

SHARP®

MODEL

AL-2050

AL-2060

DIGITALT MULTIFUNKTIONSSYSTEM

BETJENINGSVEJLEDNING (for generelle oplysninger)

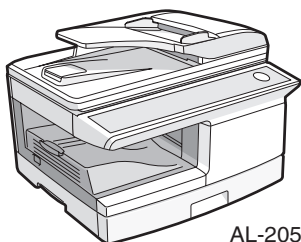

AL-2050

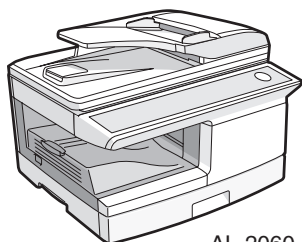

AL-2060

	Side
FORBEREDELSE	9
ILÆGNING AF PAPIR	18
KOPIERING	24
PRAKTISKE KOPIERINGSFUNKTIONER	30
KONFIGURATION AF SOFTWAREN	40
PRINTER-/ SCANNERFUNKTIONER	57
BRUGERINDSTILLINGER	62
FEJLFINDING OG VEDLIGEHOLDELSE	69
APPENDIKS	91

I nogle områder er tænd/sluk-knappens stillinger mærket med "I" og "O" på fotokopimaskinen i stedet for "ON" og "OFF".

Hvis din fotokopimaskine har disse afmærkninger, bedes du læse "I" i stedet for "ON" og "O" i stedet for "OFF".

Advarsel!

Træk netstikket ud, hvis maskinen skal afbrydes helt fra det elektriske ledningsnet.

Stikkontakten skal være tæt på udstyret og let tilgængelig.

Der skal bruges afskærmede grænsefladekabler til dette udstyr for at overholde EMC-lovgivningen.

Tag ikke kopier af noget, som det er forbudt at kopiere i henhold til gældende lovgivning. National lovgivning forbyder normalt kopiering af følgende elementer. Lokal lovgivning kan forbyde kopiering af andre elementer

- Penge
- Frimærker
- Obligationer
- Aktier
- Bankanvisninger
- Check
- Pas
- Kørekort

INDHOLDSFORTEGNELSE

FORSIGTIG	3
MILJØOPLYSNINGER	5
INTRODUKTION	6
HOVEDFUNKTIONER	7

1 FORBEREDELSE

DEL BETEGNELSER	9
KONTROL AF EMBALLEREDE KOMPONENTER OG TILBEHØR	12
KLARGØRING AF MASKINEN TIL INSTALLATION	12
ISÆTNING AF TD (TONER FREMKALDER) PATRON	14
TÆNDE OG SLUKKE MASKINEN	16

2 ILÆGNING AF PAPIR

PAPIR	18
ILÆGNING I PAPIRBAKKEN	19
MANUEL PAPIRINDFØRING (inklusive specialpapir)	21
ÆNDRING AF INDSTILLINGEN FOR EN BAKKES PAPIRFORMAT	23

3 KOPIERING

NORMAL KOPIERING	24
VALG AF PAPIRBAKKE	27
GØRE EN KOPI MØRKERE ELLER LYSERE	28
FORMINDSKELSE/FORSTØRRELSE/ZOOM	29

4 PRAKTISKE KOPIERINGSFUNKTIONER

AUTOMATISK TOSIDET KOPIERING	30
SORTER KOPI	34
KOPIERING AF FLERE ORIGINALER TIL ET ENKELT ARK PAPIR (2-i-1-kopi)	36
OPRETTELSE AF MARGINER UNDER KOPIERING (Marginskift)	38

5 INSTALLATION AF SOFTWAREN

SOFTWARE	40
FØR INSTALLATION	41
INSTALLATION AF SOFTWAREN	42
KONFIGURATION AF BUTTON MANAGER	53

6 PRINTER-/SCANNERFUNKTIONER

SÅDAN ANVENDES PRINTERMODUS	58
GRUNDLÆGGENDE FREMGANGSMÅDE FOR UDSKRIVNING	58
SÅDAN ANVENDES SCANNERMODUS.....	59
SCANNING MED TASTERNE PÅ MASKINEN	59
SCANNING FRA EN COMPUTER.....	60
BRUG AF FUNKTIONERNE KOPIERING, PRINTER OG SCANNER.....	60
SÅDAN ANVENDES ONLINE-MANUALEN	61

7 BRUGERINDSTILLINGER

BRUGERPROGRAMMER.....	62
VALG AF EN INDSTILLING TIL ET BRUGERPROGRAM	67

8 FEJLFINDING OG VEDLIGEHOLDELSE

SKÆRMMEDELELSER.....	69
FEJLFINDING PÅ MASKINEN.....	71
PROBLEMER UNDER KONFIGURATION AF SOFTWAREN	75
FJERNELSE AF PAPIRSTOP	78
UDSKIFTNING AF TD (TONER/FREMKALDER) PATRON	82
UDSKIFTNING AF KOPITROMLE	84
KONTROL AF DET SAMLEDE ANTAL OG TROMLENS LEVETID.....	86
RENGØRING AF MASKINEN	87
OVERFØRINGSKORONA.....	89
OM FORSYNINGER	90

9 APPENDIKS

SPECIFIKATIONER.....	91
STIKORDSREGISTER	95

FORSIGTIG

Advarselsetiket på maskinen

Mærkatene (⚠️ 🔥) ved maskinens opvarmningsenhed betyder følgende:

⚠️ : Giv agt: Fare

🔥 : Giv agt: Varm overflade

Advarsler om brug af maskinen

Følg anvisningerne nedenfor, når kopimaskinen benyttes.

⚠️ Advarsel:

- Opvarmningsområdet er varmt. Udvis forsigtighed i dette område, når der fjernes forkeret indført papir.
- Se ikke direkte ind i lyskilden. Dette kan medføre øjenskader.
- Skift ikke maskinen for hurtigt om fra on og off. Når maskinen er slukket, skal du vente i 10 til 15 sekunder, før den tændes igen.
- Strømmen til maskinen skal afbrydes, før der installeres forsyninger.

⚠️ Giv agt:

- Opstil maskinen på en fast, plan flade.
- Opstil ikke maskinen i et fugtigt eller støvet rum.
- Hvis maskinen ikke benyttes i længere tid, f.eks. ved sammenhængende helligdage, indstilles netkontakten på off, og netledningen tages ud af stikdåsen.
- Hvis maskinen skal flyttes, skal strømafbryderen slukkes, og netledningen skal tages ud af vægstikket.
- Tildæk ikke maskinen med en støvet afdækning, stof eller plastikfilm, når strømmen stadig er tilsluttet. Det kan medføre, at dampen ikke kan føres væk, så maskinen bliver ødelagt.
- Anvendelse af anden betjening, indstillinger eller procedurer end her angivet, kan medføre farlig strålebelastning.
- Stikkontakten skal være installeret i nærheden af maskinen og være let tilgængelig.

Vigtige punkter når der vælges installationssted

Opstil ikke maskinen på områder, der er:

- Tildampede, fugtige eller meget støvede
- Udsat for direkte sollys
- Dårligt ventileret
- Udsat for ekstreme temperatur- eller fugtighedsændringer, f.eks. i nærheden af klimaanlæg eller varmeapparater.

Sørg for tilstrækkelig plads rundt om maskinen til service og tilstrækkelig ventilation.

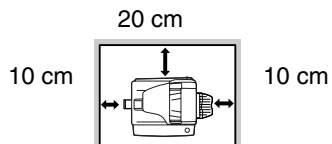

Advarsler om håndtering af maskinen

Sørg for at håndtere maskinen som angivet for at bevare maskinens ydeevne.

Tab ikke maskinen, udsæt den ikke for stød, og lad den ikke ramme mod andre genstande.

Udsæt ikke kopitromlen for direkte sollys.

- Dette vil ødelægge overfladen (den grønne del) på kopitromlen og medføre plettede kopier.

Opbevar reservedele som tromler og TD (toner/fremkalder) patroner et køligt, tørt sted, uden at fjerne emballagen før brug.

- Hvis de udsættes for direkte sollys, resulterer det i plettede kopier.

Rør ikke direkte overfladen (den grønne del) på kopitromlen med hånden.

- Dette kan ødelægge overfladen på kopitromlen og medføre plettede kopier.

Forsyning og forbrugsvarer

Forsyningen af reservedele til reparation af maskinen er garanteret i mindst 7 år, efter at produktionen ophører. Reservedele er de dele af maskinen, der kan gå i stykker i forbindelse med almindeligt brug af produktet, hvorimod dele, der normalt holder længere end produktets levetid, ikke opfattes som reservedele. Forbrugsvarer er også tilgængelige i 7 år, efter at produktionen ophører.

Trademark acknowledgements

- Microsoft®, Windows®, Windows® 98, Windows® Me, Windows® 2000, Windows® XP, Windows Vista® og Internet Explorer® er registrerede varemærker eller varemærker tilhørende Microsoft Corporation i USA og andre lande.
- Macintosh er et varemærke tilhørende Apple Inc., registreret i USA og andre lande.
- IBM, PC/AT og PowerPC er varemærker tilhørende International Business Machines Corporation.
- Adobe, Adobe-logoet, Acrobat, Adobe PDF-logoet, og Reader er registrerede varemærker eller varemærker tilhørende Adobe Systems Incorporated i USA og andre lande.
- Sharpdesk er et varemærke tilhørende Sharp Corporation.
- All andre varemærker og ophavsrettigheder tilhører deres respektive ejere.

SOFTWARELICENS

SOFTWARELICENSEN vises, når du installerer softwaren fra cd-rom'en. Ved anvendelse af hele eller dele af softwaren på den medfølgende cd'rom, accepterer du betingelserne i denne licensaftale.

MILJØOPLYSNINGER



Produkter som har opnået ENERGY STAR® er designet til at beskytte miljøet med en uovertruffen energi effektivitet.

Information om laser

Bølgelængde	780 nm +15 nm -10 nm
Impulstider (Nordamerika)	12,88 μ s \pm 12,88 ns/7 mm
Udgangseffekt	Maks. 0,2 mW

Fra fabrikken er scannerens udgangseffekt indstillet til 0,18 MILLIWAT (samlet strøm) PLUS 5%, og den holdes konstant ved hjælp af en automatisk strømforsyning (APC).

Forsigtig

Anvendelse af anden betjening, indstillinger eller procedurer end her angivet, kan medføre farlig strålebelastning.

Dette digitale udstyr er et KLASSE 1 LASERPRODUKT (IEC 60825-1 udgave 1.2-2001)

Ved anvendelse udsendes der en smule ozon i maskinen. Strålingsniveauet er ikke sundhedsskadeligt.

OBS:

Den aktuelt anbefalede grænse for langtidseksponering for ozon er 0,1 ppm (0,2g/m³) beregnet som en 8 timers tidsvægtet gennemsnitskoncentration. Siden den lille mængde, der emitteres alligevel kan have en frastødende lugt, bør maskinen placeres i et ventileret lokale.

INTRODUKTION



Nogle modeller er muligvis ikke tilgængelige i visse lande.

Sådan læses betjeningsvejledningen

Maskinen har et kompakt design for at tilbyde praktiske kopieringsfunktioner på minimal plads med størst mulig brugervenlighed. For at få fuldt udbytte af alle maskinens funktioner er det vigtigt, at du læser denne betjeningsvejledning og lærer maskinen at kende. Hold altid betjeningsvejledningen inden for rækkevidde, så du kan bruge den som en hurtig opslagsbog.

Om betjeningsvejledningerne

Der findes følgende betjeningsvejledninger til maskinen:

Betjeningsvejledning (denne håndbog)

Beskriver maskinen og hvordan den anvendes som fotokopimaskine. Den beskriver også, hvordan du installerer softwaren, så maskinen kan bruges som printer og scanner til computeren.

Online-manual (på den medfølgende CD-ROM)

I denne brugsanvisning beskrives fremgangsmåderne for brug af maskinen som printer eller scanner.

Betjeningsvejledning (til fax) (kun til AL-2060)

I denne vejledning beskrives fremgangsmåderne for brug af maskinens faxfunktion.

Anvendte konventioner i denne manual og online-manualen

- Illustrationerne i denne betjeningsvejledning viser model AL-2050. Din maskine kan se anderledes ud, afhængigt af modellen og det installerede tilbehør, men de grundlæggende funktioner er de samme.
- Når betegnelsen "AL-XXXX" er anført i betjeningsvejledningen, bedes du erstatte "XXXX" med navnet på din model. Navnet på din maskines model vises på maskinens betjeningspanel.
- Illustrationer af driverskærmbilleder og andre computerskærmbilleder viser de skærmbilleder, der vises i Windows XP Home Edition. Nogle af de navne, der vises på disse illustrationer, kan afvige en smule fra de skærmbilleder, der vises i andre styresystemer.
- Beskrivelserne i denne vejledning antager, at den person, som installerer produktet, og de brugere, der arbejder med maskinen, har kendskab til Microsoft Windows.
- I denne betjeningsvejledning betegnes Reversibel Dokument Feeder som RSPF.
- I denne betjeningsvejledning anvendes følgende ikoner for at give brugeren relevante oplysninger i forbindelse med anvendelsen af denne maskine.



Advarer brugeren om, at der kan opstå fare, hvis indholdet af denne advarsel ikke følges.



Advarsel om, at brugeren kan beskadige maskinen eller en af dens komponenter, hvis indholdet af denne advarsel ikke følges.



Bemærkningerne indeholder nyttige oplysninger om maskinens tekniske specifikationer, funktioner, ydeevne og drift.

Skærmbilleder, meddelelser og navne på tasterne, der vises i manualen, kan være forskellige fra din maskine som følge af produktforbedringer og ændringer.

HOVEDFUNKTIONER

Laserkopiering ved høj hastighed

Tiden for første kopi*¹ er kun 8,0*² sekunder.

Kopieringshastigheden er på 20 kopier pr. minut. Dette er ideelt til firmabrug og giver mulighed for optimeret produktivitet på arbejdspladsen.

*¹ Tiden for første kopi måles, efter at energispareindikatoren er slukket, når der er tændt for maskinen, med brug af dokumentglaspladen med roterende polygon i "klar til kopiering"-status og "LSU-INDSTILLING" indstillet til ON i brugerprogrammerne (A4, papirindføring fra papirbakken).

*² Når brugerprogram 24 er sat på OFF.

Digitalt billede af høj kvalitet

- Der udføres højkvalitets kopiering ved 600 dpi.
- Foruden automatisk indstilling af eksponeringen kan du vælge to funktioner til originalen: TEKST til originaler med kun tekst og FOTO til fotografier. Eksponeringen kan indstilles på fem niveauer for hver funktion.
- Kopieringsfunktionen Foto giver en tydelig kopi af originalbilleder i sarte halvtoner, f.eks. monokrome fotografier eller farvefotografier.

Udvidede kopieringsfunktioner

- Der kan fremstilles kopier med zoom fra 25% til 400% i intervaller af 1%. Når RSPF anvendes, er intervallet for kopiformatet 50% til 200%.
- Mulighed for kontinuerlig kopiering af op til 99 kopier.
- Outputsæt kan forskydes i forhold til hinanden, så de er lettere at adskille (offset funktionen).
- Det er muligt at sortere output sætvis, uden at du behøver installere en sorteringsfunktion eller andet specialudstyr (Sorter kopi).
- Den indeholder praktiske funktioner, f.eks. marginskift, 2-i-1 kopi og automatisk tosidet kopiering.

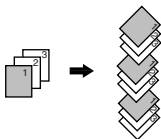

Sorter kopi

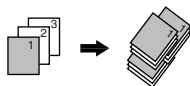

Offset funktion

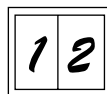

2-i-1-kopi

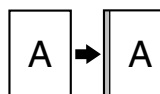

Marginskift

En scanning = mange kopier

- Maskinen er udstyret med en hukommelsesbuffer, så maskinen med én scanning af en original kan fremstille op til 99 kopier af det scannede billede. Det optimerer arbejdsgangen, reducerer driftsstøj fra maskinen og reducerer slitage på scanningsmekanismen, som dermed bliver mere driftssikker.

Visning af meddelelser på LCD-panelet

På LCD-panelet vises meddelelser, der angiver funktionsindstillingerne og maskinens status.

Laserprinterfunktion

• Printerfunktion

Den medfølgende printerdriver kan installeres, så maskinen kan bruges som printer.

• Netværksprinterfunktion

Der følger en LAN-stikforbindelse med som standard, så maskinen kan bruges som netværksprinter.

Farvescannerfunktion

- Den medfølgende scannerdriver kan installeres, og maskinen tilsluttes en computer med et USB-kabel, så den kan bruges som scanner.

Miljøvenligt og brugervenligt design

- Forvarmning og automatisk slukning reducerer strømforbruget, når maskinen ikke er i brug.
- Maskinens design er universalt, og derfor er betjeningspanelets højde og tasternes form beregnet til at kunne bruges af så mange mennesker som muligt.

Dette kapitel indeholder grundlæggende oplysninger, som bør læses, før maskinen anvendes.

DELBETEGNELSER

På følgende illustration vises delenes navne på AL-2050.



Illustrationerne i denne brugervejledning viser model AL-2050. Maskinen kan se anderledes ud, afhængigt af modellen, men de grundlæggende funktioner er de samme.

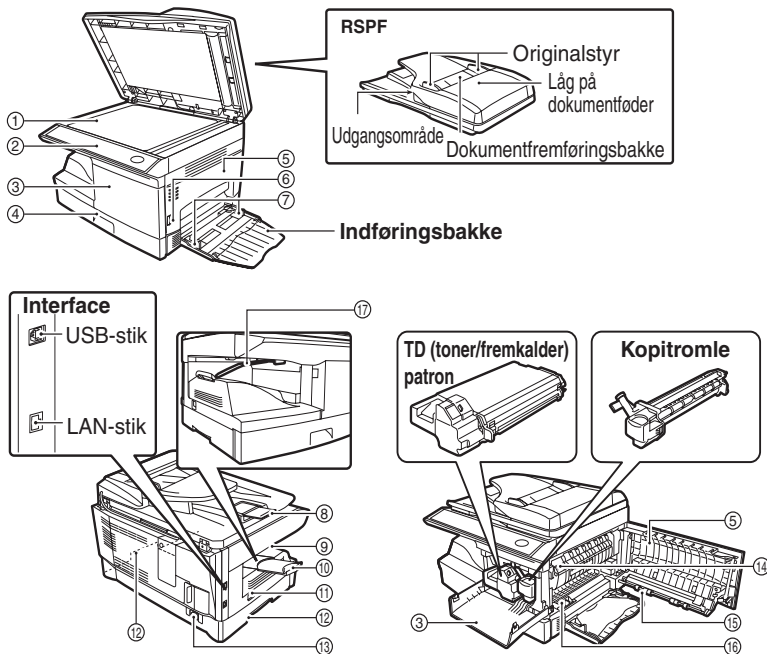

- | | |
|---------------------------------------|-------------------------------------|
| ① Dokumentglasplade | ⑩ Forlænger for papirudgangsbakke |
| ② Betjeningspanel | ⑪ Netkontakt |
| ③ Frontafdækning | ⑫ Håndtag |
| ④ Papirbakke | ⑬ Stikkontakt til netledning |
| ⑤ Sideafdækning | ⑭ Udløserstang for opvarmningsenhed |
| ⑥ Knap til åbning af sideafdækning | ⑮ Overføringskorona |
| ⑦ Manuelle papirføringer | ⑯ Overføringskorona-reenser |
| ⑧ Forlænger for original udgangsbakke | ⑰ Papirholderarm |
| ⑨ Papirudgangsbakke | |



Papirudgangsbakken har en papirholderarm. Papirholderarmen trykker forsigtigt på det udlagte papir for at stable det.

Betjeningspanel

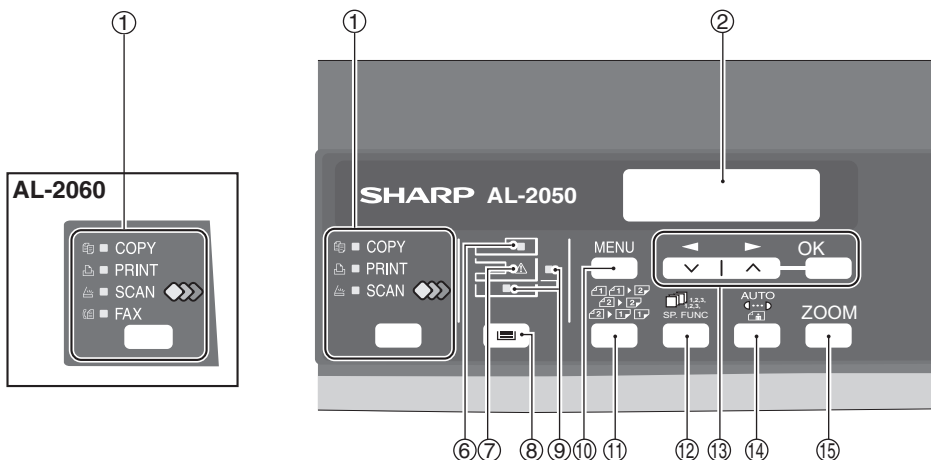

1 Tasten [MODUSVALG] / Modusindikatorer

Tryk på denne tast for at vælge den ønskede modus. Indikatoren for den valgte modus tænder (kopiering, printer, scanner).

2 Display

På displayet vises meddelelser, der angiver maskinens status og eventuelle problemer, der opstår, samt brugerprogrammer og menuer til indstilling af funktioner.

3 Numeriske taster

Du kan indtaste antallet af kopier og andre numeriske indstillinger ved hjælp af de numeriske taster.

Tasterne kan også bruges til at vælge menupunkter i menuerne til indstilling af funktioner.

4 Tasten [SLET] (C)

Brug denne tast til at slette det indstillede antal kopier og annullere et aktivt job. Når en indstillingsmenu vises, kan du bruge denne tast til at flytte tilbage til det forrige menuniveau.

5 Energispareindikator

Den tænder, når energisparefunktionen er aktiveret.

6 RSPF-indikator

Den tænder, når der lægges en original i RSPF.

7 Fejlindikator

Den lyser eller blinker, når der er papirstop eller en anden fejl.

8 Tasten [BAKKEVALG] (P)

Brug denne tast til at vælge den papirbakke, der indeholder det ønskede papir til kopiering.

9 Indikator for bakkens placering

Angiver den valgte papirbakke. Indikatoren blinker, når der ikke er mere papir i bakken, eller bakken ikke er lukket.

10 Tasten [MENU]

Tryk på denne tast for at vælge papirstørrelsen til kopiering, for at konfigurere et brugerprogram eller for at få vist det samlede antal.

11 Tasten [2-SIDET KOPI] (2S)

Brug denne tast til at kopiere på begge sider af en original.

12 Tasten [E-SORT/SP. FUNK] (E-S)

Tryk på tasten for at vælge sortering, 2-i-1-kopi eller marginskit.

13 Tasten [◀] (V), tasten [▶] (H) og tasten [OK]

Tryk på tasten [◀] (V) eller tasten [▶] (H) for at vælge et menupunkt til indstilling af en funktion.

Tryk på tasten [OK] for at indtaste et valg.

14 Tasten [BELYSNING] (A)

Brug denne tast til at skifte fra automatisk eksponering til Tekst eller Foto.

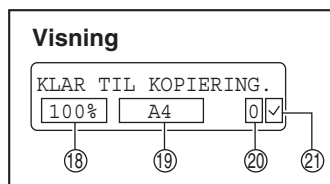
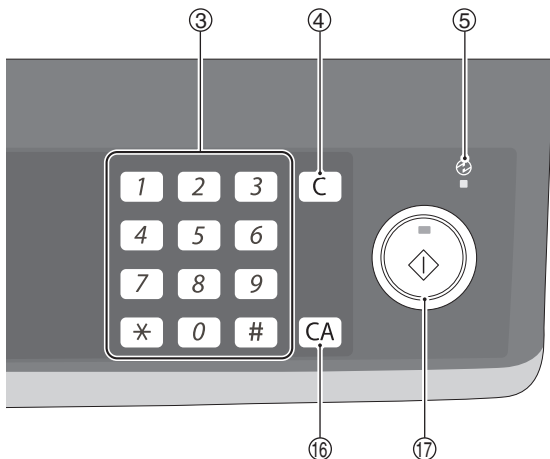

15 Tasten [ZOOM]

Tryk på tasten for at vælge en faktor til forstørrelse eller formindskelse. Tryk på tasten [ZOOM], og vælg det ønskede forudindstillede kopiformat, hvis du vil benytte de forvalgte indstillinger. Hvis du vil vælge et kopiformat, der ikke er forudindstillet, skal du trykke på tasten [ZOOM], vælge det forvalgte kopiformat, der er tættest på det ønskede kopiformat, og derefter trykke på tasten [◀] (☑) eller på tasten [▶] (☐) for at forøge eller formindske kopiformatet med intervaller på 1%.

16 Tasten [SLET ALLE] (CA)

Det gendanner standardindstillingerne for alle funktioner. Når du trykker på tasten, og du står i en indstillingsmenu, gendannes de oprindelige værdier for indstillinger og display.

17 Tasten [START] (⊙) / Klarindikator

Klarindikatoren tænder, når kopiering eller scanning er mulig. Tryk på tasten [START] (⊙), når du vil begynde at kopiere. Du kan også trykke på tasten [START] (⊙) for at vende tilbage til normal funktion fra automatisk slukning.

18 Viser det aktuelle kopiformat.

19 Viser det valgte papirformat.

20 Viser det antal kopier, der er indtastet med de numeriske taster.

21 En markering "✓" vises, når eksponeringen er ændret, eller når tosidet kopiering, sortering, 2-i-1 eller marginskift er valgt.

KONTROL AF EMBALLEREDE KOMPONENTER OG TILBEHØR

Åbn kartonen og kontroller, om følgende komponenter og tilbehør er inkluderet. Kontakt den autoriserede servicerepræsentant, hvis der mangler noget, eller hvis noget er beskadiget.



Hvis maskinen ikke fungerer korrekt under installation eller brug, eller hvis en funktion ikke kan anvendes, henvises til "FEJLFINDING OG VEDLIGEHOLDELSE" (s.69).

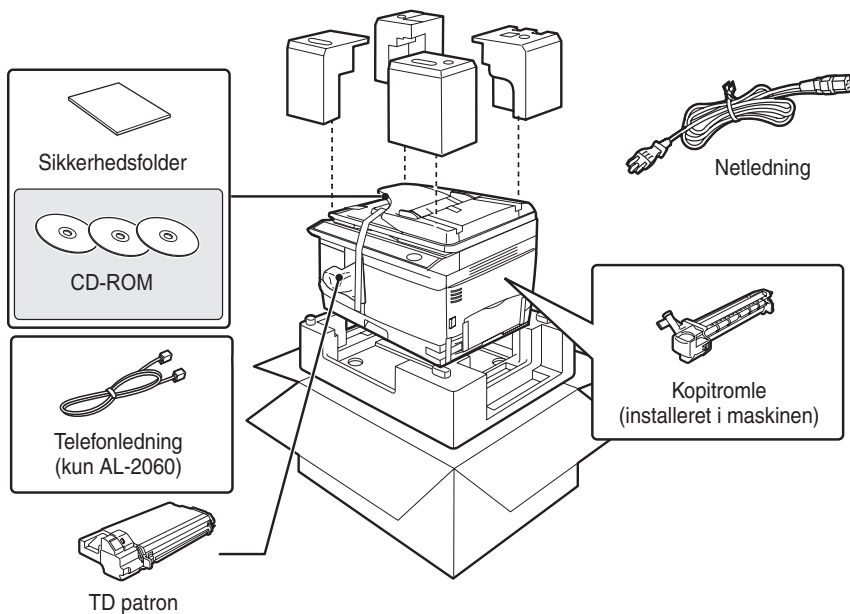

KLARGØRING AF MASKINEN TIL INSTALLATION

- 1** Hold i begge håndtag på siden af maskinen, når du pakker den ud og bærer den til installationsstedet.

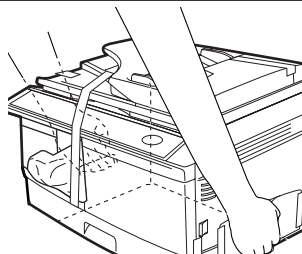

-
-
- 2** Fjern alle tapestykker, der vises på illustrationen herunder, åbn herefter RSPF, og tag beskyttelsesmaterialerne ud. Tag posen ud med TD patronen.

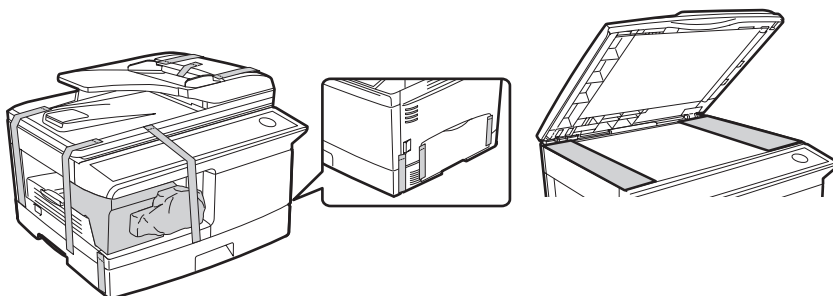

1

-
- 3** Frigør låsekontakten for scannerhovedet.

Låsekontakten for scannerhovedet er placeret under dokumentglaspladen. Hvis kontakten er låst (🔒), fungerer maskinen ikke. Udløs knappen (🔓) som vist nedenfor.

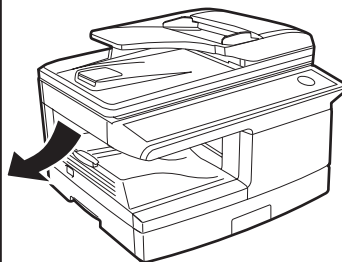
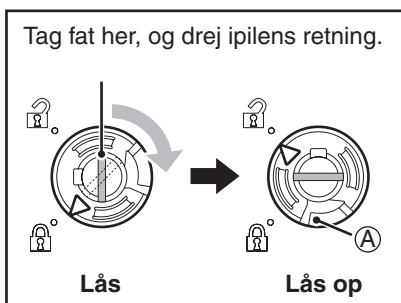

For at låse scannerhovedet åbnes grebet, som vist i illustrationen (A), og drejes herefter 90 grader mod uret, indtil der lyder et klik.

ISÆTNING AF TD (TONER FREMKALDER) PATRON

- 1** Åbn indføringsbakken, og åbn derefter sideafdækningen.

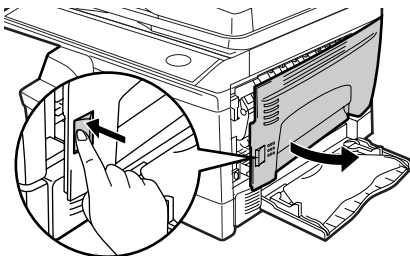

- 2** Tryk forsigtigt på begge sider af frontafdækningen for at åbne den.

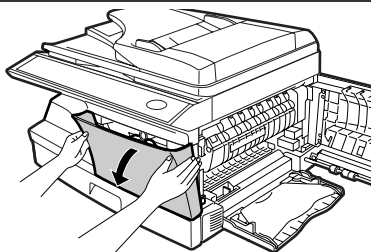

- 3** Tag TD patronen ud af posen. Fjern beskyttelsespapiret. Hold patronen i begge sider, og ryst den vandret fire eller fem gange. Hold tappen på beskyttelsesafdækningen, og træk tappen ind mod dig selv for at fjerne afdækningen.

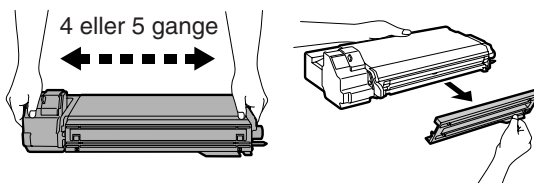

- 4** Indsæt forsigtigt TD patronen, så den sidder rigtigt, mens du trykker på oplåseknappen.

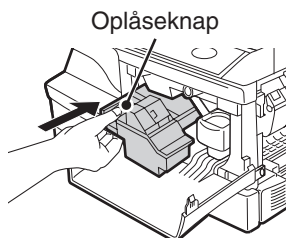

- 5** Luk frontafdækningen og derpå sideafdækningen ved at trykke på de runde fremspring i nærheden af låseknappen for sideafdækningen.



Giv agt

Når afdækningerne lukkes, skal det kontrolleres, at frontafdækningen er lukket sikkert, derefter lukkes sideafdækningen. Hvis afdækningerne lukkes i den forkerte rækkefølge, kan afdækningerne blive beskadiget.

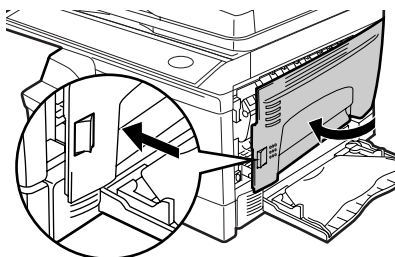
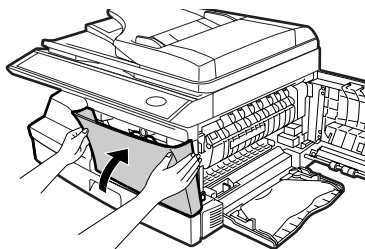

- 6** Kontroller, at netkontakten på kopimaskinen er i OFF-stilling. Sæt den medfølgende netledning i stikkontakten til netledningen bag på maskinen.

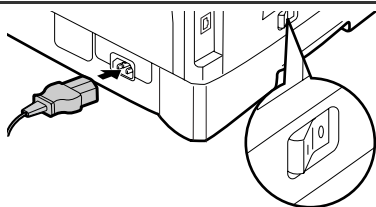

- 7** Sæt den anden ende af netledningen i det nærmeste strømudtag.



Giv agt

Netledningen skal altid tilsluttes til en korrekt jordforbundet stikdåse. Anvend ikke forlængerledning eller oplæbningstape.

TÆNDE OG SLUKKE MASKINEN

Strømafbryderen sidder på venstre side af maskinen.



Hvis du bruger maskinen i et andet land end der, hvor maskinen er købt, skal du sikre, at den lokale strømforsyning passer til maskinens model. Hvis du tilslutter maskinen til et ledningsnet, der ikke passer til maskinen, vil det medføre uoprettelige skader på maskinen.

Tænde

Indstil afbryderen på ON.

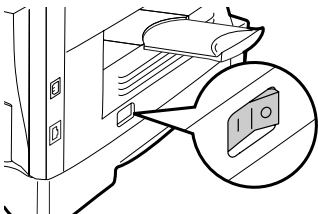

Klarindikatoren tænder, og andre indikatorer, der viser de oprindelige indstillinger på displayet, tænder også for at angive, at maskinen er klar. Standardindstillingerne er anført i afsnittet "Standardindstillinger" herunder.

Du kan vælge indstillinger for kopiering og trykke på tasten [START] (⏻), når der er tændt for maskinen. Kopieringen starter automatisk.



Netledningen skal altid tilsluttes til en korrekt jordforbundet stikdåse. Anvend ikke forlængerledning eller oplæbningstape.

Indstilling af sprog

Første gang maskinen tændes efter levering fra fabrikken vises en meddelelse på displayet på engelsk, der beder dig om at vælge sprog. Vælg det ønskede sprog med tasten [◀] (◀) eller [▶] tasten (▶), og tryk derefter på [OK]. Det valgte sprog kan ændres i brugerprogrammerne (s.65).

Standardindstillinger

Maskinen aktiverer standardindstillingerne, første gang den tændes, når du trykker på tasten [SLET ALLE] (CA), eller når der ikke er trykt på en tast til forudindstilling af "AUTO RESETTID" efter afslutningen af et kopieringsjob. Når maskinens standardindstillinger aktiveres igen, annulleres alle de indstillinger og funktioner, der er valgt herefter. "AUTO RESETTID" kan ændres i brugerprogrammerne. (s.62)

I kopieringsfunktionen

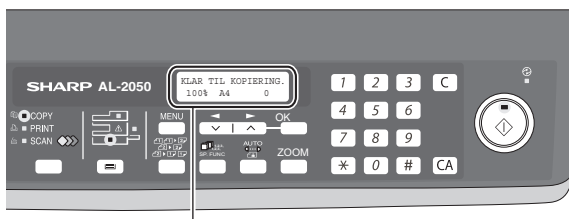

Startsiden for kopiering vises.

Kopiformat: 100%, **Eksposering:** Automatisk
Antal kopier: 0, **Alle specielle kopieringsfunktioner:** Slukket

Scannerenhed (scannerhoved)

Når maskinen kan kopiere eller scanne (klarindikator tændes), er scannerenheden tændt.

Slukke maskinen

Kontroller, at maskinen ikke er i brug, og drej derefter strømafbryderen til positionen OFF.

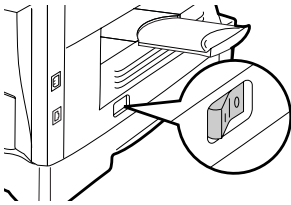

Hvis afbryderen slukkes, mens maskinen er i drift, kan der opstå papirstop, og det aktive job annulleres.

I tilfælde hvor maskinen ikke anvendes i længere tid, slukkes for netkontakten, og netledningen tages ud af stikdåsen.

1

Kontroller følgende punkter for at sikre, at maskinen ikke er i brug:

- Klarindikatoren er tændt. (standard)
- Energispareindikatoren er tændt. (funktionen til forvarmning eller automatisk slukning)

Energisparemodus

Maskinen har to energisparefunktioner for at reducere det samlede strømforbrug og dermed reducere driftsomkostningerne. Energisparefunktionerne sparer på naturressourcerne og er med til at reducere miljøforureningen. De to energisparefunktioner er forvarmning og automatisk slukning.

Foropvarmningsmodus

Med denne funktion skifter maskinen automatisk til et lavt strømforbrug, hvis et indstillet tidsrum forløber, uden at maskinen bruges, når strømmen er tændt. I denne funktion lyser energispareindikatoren. Normal funktion genoptages automatisk, når der trykkes på en tast på betjeningspanelet, når der lægges en original i maskinen, eller når der modtages et udskriftsjob.

Automatisk slukning af energitilførsel

Med denne funktion skifter maskinen automatisk til et endnu lavere strømforbrug end under forvarmning, hvis et indstillet tidsrum forløber, uden at maskinen bruges, og strømmen er tilsluttet. Energispareindikatoren tænder, og på displayet vises en meddelelse, der angiver, at automatisk slukning er indstillet på maskinen. Tryk på tasten [START] (⊙) for at genoptage normal funktion. Normal funktion genoptages også automatisk, når et udskriftsjob modtages, eller en scanning påbegyndes på en computer. Mens maskinen er indstillet til automatisk slukning, kan ingen af tasterne (undtagen tasten [START] (⊙)) benyttes.



Forvarmningstiden og tidspunktet for automatisk slukning kan ændres med "FOROPVARMNINGSMODUS" og "AUTO SHUT-OFF TIME" i brugerprogrammerne. Det foreslås at indstille tider, som passer til maskinens anvendelse. (s.62)

Kontrollér funktionen RSPF åben

Når den er aktiveret, hjælper denne funktion med at undgå unødigt brug af toner, som forekommer, når RSPF-låget ikke er helt lukket.

Hvis starttasten (⊙) trykkes ned, mens RSPF-låget ikke er helt lukket, vises teksten "LUK LÅGET PÅ SPF/RSFP." i displayet, og der kopieres muligvis ikke. Hvis der ikke kopieres, kan kopiering sættes i gang ved at trykke på starttasten (⊙) igen. Dog vil scanningstørrelse, som er indstillet i "INDSTILLING FOR BAKKENS PAPIRFORMAT" (s.23) eller "GYLDIG KOPIBREDE" (program nummer 25) (s.65) blive anvendt.

Hvis RSPF-låget lukkes helt i, efter at "LUK LÅGET PÅ SPF/RSFP." vises, kopieres i den normale størrelse.

Indikatorlampen for bakke blinker, når der ikke er noget papir i den valgte papirbakke, eller når den valgte papirbakke ikke er lukket, eller hvis den ikke er lukket korrekt.

PAPIR

Du opnår de bedste resultater, hvis du kun benytter de papirtyper, som SHARP anbefaler.

Papirskuffens type	Papirtype	Format	Vægt	Kapacitet
Papirbakke	Standardpapir Genbrugspapir	A4 B5 A5	56 g/m ² til 80 g/m ²	250 ark* ¹ Læg ikke papir i til over stregen på bakken.
Indføringsbakke	Standardpapir Genbrugspapir	A4 B5	56 g/m ² til 80 g/m ²	50 ark* ¹
	Kraftigt papir	A5 B6	52 g/m ² til 128 g/m ^{2*3}	Læg et ark i ad gangen i indføringsbakken.
	Transparent folie/Etiketter	A6 Letter Legal Invoice		
	Konvolutter* ²	International DL International C5 Monarch Commercial 9 Commercial 10		

*¹ Det antal ark papir, som kan lægges i, afhænger af papirets vægt.

*² Anvend ikke konvolutter, der ikke er standard, eller som har metalhægter, plastikholdere, snorlukning, ruder, foring, selvklæbende lukning, lommer eller er fremstillet af syntetiske materialer. Anvend ikke konvolutter, der er fyldt ud med luft eller konvolutter, der har etiketter eller frimærker påklæbet. Det kan beskadige maskinen.

*³ Når du fører papir ind, der er større end A4-format, må papiret ikke veje mere end 104 g/m².

Specialpapir

Følg disse retningslinjer, når du bruger specialpapir.

- Brug de transparente og etiketark, som SHARP anbefaler. Hvis du bruger andet papir end det, der anbefales af SHARP, kan der opstå papirstop, eller resultatet kan blive tilsmudset. Hvis der anvendes andre medier end dem, som SHARP anbefaler, skal du lægge ét ark papir i ad gangen ved hjælp af indføringsbakken (prøv ikke at udføre kontinuerlig kopiering eller udskrivning).
- Der findes mange typer specialpapir på markedet, og nogle typer kan ikke bruges i denne maskine. Kontakt et SHARP servicecenter, før du anvender specialpapir.
- Lav en test for at se, om papiret er velegnet, før du bruger andet papir end det, der anbefales af SHARP.

2

ILÆGNING I PAPIRBAKKEN



Kontroller, at papiret ikke er revet, støvet eller har bøjede eller krøllede kanter.

- 1** Løft håndtaget på papirbakken og træk papirbakken ud, indtil den stopper.

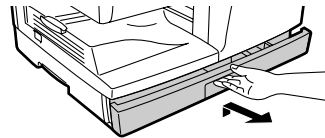

- 2** Fjern trykpladelåsen. Drej trykpladelåsen i pilens retning for at fjerne den, idet der trykkes ned på papirbakkens trykplade.

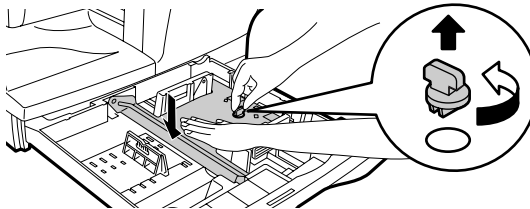

- 3** Opbevar trykpladelåsen, der er fjernet under punkt 2. Til opbevaring af trykpladelåsen drejes den for at fastgøre den som vist herunder.

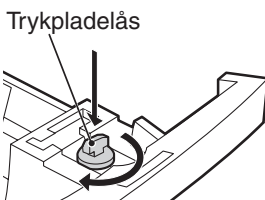

- 4** Spred papiret vifteformet, og anbring det i bakken. Sørg for, at kanterne anbringes under holderne i hjørnerne.



- Læg ikke mere papir i bakken end op til maksimumlinjen (). Overskridelse af denne linje medfører forkert indføring af papir.
- Hvis papiret ikke luftes, kan der føres to ark papir ind ad gangen, eller der kan opstå papirstop.
- Sørg for, at papirstakken er afrettet, før du lægger den i bakken. Før du lægger mere papir i bakken, skal du tage resten af arkene ud af bakken og lægge dem sammen med stakken af nyt papir.
- Sørg for, at alt papir i stakken har samme størrelse og type.
- Ved ilægning af papir skal det sikres, at der er nok plads mellem papir og føringer, samt kontrolleres, at føringen ikke er stillet for tæt, så det bøjer papiret. Ukorrekt ilægning medfører, at papiret føres skævt ind eller sidder fast.

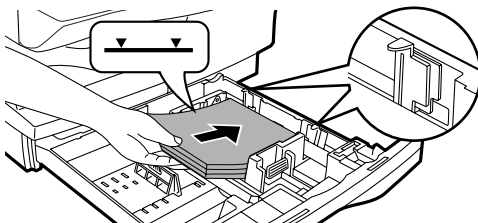

- 5** Skub forsigtigt papirbakken ind i maskinen igen.



- Hvis du lægger papir i med et andet format end det, der lå i bakken, henvises til afsnittet "ÆNDRING AF INDSTILLINGEN FOR EN BAKKES PAPIRFORMAT" (p.23)
- Hvis maskinen ikke anvendes i en længere periode, fjernes alt papiret fra papirbakken, og opbevares på et tørt sted. Hvis der stadig er papir i maskinen i en længere periode, vil papiret trække fugt fra luften, hvilket resulterer i papirstop.

MANUEL PAPIRINDFØRING (inklusive specialpapir)

Indføringsbakken kan bruges til at indføre standardpapir, transparent folie, etiketter, konvolutter og andre specialpapirer.

Vigtige punkter, når du lægger papir i indføringsbakken

Denne bakke kan rumme op til 50 ark standardkopipapir. (Kapaciteten varierer af den ilagte papirtype).

Sørg for at lægge konvolutterne vandret som vist på følgende tegning.

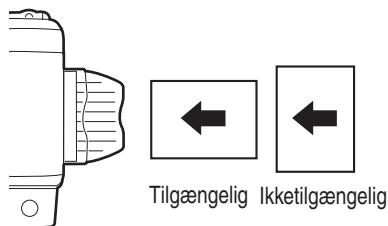

- Når du lægger konvolutter i bakken, skal du sørge for, at de er lige og flade, og at sideflapperne ikke er gået op i limningen (gælder ikke lukkeflappen).
- Specialpapir undtagen de transparenter, etiketter og konvolutter, som SHARP anbefaler, skal føres ind med et ark ad gangen gennem indføringsbakken.
- Når du lægger mere papir i, skal du først tage de resterende ark papir ud fra bakken, lægge dem sammen med det nye papir og derefter lægge alle ark ind i en enkelt stak. Det papir, der tilføjes, skal have samme format og være af samme type som det papir, der allerede ligger i bakken.
- Brug ikke papir, der er mindre end originalen. Det kan medføre tilsmudsning og uklare billeder.
- Brug ikke papir, som der allerede er udskrevet på med en laserprinter eller med en faxmaskine til almindeligt papir. Det kan medføre tilsmudsning og uklare billeder.

Konvolutter

Brug ikke følgende konvolutter, da der vil opstå papirstop.

- Konvolutter med metaldele, spænder, strenge, huller eller rude.
- Konvolutter med grove fibre, karbonpapir eller blanke overflader.
- Konvolutter med to eller flere flapper.
- Konvolutter med tape, film eller papir, der er fastgjort til flappen.
- Konvolutter med en fold i flappen.
- Konvolutter med lim på flappen, der skal fugtes for at lukke.
- Konvolutter med etiketter eller frimærker.
- Konvolutter, der er pustet op med lidt luft.
- Konvolutter, hvor limen går ud over lukningsområdet.
- Konvolutter, hvor en del af lukningsområdet er fjernet.
- Sørg for at vælge enten com9, Com10 eller Monarch på printerdriverens indstilling for papirformat. (Yderligere oplysninger om printerdriveren finder du i online-manualen.)

Ilægning af papir i indføringsbakken



- Papiret skal indføres med den korte side forrest i indføringsslidsen.
- Specialpapir, som transparentfolie, etiketter og konvolutter, skal indføres et ark ad gangen gennem indføringsbakken.
- Hvis der kopieres på transparentfolie, skal hver kopi fjernes omgående. Kopierne må ikke hobe sig op.

1 Åbn indføringsbakken, og træk forlængelsen ud.

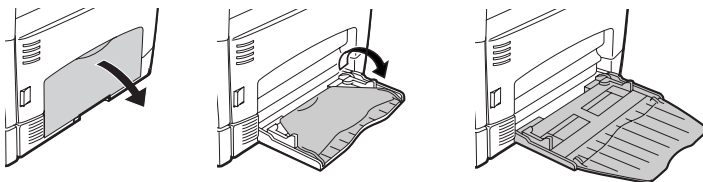

For at lukke indføringsbakken udføres trin 1 og derefter trin 2 på illustrationen og tryk på de runde fremspring til højre for bakken, indtil de siger klik.

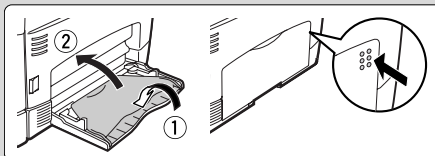

2 Indstil papirføringerne til papirformatet. Skub papiret (med retsiden nedad) hele vejen ind i indføringsbakken.

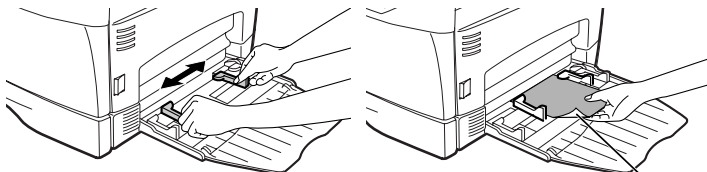

Udskriftsside

3 Tryk på tasten [BAKKEVALG] () for at vælge indføringsbakken.

Ved ilægning af tykt papir

Kopiering på tykt papir kræver en højere fikseringstemperatur. Indstil brugerprogrammet 29 til "2 (Høj)" ved brug af tykt papir. (Se side 65.)

ÆNDRING AF INDSTILLINGEN FOR EN BAKKES PAPIRFORMAT

Følg disse trin for at ændre indstillingen for en bakkens papirformat.



- Indstillingen for papirformatet kan ikke ændres, når maskinen midlertidigt er standset, fordi der mangler papir eller på grund af papirstop.
- Under udskrivning (og kopiering) kan indstillingen for papirformatet ikke ændres.

1 Tryk på tasten [MENU].
Tryk på tasten [◀] (▼) eller [▶] tasten (▲), indtil "PAPIRSTØRRELSE" vises, og tryk derefter på [OK].

2 Tryk på tasten [◀] (▼) eller [▶] tasten (▲) for at vælge bakken, og tryk derefter på tasten [OK]

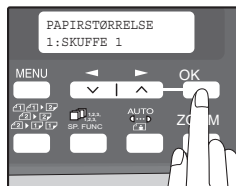

3 Tryk på tasten [◀] (▼) eller [▶] tasten (▲) for at vælge papirformatet, og tryk derefter på tasten [OK].

Papirformatet ændres som anført herunder, hver gang der trykkes på tasten [◀] (▼) eller [▶] tasten (▲):
"A4" → "B5" → "A5".
"8,5x14" → "8,5x13" → "8,5x11" → "8,5x5,5"

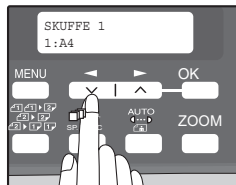

Tryk på tasten [MENU], når du er færdig med at konfigurere papirbakkens indstillinger.

4 Pres låsehåndtaget på det forreste styr sammen, og skub det forreste styr, så det passer til papirets bredde. Skub det venstre styr til en passende rille som angivet på bakken.

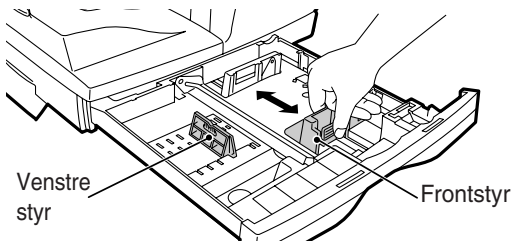

- Det forreste styr kan skubbes. Tag fat i låsegrebet på styret, og skub styret til indikatorlinjen for det papir, der skal lægges i.
- Det venstre styr skal sættes i. Tag det venstre styr ud, og sæt det derefter i ved indikatorlinjen for det papir, der skal lægges i.

Dette kapitel forklarer de grundlæggende kopieringsfunktioner.

NORMAL KOPIERING

Brug af dokumentglaspladen



- Dokumentglaspladen kan scanne en original i op til A4-format.
- Når der fremstilles en kopi, kopieres kanterne ikke (billedtab). Billedtab er beskrevet i afsnittet "SPECIFIKATIONER" (s.91).

1 Åbn RSPF, og læg originalen med retsiden nedad på dokumentglaspladen.

[Sådan placeres originalen]

Tilpas dokumentet i forhold til originalstørrelsen og centreringmærket (▶).

Originalskala

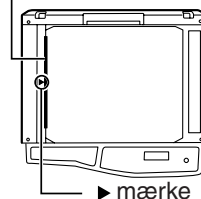

2 Luk forsigtigt RSPF.

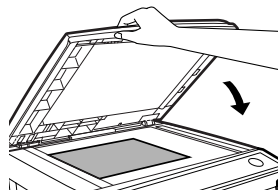

3 Vælg antallet af kopier og andre indstillinger for kopieringen, og tryk derefter på tasten [START] (⊙).



- Tryk på tasten [SLET] (□) for at afbryde kopieringen midt i et job.
- Indstillinger for kopiering er beskrevet på side 27 til 39.

Kopiering af bøger eller originaler med folder eller bukninger

Tryk ned på RSPF under kopieringen som vist. Hvis RSPF ikke er helt lukket, kan der komme skygger på kopien, eller den kan blive utydelig. Ret originaler, der har folder eller bukninger, godt ud, før du lægger dem på pladen.

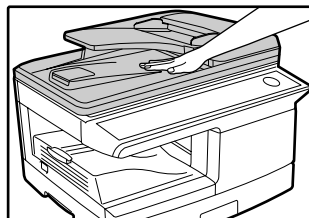

Brug af RSPF



- Originaler i formatet A5 til A4 og 56 g/m² til 90 g/m² kan bruges. Du kan højst lægge 50 sider i ad gangen.
- Fold krøllede originaler ud, før du lægger dem i dokumentfremføringsbakken. Krøllede originaler kan medføre papirstop.
- Placer originaler vandret.
- Før originaler placeres i dokumentindføringsbakken, skal alle hæfteklammer eller papirklips fjernes.
- Når der fremstilles en kopi, kopieres kanterne ikke (billedtab). Billedtab er beskrevet i afsnittet "SPECIFIKATIONER" (s.91).
- Når du bruger funktionen Marginskift, skal du omhyggeligt kontrollere marginernes placering. (s.39)

1 Kontroller, at der ikke er glemt en original på dokumentglaspladen.

2 Juster originalstyrene til originalens format.



3 Læg originalen med retsiden opad i dokumentfremføringsbakken.

RSPF-indikatoren på betjeningspanelet begynder at lyse. Hvis denne indikator ikke begynder at lyse, er dokumenterne ikke indført korrekt, eller RSPF er ikke lukket korrekt.



4 Vælg antallet af kopier og andre indstillinger for kopieringen, og tryk derefter på tasten [START] ().



- Standardoutputtilstanden for kopiering fra RSPF-enheden er sortering (s. 33), og en markering "" vises automatisk i displayet (s. 11). Hvis "AUTOMATISK VALG AF SORTERING" er deaktiveret i brugerprogrammerne, er standardoutputtilstanden uden sortering. (s. 65)
- Tryk på tasten [SLET] () for at afbryde kopieringen midt i et job.
- Indstillinger for kopiering er beskrevet på side 27 til 39.

Originaler, der ikke kan bruges i RSPF

Følgende originaler kan ikke bruges. De kan medføre papirstop eller tilsmudsning og utydelige billeder.

- Transparenter, kalkerpapir, andet transparent eller halvklart papir og fotografier.
- Karbonpapir, termopapir.
- Originaler, der er bukkede, foldede eller revnede.
- Limede eller udskårne originaler.
- Originaler med huller til ringbind.
- Originaler, der er udskrevet med et farvebånd (udskrivning med termisk transfer), originaler på termisk transferpapir.

Forlænger for original udgangsbakke

Når der placeres en original, der er større end A4, skal du trække forlængerdelen til den originale papirudgangsbakke ud.

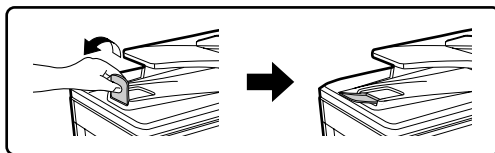

Papirudgangsbakkens kapacitet

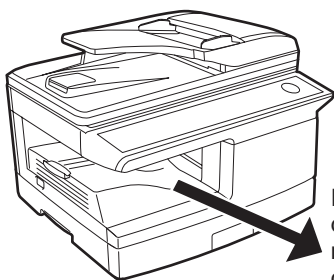

Papirudgangsbakken kan indeholde op til 200 ark papir. Hvis der ligger mere end 200 sider i bakken, kan der opstå papirstop.

Forlænger for papirudgangsbakke

Når der kopieres til papir, der er større end A4, skal du trække forlængerdelen til papirudgangsbakken ud.

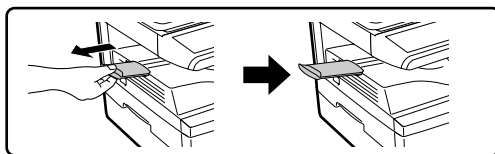

Papirholderarm

Papirudgangsbakken har en papirholderarm. Papirholderarmen trykker forsigtigt på det udlagte papir for at stable det (s.9).



Når du har fjernet papiret, skal du løfte papirholderarmen op og lægge papiret under armen, hvis papiret skal ligge i papirudgangsbakken.

Indstilling af antallet af kopier

Tryk på de numeriske taster for at indstille antallet af kopier.

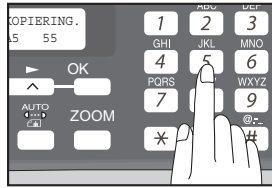

- Det indstillede antal kopier vises på displayet. Du kan højst vælge 99 kopier.
- Hvis du kun vil tage en enkelt kopi, kan du gøre det, selvom displayet viser 0.



Hvis du indtaster et forkert antal, kan du trykke på tasten [SLET] (C) og derefter indtaste det korrekte antal.

3

VALG AF PAPIRBAKKE

Tryk på tasten [BAKKEVALG] (□).

Hver gang der trykkes på tasten [BAKKEVALG] (□), ændres placeringen af indikatoren for papirindførsingssted i følgende rækkefølge:
Papirbakke → indførsingsbakke.

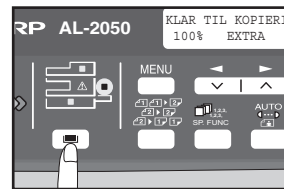

Indikatorlampen for bakke blinker, når der ikke er noget papir i papirbakken, eller når papirbakken ikke er lukket, eller hvis den ikke er lukket rigtigt.

GØRE EN KOPI MØRKERE ELLER LYSERE



Automatisk indstilling af eksponering er som standard aktiveret. Denne funktion justerer automatisk det kopierede billede efter den original, der kopieres. Følg nedenstående trin, hvis du selv vil vælge eksponeringsniveauet. Vælg blandt to typer original og fem eksponeringsniveauer til hver type original. Det eksponeringsniveau, der bruges til den automatiske indstilling af eksponering, kan også ændres under "INDSTIL AE-NIVEAU" i brugerprogrammerne (s.64).

Originaltyper

- AUTO Automatisk indstilling af eksponeringen er aktiveret, og eksponeringen justeres automatisk efter den original, der kopieres. Eksponeringen er lavere for farvede områder og baggrundsskygger.
- TEKST Eksponeringen er højere for lyse områder og lavere for mørke baggrunde, så teksten bliver lettere at læse.
- FOTO Halvtoner på fotografiet gengives, så de bliver tydeligere.

1 Kontroller originalen, og læg den i maskinen.

2 Tryk på tasten [BELYSNING ()] for at vælge originalens type.

Typen af originalbilledet ændres på følgende måde, hver gang du trykker på tasten [BELYSNING ()]: "AUTO" (AUTO) → "TEKST" () → "FOTO" ().

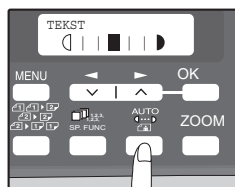

Tryk på tasten [BELYSNING ()], indtil "AUTO" (AUTO) vises, for at aktivere den automatiske indstilling igen.

3 Du kan indstille eksponeringsniveauet til TEKST () eller FOTO ().

Hvis billedet skal være mørkere, skal du trykke på tasten [▶] (). Hvis billedet skal være lysere, skal du trykke på tasten [◀] ().

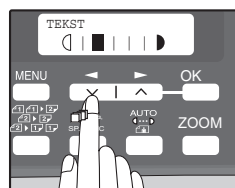

4 Tryk på tasten [OK].

5 Vælg antallet af kopier og andre indstillinger for kopieringen, og tryk derefter på tasten [START] ().



Retningslinjer for eksponeringsværdier (med indstillingen "TEKST" ())

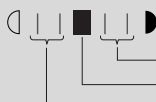

Farvet tekst eller tekst skrevet med blyant
Normale originaler
Mørke originaler, f.eks. aviser

FORMINDSKELSE/FORSTØRRELSE/ZOOM

Kopier kan formindskes ned til 25% og forstørres op til 400%. (Når RSPF anvendes, er kopiformatintervallet for kopier 50% til 200%.) Tryk på tasten [ZOOM] for hurtigt at vælge et af de otte forvalgte kopiformater. Tryk på tasten [◀] (◻) og tasten [▶] (◻) for at vælge kopiformat med intervaller på 1%.

1 Kontroller originalen og papirstørrelsen, og læg den i maskinen.

2 Tryk på tasten [ZOOM].

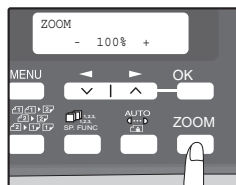

3 Tryk på tasten [ZOOM] og/eller tasten [◀] (◻) eller tasten [▶] (◻) for at vælge det ønskede kopiformat, og tryk derefter på tasten [OK].

Valg af et forudindstillet kopiformat

De forvalgte kopiformater ændres, hver gang der trykkes på tasten [ZOOM]:
"100%" → "86%" → "70%" → "50%" → "25%" →
"400%" → "200%" → "141%".

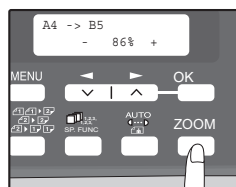

Finindstilling af kopiformatet

Der kan fremstilles kopier med zoom fra 25% til 400% i intervaller af 1%.

Tryk på tasten [◀] (◻) eller tasten [▶] (◻) for at finindstille kopiformatet.

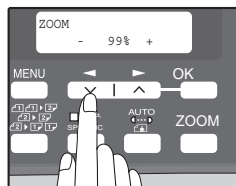

- Tryk på tasten [ZOOM], indtil 100% vises, for at aktivere indstillingen 100% igen.
- Tryk på tasten [ZOOM] for at indstille det omtrentlige kopiformat, og tryk derefter på tasten [◀] (◻) eller tasten [▶] (◻).
- Hvis du hurtigt vil ændre kopiformatet, skal du holde tasten [◀] (◻) eller tasten [▶] (◻) nede. Kopiformatet vil nu ikke længere ændres for hver af de forvalgte formater. Hvis du vil fortsætte med at ændre kopiformatet, skal du slippe tasten og derefter holde den nede igen.



4 Vælg antallet af kopier og andre indstillinger for kopieringen, og tryk derefter på tasten [START] (⊙).

Kopien lægges ud i papirudlægningsbakken.

3

AUTOMATISK TOSIDET KOPIERING

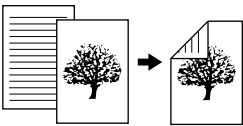
To originaler kan kopieres automatisk på begge sider af et enkelt ark papir. Når RSPF bruges, kan du let fremstille tosidede kopier af tosidede originaler.

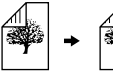
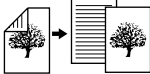
	Original → Papir			Anvendeligt papir
Dokument glasplade	Ensidet original → To sider 			A4, B5, A5 • Indføringsbakken kan ikke bruges.
RSPF	Ensidet original → To sider 	Tosidet original → To sider 	Tosidet original → En side 	A4, B5, A5 • Specialpapir kan ikke bruges. • Indføringsbakken kan kun bruges til at fremstille ensidede kopier fra tosidede originaler.

Når der udføres automatisk tosided kopiering af ensidede originaler, kan det kopierede billedes retning vælges i henhold til papirets indbindingsposition.

KORT KANT: Vælg denne indstilling, når papiret indbindes i den korte kant.



(Papirretning: Liggende format) (Papirretning: Stående format)

LANG KANT: Vælg denne indstilling, når papiret indbindes i den lange kant.

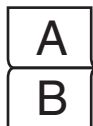

(Papirretning: Liggende format) (Papirretning: Stående format)

Brug af dokumentglaspladen

1 Læg den original, der skal kopieres på forsiden af papiret, på glasruden, og luk RSPF.

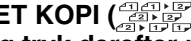
2 Tryk på tasten [2-SIDET KOPI] () , indtil "1 -> 2" vises, og tryk derefter på tasten [OK].

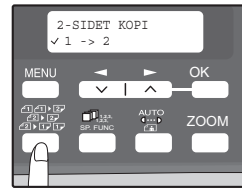

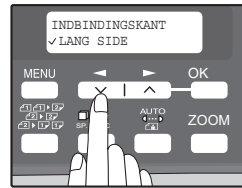

3 Tryk på tasten [] (◀) eller tasten [] (▶) for at vælge indbindingskanten, og tryk derefter på tasten [OK].

Vælg "LANG SIDE" eller "KORT SIDE". Indstillingen "LANG SIDE" og "KORT SIDE" er vist på illustrationen på forrige side.



4 Vælg antallet af kopier og andre indstillinger, og tryk derefter på tasten [START] ().

"[START]: NY SCANNING []": UDSKRIVNING" vises, og originalen scannes ind i hukommelsen.

Hvis du øjeblikkeligt vil udskrive det scannede billede, skal du trykke på tasten [].

5 Tag originalen ud, læg den næste original i maskinen, luk RSPF-enheden, og tryk dernæst på tasten [START] ().

Gentag trin 5, indtil alle originaler er blevet scannet.

Kopierne udlægges, hver gang to originaler er blevet scannet.



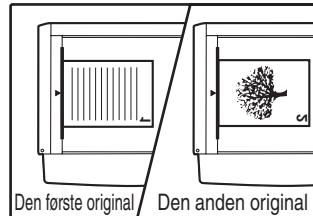

Når antallet af originale sider er ulige, og "[START]: NY SCANNING [NR.]: UDSKRIVNING" vises, skal du trykke på tasten [], efter at alle sider er blevet scannet.



6 Tryk på tasten [START] ().

Kopien lægges ud i papirudlægningsbakken.



- Hvis du vil annullere de data, der er scannet ind i hukommelsen, skal du trykke på tasten [SLET] (). Når du har trykket på tasten [SLET] () , slettes indstillingen af antal kopier også.
- Hvis du vil annullere automatisk tosidet kopiering, skal du trykke på tasten [SLET ALLE] () eller trykke på tasten [2-SIDET KOPI] () , vælge indstillingen "1 -> 1" og derefter trykke på tasten [OK].
- Hvis specialfunktionen Sorter blev valgt i trin 4, begynder kopiering ikke, før der trykkes på tasten [].

Brug af RSPF

1 Læg originalerne i RSPF. (s.25)

Hvis du lægger et ulige antal ensidede originaler i til tosidet kopiering, bliver det sidste ark kun udskrevet på den ene side.

2 Tryk på tasten [2-SIDET KOPI] () , og vælg den funktion til tosidet kopiering, du vil bruge.

Funktionen ændres på følgende måde, hver gang du trykker på tasten [2-SIDET KOPI] ():
 "1 -> 1", "1 -> 2", "2 -> 2", "2 -> 1"

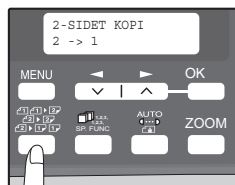

- "1 -> 2": Tosidet kopiering fra ensidede originaler
- "2 -> 2": Tosidet kopiering fra tosidede originaler
- "2 -> 1": Ensidede kopier fra tosidede originaler

3 Tryk på tasten [OK].

Hvis du valgte "1 -> 2" under trin 2, skal du vælge "LANG SIDE" eller "KORT SIDE" og trykke på tasten [OK]. Indstillingen "LANG SIDE" og "KORT SIDE" vises på illustrationen på side 30.

4 Hvis du valgte "2 -> 2" eller "2 -> 1", skal du trykke på tasten [] () eller tasten [] () for at vælge originalens størrelse og derefter trykke på tasten [OK].



Følgende originalstørrelser kan vælges:
 "A4", "B5", "A5", "8,5x14", "8,5x13", "8,5x11",
 "8,5x5,5".



5 Vælg antallet af kopier og andre indstillinger for kopieringen, og tryk derefter på tasten [START] ().

Kopien lægges ud i papirudlægningsbakken.



Hvis du vil annullere automatisk tosidet kopiering, skal du trykke på tasten [SLET ALLE] () eller trykke på tasten [2-SIDET KOPI] () , vælge indstillingen "1 -> 1" og derefter trykke på tasten [OK].

SORTER KOPI

Kopier af flere originalsider kan sorteres sætvis.



Antallet af sider, der kan scannes, varierer afhængigt af originalens type (foto, tekst osv.) samt mængden af hukommelse, der er tildelt printerens. Den mængde hukommelse, der er tildelt printerens, kan ændres i "PRINTERHUKOMMELSE" i brugerprogrammerne. (s.64)

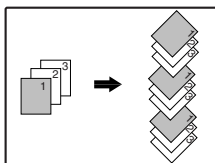

Sorter kopi

Brug af dokumentglaspladen

1 Læg den første original på pladen. (s.24)

2 Tryk på tasten [E-SORT/SP. FUNK ()], indtil "SORTER" vises, og tryk derefter på tasten [OK].

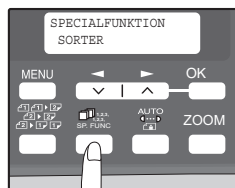

3 Tryk på tasten [] () for at flytte "✓" til position "TIL", og tryk derefter på tasten [OK].

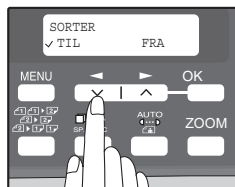



4 Vælg antallet af kopier og andre indstillinger, og tryk derefter på tasten [START] ().

"[START]: NY SCANNING [NR.]: UDSKRIVNING" vises, og originalen scannes ind i hukommelsen.

5 Tag originalen ud, læg den næste original i maskinen, og tryk derefter på tasten [START] ().

Gentag trin 5, indtil alle originaler er scannet ind i hukommelsen.





Tryk på tasten [SLET] () for at slette dataene i hukommelsen. Når du har trykket på tasten [SLET] (), slettes indstillingen af antal kopier også.

6 Tryk på tasten [], når alle originaler er blevet scannet.

Kopierne lægges ud i papirudlægningsbakken.



- Hvis du vil annullere sortering af kopieringsjobbet, kan du trykke på tasten [SLET] ().
- Hvis du vil annullere funktionen til sortering af kopi, kan du trykke på tasten [SLET ALLE] ().

Brug af RSPF

1 Læg originalerne i maskinen. (s.25)



- Hvis "AUTOMATISK VALG AF SORTERING" er aktiveret i brugerprogrammerne, er standardoutputtilstanden for kopiering fra RSPF med sortering (s.65). Gå i så fald direkte til trin 4. Der vises automatisk en markering "✓" på skærmen (s.11).
- Hvis "AUTOMATISK VALG AF SORTERING" er deaktiveret, er standardoutputtilstanden uden sortering. Følg nedenstående fremgangsmåde for at vælge sortering.

2 Tryk på tasten [E-SORT/SP. FUNK ()], indtil "SORTER" vises, og tryk derefter på tasten [OK].

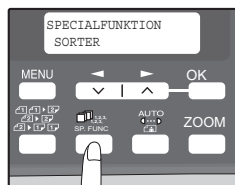

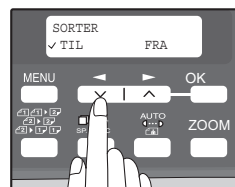

3 Tryk på tasten [] () for at flytte "✓" til position "TIL", og tryk derefter på tasten [OK].





4 Vælg antallet af kopier og andre indstillinger, og tryk derefter på tasten [START] ().

Kopierne lægges ud i papirudlægningsbakken.



- Hvis du vil annullere sortering af kopieringsjobbet, kan du trykke på tasten [SLET] ().
- Hvis du vil annullere funktionen til sortering af kopi, kan du trykke på tasten [SLET ALLE] ().

Hvis maskinens hukommelse er fuld

- Hvis hukommelsen bliver fuld, mens du scanner originaler, vises "HUKOMMELSE FULD. TRYK PÅ START" på displayet, og maskinen standser kopieringen.
- For at kopiere de originaler, der er blevet scannet indtil dette tidspunkt, skal du trykke på tasten [START] ().
- Tryk på tasten [SLET ALLE] () eller på tasten [SLET] () for at slette de data, der er scannet og gemt i hukommelsen.

Offset funktion under sortering af kopi

Denne funktion forskyder placeringen af hvert sæt kopier i papirudlægningsbakken, så de bliver lettere at adskille. Offset funktionen kan ændres med "OFFSET FUNKTION" i brugerprogrammerne. (s.63)

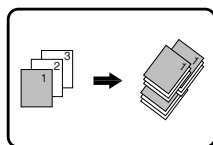

Offset funktion

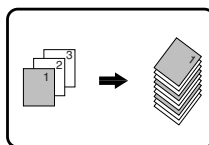

Når offset funktionen er deaktiveret

KOPIERING AF FLERE ORIGINALER TIL ET ENKELT ARK PAPIR (2-i-1-kopi)

Flere originaler kan kopieres til et enkelt ark papir i et valgt layoutmønster. Denne funktion er praktisk, hvis man vil samle referencemateriale, der er fordelt på flere sider, i et kompakt format, eller til at lave en oversigt over alle sider i et dokument på en enkelt side.

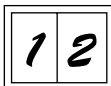

Type 1

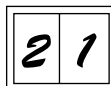

Type 2



- Der vælges automatisk en velegnet zoomfaktor baseret på originalernes format og papirformatet. Når du bruger dokumentglaspladen, kan du formindske med 25%. Når du bruger RSPF, kan du formindske med 50%. Visse kombinationer af originalstørrelser og papirstørrelser.
- 2-i-1-kopiering kan ikke anvendes sammen med marginskiftkopiering.
- Layoutmønstret 2-i-1 kan ændres med "LAYOUT I 2-I-1" i brugerprogrammerne (s.63).
- Indføringsbakken kan ikke bruges til 2-i-1-kopiering.

4

Brug af dokumentglaspladen

1 Læg den første original på pladen. (s.24)

2 Tryk på tasten [E-SORT/SP. FUNK ()], indtil "2-I-1" vises, og tryk derefter på tasten [OK].

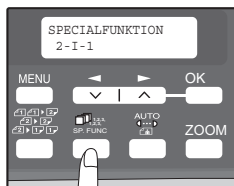

3 Tryk på tasten [] () for at flytte "✓" til position "TIL", og tryk derefter på tasten [OK].

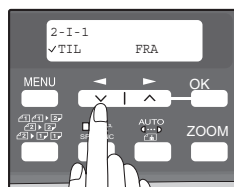

4 Tryk på tasten [**◀**] (**▽**) eller tasten [**▶**] (**△**) for at vælge originalens størrelse, og tryk derefter på tasten [OK].

Følgende originalstørrelser kan vælges:
"A4", "B5", "A5", "8,5x14", "8,5x13", "8,5x11",
"8,5x5,5"



5 Vælg antallet af kopier og andre indstillinger, og tryk derefter på tasten [START] (**⊙**).

"[START]: NY SCANNING [NR.]: UDSKRIVNING" vises, og originalen scannes ind i hukommelsen.

Hvis det scannede billede skal udskrives med det samme, skal du trykke på tasten [**#**].

6 Tag originalen ud, læg den næste original i maskinen, og tryk derefter på tasten [START] (**⊙**).

Gentag trin 6, indtil alle originaler er blevet scannet.

Kopierne udlægges, hver gang to originaler er blevet scannet.

Als het aantal originelen oneven is en "[START] : VOLG. SCAN [#] : START AFDRUK." verschijnt, drukt u op de [**#**] toets nadat alle pagina's zijn gescand.



- Tryk på tasten [SLET] (**□**) for at slette dataene i hukommelsen. Når du har trykket på tasten [SLET] (**□**), slettes indstillingen af antal kopier også.
- Tryk på tasten [SLET] (**□**), hvis du vil annullere 2-i-1-kopiering.
- Tryk på tasten [SLET ALLE] (**CA**), hvis du vil annullere funktionen 2-i-1-kopiering.

Brug af RSPF

1 Placer originalerne i maskinen. (s.25)

2 Tryk på tasten [E-SORT/SP. FUNK ()], indtil "2-I-1" vises, og tryk derefter på tasten [OK].

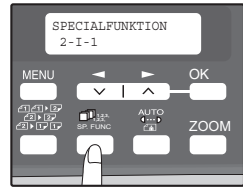

3 Tryk på tasten [◀] () for at flytte "✓" til position "TIL", og tryk derefter på tasten [OK].

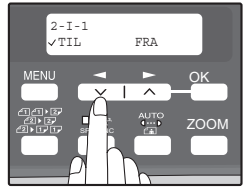

4 Tryk på tasten [◀] () eller tasten [▶] () for at vælge originalens størrelse, og tryk derefter på tasten [OK].



Følgende originalstørrelser kan vælges:
 "A4", "B5", "A5", "8,5x14", "8,5x13", "8,5x11",
 "8,5x5,5"



5 Vælg antallet af kopier og andre indstillinger, og tryk derefter på tasten [START] ().

Kopien lægges i papirudlægningsbakken.



- Tryk på tasten [SLET] (), hvis du vil annullere 2-i-1-kopiering.
- Tryk på tasten [SLET ALLE] (), hvis du vil annullere funktionen 2-i-1-kopiering.

4

OPRETTELSE AF MARGINER UNDER KOPIERING

(Marginskift)

Funktionen Marginskift bruges til automatisk at forskyde teksten, billedet eller kopipapiret med ca. 10 mm.

Som vist herunder kan LANG SIDE eller KORT SIDE vælges.

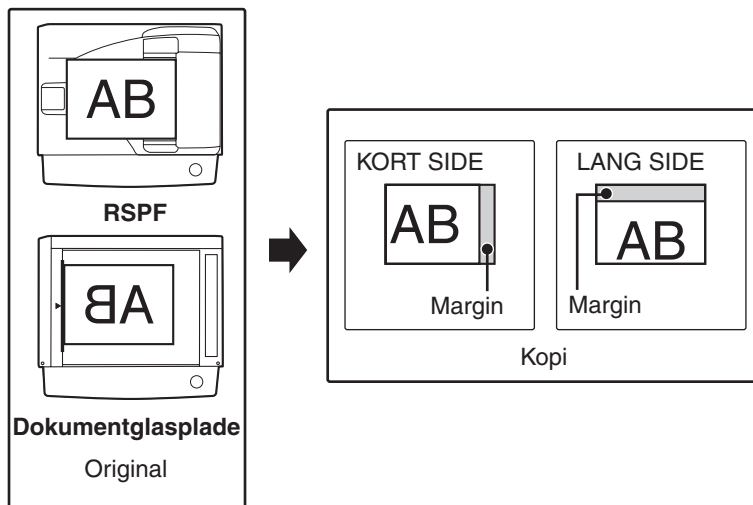

- Denne funktion kan ikke bruges med funktionen 2-i-1.
- Marginens bredde kan ændres med "MARGINBREDEDE" i brugerprogrammerne. (s.64)
- Bemærk, at der oprettes en margin ved at forskyde billedet, og hvis billedet forskydes for meget, kan kanten af billedet blive klippet af.

1 Læg originalen i maskinen.

2 Tryk på tasten [E-SORT/SP. FUNK ()], indtil "MARGINSKIFT" vises, og tryk derefter på tasten [OK].

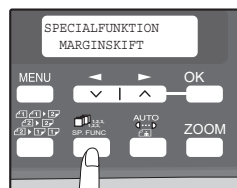

- 3** Tryk på tasten [**◀**] (**☐**) for at flytte "✓" til position "TIL", og tryk derefter på tasten [OK].

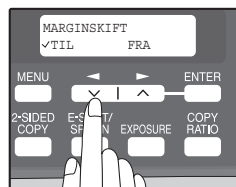

- 4** Tryk på tasten [**◀**] (**☐**) eller tasten [**▶**] (**☐**) for at vælge marginpositionen, og tryk derefter på tasten [OK].

Vælg "LANG SIDE" eller "KORT SIDE".
Se beskrivelsen af marginpositioner på forrige side.



- 5** Vælg antallet af kopier og andre indstillinger for kopieringen, og tryk derefter på tasten [START] (**⊙**).

Kopien lægges i papirudlægningsbakken.



- Tryk på tasten [SLET] (**⊞**), hvis du vil annullere kopiering med marginskift.
- Hvis du vil annullere marginskift, kan du trykke på tasten [SLET ALLE] (**⊞**).

I dette kapitel beskrives, hvordan man installerer og konfigurerer den software, der kræves til maskinens printer- og scannerfunktioner. Fremgangsmåden for at få vist online-manualen er også beskrevet.



- Skærbillederne i denne vejledning gælder hovedsageligt for Windows XP. Hvis du bruger andre versioner af Windows, er nogle af skærbillederne måske forskellige fra dem, der vises i denne vejledning.
- Når betegnelsen "AL-XXXX" er anført i betjeningsvejledningen, bedes du erstatte "XXXX" med navnet på din model. Navnet på din maskines model vises på maskinens betjeningspanel.
- Denne vejledning henviser til den cd-rom, der blev leveret med maskinen, som "cd-rom'en".

SOFTWARE

Den cd-rom, der følger med maskinen, indeholder følgende software:

MFP-driver

Printerdriver

Ved hjælp af printerdriveren kan du benytte maskinens printerfunktion. Printerdriveren inkluderer vinduet Print Status. Det er et hjælpeprogram, der overvåger maskinen og informerer dig om printerens status, navnet på det dokument, der er ved at blive udskrevet, samt fejlmeddelelser. Bemærk, at vinduet Print Status ikke er aktivt, når maskinen anvendes som netværksprinter.

Scannerdriver*

Ved hjælp af scannerdriveren kan du benytte maskinens scannerfunktion med TWAIN- og WIA-kompatible programmer.

Sharpdesk*

Sharpdesk er et integreret softwaremiljø, der gør det let at håndtere dokumenter og billedfiler samt starte applikationer.

Button Manager*

Med Button Manager kan du bruge maskinens scannermenuer til at scanne et dokument.

* Scanningsfunktionen kan kun bruges med pc'er, der er forbundet til maskinen via et USB-kabel. Hvis pc'en er forbundet til maskinen via en LAN-tilslutning, er det kun printerfunktionen, der kan bruges.

FØR INSTALLATION

Hardware- og softwarekrav

Kontroller følgende hardware- og softwarekrav før installation af softwaren.

Computertype	En IBM PC/AT eller kompatibel computer udstyret med en USB2.0-port ^{*1} eller et 10Base-T LAN-interface
Operativsystem ^{*2 *3}	Windows 98, Windows Me, Windows 2000 Professional ^{*4} , Windows XP ^{*4} , Windows Vista ^{*4}
Display	En opløsning med 1024 x 768 prikker og 16-bit farve eller højere anbefales
Ledig hukommelse på harddisk	150 MB eller mere
Andre hardwarekrav	Et miljø hvor alle ovenstående styresystemer kan arbejde uden problemer

^{*1} Kompatible med Windows 98, Windows Me, Windows 2000 Professional, Windows XP Professional, Windows XP Home Edition eller Windows Vista, der er forudinstalleret, og som standard udstyret med en USB-port.

^{*2} Udskrivning er ikke muligt i MS-DOS-tilstand.

^{*3} Maskinen understøtter ikke udskrivning fra et Macintosh-miljø.

^{*4} Der kræves administratorrettigheder for at kunne installere softwaren med installationsprogrammet.

Installationsmiljø og anvendelig software

I følgende tabel vises de drivere og den software, der kan installeres for hver enkelt version af Windows og interfaceforbindelsesmetode.

Kabel	Operativsystem	MFP-driver		Button Manager	Sharpdesk
		Printerdriver	Scannerdriver		
USB ^{*1}	Windows 98/Me/2000/XP/Vista	Tilgængelig*		Tilgængelig	
LAN	Windows 98/Me/2000/XP/Vista				Ikke tilgængelig

* Den printerdriver, der er installeret, varierer afhængigt af forbindelsestypen mellem maskinen og computeren.

INSTALLATION AF SOFTWAREN



- Hvis du har brug for at anvende en anden forbindelsesmåde, når softwaren til en USB- eller netværksforbindelse er installeret, skal du først afinstallere softwaren og derefter installere den igen ved hjælp af den nye tilslutningsmetode.
- I følgende beskrivelse forudsættes det, at musen er konfigureret til højrehåndsbetjening.
- Scannerfunktionen fungerer kun, når der anvendes et USB-kabel.
- Hvis der vises en fejlmeddelelse, afhjælpes problemet ved at følge instruktionerne på skærmen. Når problemet er afhjulpet, fortsættes installationsproceduren. Afhængigt af problemet skal du måske klikke på "Cancel" (Fortryd) for at afslutte installationsprogrammet. Når problemet er løst, skal softwaren installeres fra begyndelsen.

Brug af maskinen med en USB-forbindelse

1 USB-kablet må ikke være forbundet til maskinen. Kontrollér, at kablet ikke er forbundet, før du fortsætter.

Hvis kablet er forbundet vises et plug-and-play-vindue. I dette tilfælde skal du klikke på tasten "Annuller" for at lukke vinduet og herefter frakoble kablet.



Kablet bliver forbundet i trin 13.

2 Sæt CD-ROM'en i computerens CD-ROM-drev.

3 Klik på tasten "start", herefter på "Denne computer" (), og dobbeltklik på CD-ROM ikonet ().

- I Windows Vista, klik på tasten "Start", klik på "Computer" og dobbeltklik herefter på ikonet "CD-ROM" ().
- I Windows 98/Me/2000 skal du dobbeltklikke på "Denne computer" og herefter på CD-ROM ikonet.

4 Dobbeltklik på ikonet "setup" ().

I Windows Vista, hvis et tekstfelt beder dig om bekræftelse, så klik på "Tillad".

5 Vinduet "SOFTWARELICENSEN" vises. Læs omhyggeligt indholdet af softwarelicensen og klik herefter på tasten "Ja".



Du kan få vist "SOFTWARELICENSEN" på et andet sprog ved at vælge det ønskede sprog fra sprogmenuen. Hvis du vil installere softwaren på et andet sprog, fortsætter du installationen på dette sprog.

6 Læs dokumentet "Læs Readme-filen først." i vinduet "Velkommen" og klik herefter på tasten "Næste".

7 Klik på tasten "Standard" for at installere al softwaren og fortsæt til trin 12.
 Klik på tasten "Brugerdefineret" for at installere en del af softwaren og fortsæt til næste trin.

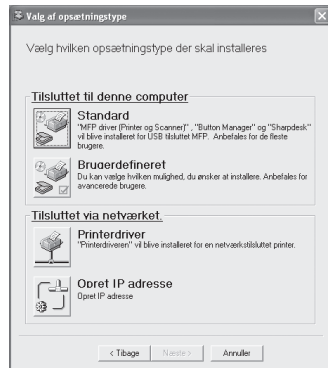

8 Klik på tasten "MFP Driver".
 Klik på tasten "Vis README" for at vise oplysningerne om den valgte software.

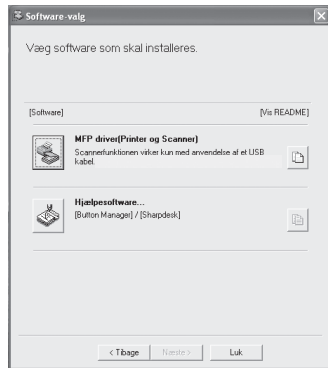

9 De nødvendige filer til installationen af MFP-driveren kopieres.
 Følg anvisningerne på skærmen.

Når meddelelsen "Installationen af SHARP softwaren er afsluttet korrekt." vises, klik på tasten "OK" og fortsæt til trin .

! Giv agt

- Hvis du kører med Windows Vista og modtager en sikkerhedsadvarsel, skal du klikke på "Installer denne driversoftware alligevel".
- Hvis der vises en advarselsmeddelelse vedrørende Windows 2000/XP-logotesten eller den digitale signatur, skal du klikke på tasten "Fortsæt alligevel" eller "Ja".

- 10** Du vender herefter tilbage til vinduet i trin 8. Hvis du vil installere **Button Manager** eller **Sharpdesk**, så klik på tasten "**Hjælpesoftware**". Hvis du ikke vil installere software installationsværktøjet, klik på tasten "**Luk**" og fortsæt til næste trin 12.



Efter installationen kan du blive bedt om at genstarte computeren. I dette tilfælde skal du trykke på tasten "**Ja**" for at genstarte din computer.

Installation af Software værktøjet

- 11** Klik på tasten "**Button Manager**" eller "**Sharpdesk**".

Klik på tasten "**Vis README**" for at vise oplysningerne om den valgte software. Følg anvisningerne på skærmen.



I Windows 98/Me/2000, hvis den følgende skærm vises, klik på tasten "**Skip**" ("**Spring over**") eller "**Continue**" ("**Fortsæt**") alt efter hvilken handling, der er passende ifm. Sharpdesk-installationen.

Hvis "**Skip**" ("**Spring over**") vælges vil Sharpdesk-installationen fortsætte uden at installere Sharpdesk Imaging.
Hvis "**Continue**" ("**Fortsæt**") vælges vil Sharpdesk Imaging blive installeret. Hvis Imaging til Windows er installeret på din pc, vil Sharpdesk Imaging overskrive Imaging til Windows.



12 Når installationen er fuldført, klik på tasten "Luk".**Giv agt**

- Hvis du kører med Windows Vista og modtager en sikkerhedsadvarsel, skal du klikke på "Installer denne driversoftware alligevel".
- Hvis der vises en advarselsmeddelelse vedrørende Windows 2000/XP-logotesten eller den digitale signatur, skal du klikke på tasten "Fortsæt alligevel" eller "Ja".

Der vises en meddelelse med instruktioner om, hvordan du forbinder maskinen til din computer. Klik på tasten "OK".

**Bemærk**

Efter installationen kan du blive bedt om at genstarte computeren. I dette tilfælde skal du trykke på tasten "Ja" for at genstarte din computer.

13 Kontrollér, at maskinen er tændt og forbind herefter USB-kablet (s. 46).

Windows vil registrere maskinen, og der vises et Plug and Play-skærmbillede.

14 Følg instruktionerne i plug and play vinduet for at installere driveren.

Følg anvisningerne på skærmen.

**Giv agt**

- Hvis du kører med Windows Vista og modtager en sikkerhedsadvarsel, skal du klikke på "Installer denne driversoftware alligevel".
- Hvis der vises en advarselsmeddelelse vedrørende Windows-logotesten eller den digitale signatur, skal du klikke på tasten "Fortsæt alligevel" eller "Ja".

5**Dette afslutter softwareinstallationen.**

- Hvis du har installeret Button Manager, så indstil Button Manager som beskrevet i "CONFIGURATION AF BUTTON MANAGER" (s.53).
- Hvis du har installeret Sharpdesk, vises Sharpdesk installationsskærmen. Følg skærminstruktionerne for at installere Sharpdesk.

Sådan forbindes USB-kablet

Følg procedureerne herunder til at forbinde maskinen til din computer.

USB-kablet, der forbinder maskinen med din computer, leveres ikke med maskinen. Anskaf et kabel, der passer til computeren.

! Giv agt

- USB er tilgængelig med en PC/AT kompatibel computer, der oprindeligt var udstyret med USB og havde Windows 98, Windows Me, Windows 2000 Professional, Windows XP eller Windows Vista forudinstalleret.
- Forbind ikke USB-kablet, før printerdriveren er installeret. USB-kablet skal forbindes under installationen af printerdriveren.

Bemærk

- Hvis maskinen skal tilsluttes ved hjælp af computerens USB 2.0-port, skal du købe et USB-kabel, der understøtter USB 2.0.
- Indstillingen til at opnå den hurtigste USB 2.0-dataoverførselshastighed i maskinens brugerprogrammer, "USB 2.0", skal indstilles til høj hastighed. Yderligere oplysninger finder du i afsnittet "BRUGERPROGRAMMER" (s.66).
- Brug kun maskinens indstilling til høj hastighed på en computer, der kører Windows 2000/XP.
- Selv når Microsoft USB 2.0-driveren bruges, er det måske ikke muligt at opnå fuld USB 2.0-hastighed, hvis der anvendes et PC Card, som understøtter USB 2.0. Kontakt fabrikanten af computerens PC Card for at få den nyeste driver, der kan aktivere en højere hastighed.
- Der kan også oprettes forbindelse via en USB 1.1-port på computeren. Specifikationer vil svare til en USB 1.1-port (fuld hastighed).

1 Sæt kablet i maskinens USB-tilslutning.

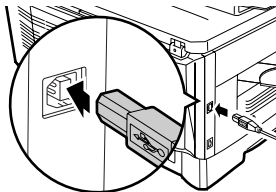

2 Sæt den anden ende af kablet i computerens USB-port.

Brug af maskinen som netværksprinter



- Interfacekabler til at slutte maskinen til computeren følger ikke med maskinen. Køb et kabel, der passer til computeren.
- Hvis maskinen skal anvendes som scanner, skal den sluttes til computeren med et USB-interfacekabel. Scannerfunktionen kan ikke anvendes, hvis enheden er forbundet med et LAN-kabel.

1 Sæt LAN-kablet i maskinens LAN-stik.

Det anbefales at anvende et skærmet netværkskabel.

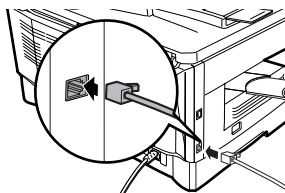

2 Tænd maskinen.

3 Indsæt cd-rom'en i cd-rom-drevet.

4 Klik på knappen "Start", klik på "My Computer" (Denne computer) (), og dobbeltklik derefter på cd-rom-ikonet ().

- I Windows Vista, klik på tasten "Start", klik på "Computer" og dobbeltklik herefter på ikonet "CD-ROM" ().
- I Windows 98/Me/2000 skal du dobbeltklikke på "My Computer" (Denne computer) og derefter dobbeltklikke på cd-rom-ikonet.

5 Dobbeltklik på installationsikonet ().

I Windows Vista, hvis et tekstfelt beder dig om bekræftelse, så klik på "Tillad".

6 Vinduet "SOFTWARELICENSEN" vises. Læs omhyggeligt indholdet af softwarelicensen og klik herefter på tasten "Ja".



Du kan få vist "SOFTWARELICENSEN" på et andet sprog ved at vælge det ønskede sprog fra sprogmenuen. Hvis du vil installere softwaren på et andet sprog, fortsætter du installationen på dette sprog.

7 Læs dokumentet "Læs Readme-filen først." i vinduet "Velkommen" og klik herefter på tasten "Næste".



Benyt denne fremgangsmåde til at indstille maskinens IP-adresse. Hvis maskinen allerede er tilsluttet i netværket, og dens IP-adresse er indstillet, kan du gå videre til "LPR (TCP/IP) direct printing (LPR (TCP/IP) direkte udskrivning)" (s.49).

Indstilling af IP-adressen

Denne indstilling kræves kun, når maskinen bruges i et netværk.

8 Klik på knappen "Opret IP adresse".



9 Den eller de printere, der er tilsluttet i netværket, findes. Klik på den printer, der skal konfigureres (maskinen), og klik derefter på knappen "Next" ("Næste").

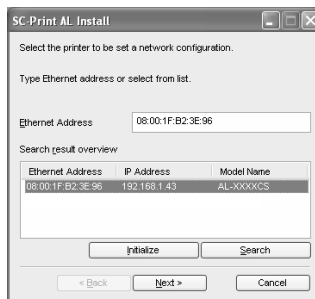

- Maskinens "Ethernet Address" ("Ethernet-adresse") er anført på venstre side af maskinen ved siden af LAN-stikket.
- Hvis maskinen anvendes i et andet netværk, efter at IP-adressen er indstillet, bliver den ikke genkendt. Indtast Ethernet-adressen, og klik på knappen "Initialize" ("Initialiser") for at initialisere IP-adressen. Følg anvisningerne på skærmen, og knappen "Search" ("Søg").

10 Indtast maskinens IP-adresse, undernetmaske og standardgateway.

Indstillingerne i vinduet herover er eksempler. Bed netværksadministratoren om den korrekte IP-adresse, undernetmaske og standardgateway, der skal indtastes.

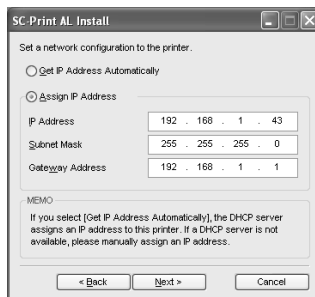

Når du vælger "Get IP Address Automatically", kan IP-adressen nogle gange ændres automatisk. Det forhindrer udskrivning. I så fald skal du vælge "Assign IP Address" og indtaste IP-adressen.

11 Klik på knappen "Next" ("Næste").

12 Klik på tasten "Ja", når bekræftelsesfeltet vises.
Gå videre til trin 11.

LPR (TCP/IP) direct printing (LPR (TCP/IP) direkte udskrivning)

Efter trin 1-7 på side 47

8 Klik på knappen "Printerdriver".
Hvis du ikke har indstillet IP-adressen, skal du klikke på knappen "Opret IP adresse" først og derefter gå til trin 8 på side 48.

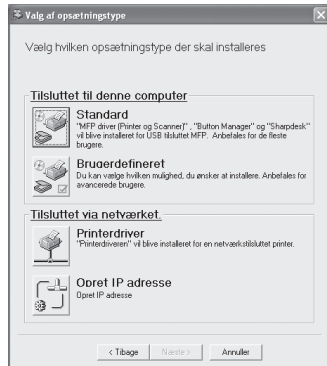

9 Læs "meddelelsen" i vinduet "Velkommen", og klik derefter på "Næste".

10 Vælg "LPR direkte udskrift", og klik på knappen "Næste".

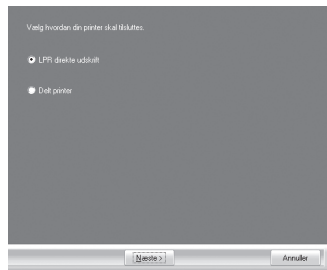

11 Den eller de printere, der er tilsluttet i netværket, findes. Klik på den printer, der skal konfigureres (maskinen), og klik derefter på knappen "Next" ("Næste").

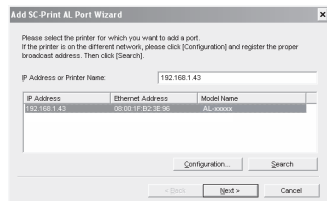

Hvis maskinens IP-adresse ikke bliver fundet, skal du kontrollere, at maskinen er tændt, kontrollere at netværkskablet er tilsluttet korrekt og derefter klikke på knappen "Search" ("Søg").

5

- 12** I vinduet til indstilling af destinationsprinterens portnavn skal du kontrollere, at ":lp" vises i slutningen af IP-adressen. Klik derefter på knappen "Next" ("Næste").



Der kan indtastes et hvilket som helst navn som "Printer Port Name" (printerportnavn) (højst 38 tegn).

- 13** Der vises et vindue, hvor du kan kontrollere det indtastede navn. Kontroller, at oplysningerne er korrekte, og klik derefter på knappen "Finish" ("Udfør").

If Klik på knappen "Back" ("Tilbage"), hvis en af oplysningerne ikke er korrekte, for at vende tilbage til det pågældende vindue og rette oplysningerne.

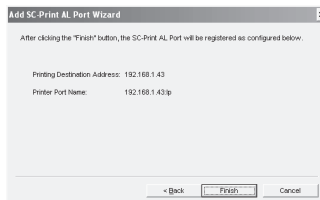

- 14** Vælg den port, du vil bruge med maskinen, og klik på tasten "Next" ("Næste").

- 15** Vælg om printeren skal være standardprinter, og klik på knappen "Next" ("Næste").

Følg anvisningerne på skærmen.



- Hvis du kører med Windows Vista og modtager en sikkerhedsadvarsel, skal du klikke på "Installer denne driversoftware alligevel".
- Hvis der vises en advarselsmeddelelse vedrørende Windows 2000/XP-logotesten eller den digitale signatur, skal du klikke på tasten "Fortsæt alligevel" eller "Ja".

- 16** Når "Installationen af SHARP softwaren er afsluttet korrekt," vises, skal du klikke på knappen "OK".

- 17** Klik på knappen "Close" ("Luk"), når siden "Finish" ("Udfør") vises.



Efter installationen bliver du bedt om at genstarte computeren. Tryk på knappen "Yes" ("Ja") for at genstarte computeren.

Installationen af softwaren afsluttes.

Deling af printeren ved hjælp af Windows-netværket

Følg denne fremgangsmåde for at installere printerdriveren på klientcomputeren, hvis maskinen skal anvendes som delt printer i et netværk.



Oplysninger om at konfigurere de relevante indstillinger i printerserveren finder du i betjeningsvejledningen eller i online Hjælp til operativsystemet.

1 Perform steps 3 through 7 in "Brug af maskinen som netværksprinter" (s.47).

2 Klik på knappen "Printerdriver".



3 Vælg "Delt printere", og klik derefter på knappen "Næste".

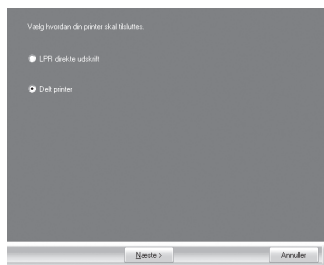

5

4 Vælg maskinen indstillet som en delt printer for den port, der skal anvendes, og klik på knappen "Næste".

Hvis du kører med Windows 98/Me/2000/XP, kan du også klikke på tasten "Tilføj netværksport..." og vælge den printer, der skal deles, ved at gennemse netværket i det viste vindue. (I Windows Vista, vises tasten "Tilføj netværksport" ikke).

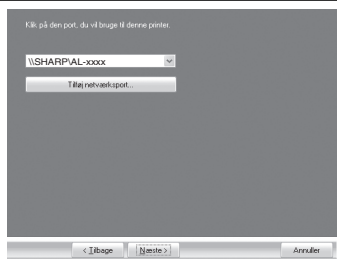

Kontroller indstillingerne i printerserveren, hvis den delte printer ikke vises på listen.

INSTALLATION AF SOFTWAREN

- 5** Følg vejledningen på skærmen.
- 6** Klik på knappen "Finish" ("Udfør"), når det afsluttende vindue "Close" ("Luk") i installationen vises.



Efter installationen bliver du bedt om at genstarte computeren.
Tryk på knappen "Yes" (Ja) for at genstarte computeren.

Installationen af softwaren afsluttes.

KONFIGURATION AF BUTTON MANAGER

Button Manager er et softwareprogram, der arbejder med scannerdriveren for at aktivere scanning fra maskinen.

Hvis du vil scanne ved hjælp af maskinen, skal Button Manager være forbundet med scannermenuen på maskinen. Benyt fremgangsmåden herunder for at forbinde Button Manager til scannerhændelser.

Windows XP/Vista

- 1** Klik på knappen "Start", klik på "Control Panel" (Kontrolpanel), klik på "Printers and Other Hardware" (Printere og anden hardware), og klik derefter på "Scanners and Cameras" (Scannere og kameraer).

I Windows Vista skal du klikke på tasten "Start", vælge "Kontrolpanel" og klikke på "Hardware og lyd", og herefter på "Scannere og kameraer".

- 2** Klik på ikonet "SHARP AL-XXXX", og vælg "Properties" (Egenskaber) i menuen "File" (Filer).

I Windows Vista, vælg "Egenskaber" fra menuen "Organiser".

- 3** Klik på fanen "Events" (Hændelser) på skærmbilledet "Properties" (Egenskaber).

- 4** Vælg "SC1:" i rullemenuen "Select an event" (Vælg en hændelse).

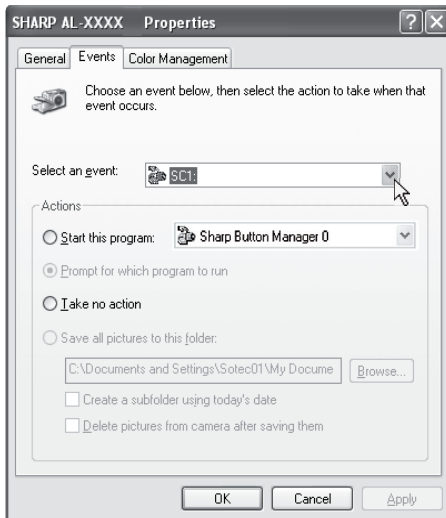

5

- 5** Vælg "Start this program" (Kør dette program), og vælg derefter "Sharp Button Manager O" i rullemenuen.

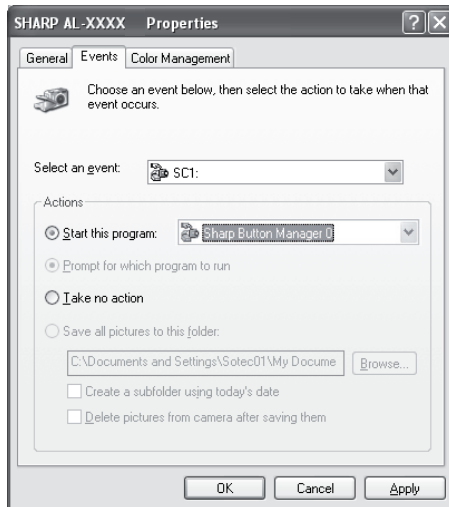

- 6** Klik på tasten "Apply" (Anvend).

- 7** Gentag trin 4 til 6 for at forbinde Button Manager til "SC2:" til "SC6:".

Vælg "SC2:" i rullemenuen "Select an event" (Vælg en hændelse) . Vælg "Start this program" (Kør dette program), vælg "Sharp Button Manager O" i rullemenuen, og klik derefter på knappen "Apply" (Anvend). Gør dette for hver ScanMenu til og med "SC6:".

Når indstillingerne er foretaget, skal du klikke på knappen "OK" for at lukke skærmen.

Button Manager er nu forbundet til scannermenuen (1 til 6).

Scannerindstillingerne for hver scannermenu 1 til 6 kan ændres med indstillingerne i Button Manager.

Oplysninger om standardindstillingerne i menuen Scan og fremgangsmåder for konfiguration af indstillingerne i Button Manager finder du under indstillinger i Button Manager i online-manualen.

Windows 98/Me/2000

1 Klik på knappen "Start", vælg "Settings" (Indstillinger), og klik derefter på "Control Panel" (Kontrolpanel).

2 Dobbeltklik på ikonet "Scanners and Cameras" (Scannere og kameraer).



Klik på "view all Control Panel options" (Gennemse alle kontrolpanelets valgmuligheder), hvis ikonet "Scanners and Cameras" (Scannere og kameraer) ikke vises i Windows Me.

3 Vælg "SHARP AL-XXXX", og klik på knappen "Properties" (Egenskaber).

Højreklik på "SHARP AL-XXXX", og klik på "Properties" (Egenskaber) i genvejsmenuen i Windows Me.

4 Klik på fanen "Events" (Hændelser) på skærbilledet "Properties" (Egenskaber).

5 Vælg "SC1:" i rullemenuen "Scanner events" (Scannerhændelser).

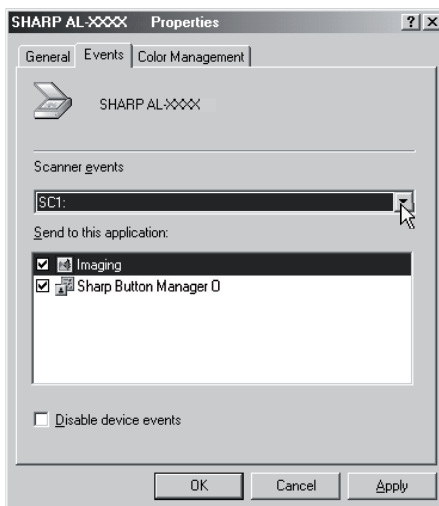

- 6** Vælg "Sharp Button Manager O" i "Send to this application" (Send til dette program).

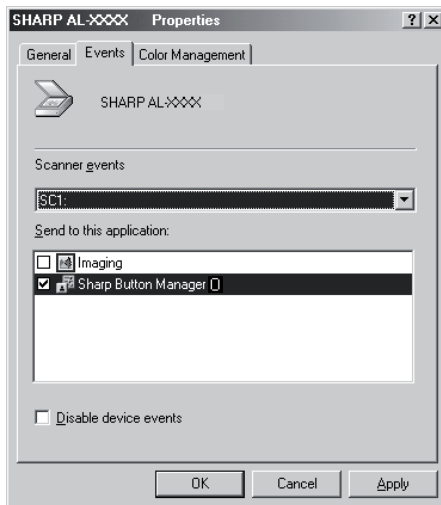

Hvis andre programmer vises, skal du fjerne markeringen i afkrydsningsfelterne for de andre programmer og kun lade afkrydsningsfeltet Button Manager være markeret.

- 7** Klik på knappen "Apply" (Anvend).

- 8** Gentag trin 5 til 7 for at forbinde Button Manager til "SC2:" til "SC6:".

Vælg "SC2:" i rullemenuen "Scanner events" (Scannerhændelser). Vælg "Sharp Button Manager O" i "Send to this application" (Send til dette program), og klik derefter på knappen "Apply" (Anvend). Gør dette for hver ScanMenu til og med "SC6:". Når indstillingerne er foretaget, skal du klikke på knappen "OK" for at lukke skærmen.

Button Manager er nu forbundet til scannermenuen (1 til 6). Scannerindstillingerne for hver scannermenu 1 til 6 kan ændres med indstillingerne i Button Manager. Oplysninger om standardindstillingerne i menuen Scan og fremgangsmåder for konfiguration af indstillingerne i Button Manager finder du under indstillinger i Button Manager i online-manualen.

Maskinen er som standard udstyret med en USB-port og en LAN-forbindelse.

Når USB-porten anvendes, kan printer- og scannerfunktionerne bruges.

Når LAN-forbindelsen anvendes, kan printerfunktionen bruges.

Maskinen indeholder følgende funktioner:

- Dataoverførsel ved høj hastighed (ved tilslutning til en USB 2.0-port)
- ROPM*-funktion

* ROPM er et akronym for processen "Rip Once Print Many". ROPM-funktionen lagrer flere sider med udskriftsdata i hukommelsen, før de udskrives. Ved udskrivning af flere kopier betyder denne funktion, at computeren ikke behøver at sende udskriftsdataene flere gange.

For at bruge maskinen som printer eller scanner skal printerdriveren eller scannerdriveren først installeres som beskrevet i "KONFIGURATION AF SOFTWAREN".



- Hvis der opstår et problem i printer- eller scannerfunktionen, kan du finde yderligere oplysninger i online-manualen.
- Læs afsnittet "Systemkrav til USB 2.0 (høj hastighed)" (herunder), før du tilslutter maskinen via USB 2.0 (høj hastighed), for at kontrollere om systemets og maskinens indstillinger er korrekte.

Systemkrav til USB 2.0 (høj hastighed)

Der gælder følgende systemkrav for at kunne bruge USB 2.0 (høj hastighed):

- Din computer skal køre Windows 2000 Professional/XP/Vista, og Microsoft USB 2.0-driver skal være installeret.
 - Indstillingen for skift af USB 2.0 i maskinens brugerprogrammer skal indstilles til høj hastighed. Du kan ændre indstillingen. Se under ændring af USB 2.0 i brugerprogrammerne. (s.66).
- * Selv når Microsoft USB 2.0-driveren er installeret, kan visse USB 2.0-udvidelseskort ikke nå den hastighed, der er angivet af standarden for høj hastighed. Dette problem kan ofte løses ved at installere en nyere driver til kortet. Kontakt kortets producent for at få den nyeste driver til kortet.

SÅDAN ANVENDES PRINTERMODUS

Ilægning af papir til udskrivning foregår på samme måde som for kopipapir. Se "ILÆGNING AF PAPIR" (s.18).



- De udskriftsjob, der modtages, mens maskinen kopierer, gemmes i hukommelsen. Når kopieringsjobbet er færdigt, udskrives udskrivningsjobbet.
- Det er ikke muligt at udskrive, når front- eller sidedækslet er åbnet til vedligeholdelse af maskinen, eller når der er opstået papirstop, eller maskinen er løbet tør for papir eller toner, eller når printtromlen skal udskiftes.

GRUNDLÆGGENDE FREMGANGSMÅDE FOR UDSKRIVNING

Den grundlæggende fremgangsmåde for udskrivning beskrives i følgende afsnit. Hvis du vil benytte de praktiske printerfunktioner, kan du finde yderligere oplysninger i online-manualen eller i hjælpefilen til printerdriveren.

1 Kontroller, at der er papir i bakken.

Fremgangsmåden for ilægning af papir er den samme som ved kopiering. Se afsnittet "ILÆGNING AF PAPIR" (s.18), og kontroller at det er det rigtige format, der ligger i papirbakken.



Kontroller, at maskinens indstilling af papirformat svarer til det papirformat, der er indstillet i printerdriveren.

2 Åbn den fil, der skal udskrives, og vælg Udskriv i menuen Filer.

3 Kontroller, at printerdriveren til maskinen er valgt, og vælg printerindstillinger i printerdriveren.

Yderligere oplysninger om indstillingerne i printerdriveren finder du i online-manualen, eller i hjælpefilen til printerdriveren.

4 Klik på knappen Udskriv eller på knappen OK for at begynde udskrivningen.

Udskrivningsjobbet lægges ud i papirudlægningsbakken.

Annullering af et udskriftsjob

1 Vælg printerfunktionen med tasten [MODUSVALG] på maskinens betjeningspanel, og tryk derefter på tasten [SLET] () eller tasten [SLET ALLE] ().

2 "ANNULLER UDSKRIFTSJOB?" vises på displayet. Kontroller, at der vises en markering ud for "JA", og tryk på tasten [OK].



Yderligere oplysninger om begrænsninger for kopiering med printerfunktionen, begrænsninger i scannerfunktionen og begrænsninger i printerfunktionen i både kopierings- og scannerfunktionen finder du i afsnittet "BRUG AF FUNKTIONERNE KOPIERING, PRINTER OG SCANNER" (s.60)

SÅDAN ANVENDES SCANNERMODUS

Fremgangsmåden for ilægning af originalen er den samme som ved kopiering. Se "NORMAL KOPIERING" (s.24).



Scannerfunktionen kan ikke bruges på følgende tidspunkter:

- Når der er opstået papirstop (papir eller originalen er fejlindført i RSPF).
- Når brugerprogrammerne er åbne.
- Når papirformatet for bakken indstilles.
- Når maskinens kopieringsfunktion bruges.
- Når front- eller sideafdækningen er åbent.

SCANNING MED TASTERNE PÅ MASKINEN

Når scanningen udføres på denne måde, starter det program automatisk, som er indstillet i Button Manager, og det scannede billede indsættes i programmet.



Hvis maskinen er indstillet til kopieringsfunktionen, kan du trykke på tasten [MODUSVALG] for at skifte til scannerfunktionen og slette de tidligere valgte indstillinger for kopiering.

Scanning fra maskinens betjeningspanel

- 1 Tryk på tasten [MODUSVALG] for at vælge scannerfunktionen.**

Indikatorlampen "☺" tænder for at vise, at scannerfunktionen er valgt.

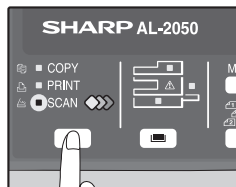

- 2 Placer originalen i maskinen. (s.24)**

- 3 Tryk på tasten [◀] (☐) eller [▶] (☐) for at vælge et menupunkt til indstilling af en funktion i Button Manager.**

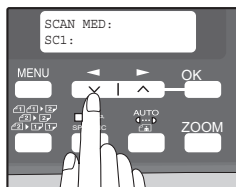

- 4 Tryk på tasten [START] (☺) for at aktivere scanningen.**



Scannerfunktionen er stadig valgt, når scanningen er afsluttet. (Tryk på tasten [MODUSVALG] for at skifte til en anden funktion).

Menuen Scan i Button Manager

Oplysninger om indstillingerne for Button Manager finder du i hjælpefilen til Button Manager. Navnene i menuen i Button Manager ("xxxx" i "SC1:xxxx" osv.) kan ændres. Se online-manualen.

SCANNING FRA EN COMPUTER

Maskinen understøtter standarden TWAIN, som gør det muligt at scanne fra TWAIN-kompatible programmer. Maskinen understøtter også WIA (Windows Image Acquisition), som gør det muligt at scanne fra "Scan and Camera Wizard" (guiden Scanner og kamera) i Windows XP. Oplysninger om fremgangsmåderne for TWAIN- og WIA-scanning finder du i online-manualen. Oplysninger om indstillinger for TWAIN og WIA finder du i hjælpefilen til scannerdriveren eller i Windows Hjælp.

BRUG AF FUNKTIONERNE KOPIERING, PRINTER OG SCANNER

Visse opgaver kan ikke udføres samtidigt, når maskinen bruges som printer, til kopiering eller som scanner.

Funktioner		Kopiering	Udskrivning	Scanning fra en computer	Scanning fra maskinen
Kopi	Tryk på tasten Kopi	Ja	Ja	Ja	Nej
	Under kopiering	Nej	Nej	Nej	Nej
Printer	Under udskrivning	Ja* ¹	Nej	Ja* ³	Ja* ³
Scanner	Under Vis scanning/ under scanning	Nej	Ja* ²	Nej	Nej

*¹ Under tosidet udskrivning begynder kopieringsjobbet, når udskriftsjobbet er færdigt.

*² Udskrivning er muligt, mens scanningen er aktiv. Udskrivningen begynder, når scanningen slutter og maskinen er tilsluttet via en LAN-forbindelse.

*³ Scanningen begynder, når udskrivningen slutter ved tilslutning via LAN og tosidet udskrivning udføres.

SÅDAN ANVENDES ONLINE-MANUALEN

Online-manualen indeholder detaljerede anvisninger for brug af maskinen som printer og scanner. Den beskriver også håndtering af printer- eller scannerproblemer.

1 Tænd computeren.

2 Isæt den vedlagte cd-rom i cd-rom-drevet.

3 Klik på knappen "Start", klik på "My Computer" (Denne computer) (), og dobbeltklik derefter på cd-rom-ikonet ().

- I Windows Vista, klik på tasten "Start", klik på "Computer" og dobbeltklik herefter på ikonet "CD-ROM" ().
- I Windows 98/Me/2000 skal du dobbeltklikke på "My Computer" (Denne computer) og derefter dobbeltklikke på cd-rom-ikonet.

4 Dobbeltklik på mappen "Manual". Herefter på "AL-2050_2060", dobbeltklik på mappen "Online" og dobbeltklik på mappen "Danish", og dobbeltklik til sidst på ikonet "AL-2050_2060.pdf".

Vinduet til højre vises.

5 Klik på for at læse online-manualen.

For at lukke online-manualen skal du klikke på knappen (), der er placeret i øverste højre halvdel af vinduet.



- Online-manualen kan udskrives vha. Acrobat Reader. Det kan være nyttigt at udskrive de afsnit, du ofte læser.
- Se under "Help" i Acrobat Reader for at få yderligere oplysninger om Acrobat Readers funktioner.

VISNING AF ONLINEVEJLEDNINGEN

"Software cd-rom'en", der følger med maskinen, indeholder en onlinevejledning i pdf-format. For at se vejledningen i pdf-format, er Acrobat Reader eller Adobe Reader of Adobe Systems Incorporated obligatorisk. Hvis ingen af de to programmer er installeret på din computer, kan programmerne downloades fra følgende url-adresse:

<http://www.adobe.com/>

Ved hjælp af brugerindstillingerne kan du tilpasse maskinens indstillinger, så de bedre passer til dig.



BRUGERPROGRAMMER

Brugerindstillingerne består af følgende programmer.

Du kan ændre indstillingerne i brugerprogrammet som beskrevet under "VALG AF EN INDSTILLING TIL ET BRUGERPROGRAM" (s.67).

Kopiering

Program nummer	Programnavn	Indstilling af koder (fabriksindstilling vises med fed)	Forklaring
1	AUTO RESETTID	1: 10 SEK. 2: 30 SEK. 3: 60 SEK. 4: 90 SEK. 5: 120 SEK. 6: FRA	<ul style="list-style-type: none"> Auto resettid indstiller automatisk kopieringsindstillingerne til de oprindelige indstillinger (s.16), hvis der ikke trykkes på en tast i et forudindstillet tidsrum, efter at et kopieringsjob er slut. Dette program bruges til at vælge tidsindstillingen. Funktionen Auto resettid kan også deaktiveres.
2	FOROPVARMNINGS MODUS	1: 30 SEK. 2: 1 MIN. 3: 5 MIN. 4: 30 MIN. 5: 60 MIN. 6: 120 MIN. 7: 240 MIN.	<ul style="list-style-type: none"> Med denne funktion skifter maskinen automatisk til et lavt strømforbrug, hvis et indstillet tidsrum forløber, uden at maskinen bruges, når strømmen er tændt. Indikatorlampen for energisparefunktionen tænder, og tasterne på betjeningspanelet kan stadig bruges. Normal funktion genoptages automatisk, når der trykkes på en tast på betjeningspanelet, når der lægges en original i maskinen, eller når der modtages et udskriftsjob.
3	AUTOMATISK SLUKNING	1: TIL 2: FRA	<ul style="list-style-type: none"> Brug denne indstilling til at aktivere eller deaktivere Automatisk slukning.

Program nummer	Programnavn	Indstilling af koder (fabriksindstilling vises med fed)	Forklaring
4	AUTOMATISK SLUKNING	1: 5 MIN. 2: 30 MIN. 3: 60 MIN. 4: 120 MIN. 5: 240 MIN.	<ul style="list-style-type: none"> Med denne funktion skifter maskinen automatisk til et endnu lavere strømforbrug end under forvarmning, hvis et indstillet tidsrum forløber, uden at maskinen bruges, og strømmen er tilsluttet. Alle lamper undtagen energispareindikatoren slukker. Tryk på tasten [START] () for at genoptage normal drift. Normal drift genoptages også automatisk, når et udskriftsjob modtages, eller en scanning påbegyndes på en computer. Mens maskinen er indstillet til automatisk slukning, kan ingen af tasterne (undtagen tasten [START] ()) benyttes.
7	LAYOUT I 2-I-1	1: TYPE 1 2: TYPE 2	<ul style="list-style-type: none"> Brug denne indstilling til at vælge layoutmønster, når to originalsider kopieres til et enkelt ark papir (se side 36 for layoutmønstre).
8	OFFSET FUNKTION	1: TIL 2: FRA	<ul style="list-style-type: none"> Når denne funktion er aktiv, forskydes placeringen i papirudlægningsbakken for kopisæt under sortering/ gruppering af kopier og for udskriftsjob, når printerfunktionen bruges.
9	DREJ ORIG. BILLEDE	1: TIL 2: FRA	<ul style="list-style-type: none"> Når tosidet kopiering er valgt, drejer denne funktion billedet bag på originalen. Dette er praktisk, når kopierne indbindes øverst (blokindbinding).
10	AE/ TEKSTOPLØSNING	1: 300 dpi 2: 600 dpi	<ul style="list-style-type: none"> Kopiens opløsning i funktionen Auto og Tekst er normalt 300 dpi. Hvis du foretrækker kopier af høj kvalitet, kan du bruge denne indstilling til at ændre opløsningen til 600 dpi.
11	2-SIDET KOPIERING	1: HØJ HASTIGHED 2: NORMAL	<ul style="list-style-type: none"> Hvis hukommelsen bliver fuld, når der udføres tosidet kopiering, kan du vælge "NORMAL" for at kopiere alligevel. "NORMAL" medfører som regel en langsommere kopieringshastighed. Normalt er "HI-SPEED" (HØJ HASTIGHED) valgt for at aktivere hurtigt tosidet kopiering.

BRUGERINDSTILLINGER

Program nummer	Programnavn	Indstilling af koder (fabriksindstilling vises med fed)	Forklaring
12	MARGINBREDDE	1: 5 mm 2: 10 mm 3: 15 mm 4: 20 mm	<ul style="list-style-type: none"> • Brug denne indstilling til at vælge marginbredden.
13	PRINTER HUKOMMELSE	1: 30% 2: 40% 3: 50% 4: 60% 5: 70%	<ul style="list-style-type: none"> • Brug denne indstilling til at ændre, hvor meget af maskinens hukommelse der skal bruges til printerfunktionen.
14	AUTOMATISK TASTGENTAGELSE	1: TIL 2: FRA	<ul style="list-style-type: none"> • Brug denne indstilling til at vælge, om input af en tast skal gentages, når tasten holdes nede. For taster, der normalt forøger indstillingen af en værdi, når de holdes nede, f.eks. tasten [◀] (◻) eller tasten [▶] (◻), kan du bruge dette program, så værdien ikke ændres, selvom tasten holdes nede.
15	TASTENS AKTIVERINGSTID	1: NORMAL 2: 0,5 SEK. 3: 1,0 SEK. 4: 1,5 SEK. 5: 2,0 SEK.	<ul style="list-style-type: none"> • Brug denne indstilling til at vælge, hvor længe en tast skal trykkes ned, for at dens input accepteres. Hvis du vælger længere tid, kan du forhindre, at indstillinger ændres utilsigtet, når der trykkes på en tast.
16	LYD VED TASTEBERØRING	1: LAV 2: HØJ 3: FRA	<ul style="list-style-type: none"> • Dette indstiller lydstyrken for bipsignaler. (s.68)
17	LYD VED STANDARD	1: TIL 2: FRA	<ul style="list-style-type: none"> • Brug denne indstilling til at aktivere en biplyd, når en grundindstilling er valgt. (s.68)
18	TONERSPAREMODUS	1: TIL 2: FRA	<ul style="list-style-type: none"> • Denne funktionen reducerer tonerforbruget med ca. 10% under kopiering. Toner sparemodusen er aktiv, når eksponeringen er indstillet til AUTO eller TEKST.
19	INDSTIL AE-NIVEAU	1: SPF/RSPF (Justering til 5 niveauer er mulig.) 2: DOKUMENT GLASPLADE (Justering til 5 niveauer er mulig.)	<ul style="list-style-type: none"> • Dette felt bruges til at indstille eksponeringsniveauet. • Det automatiske eksponeringsniveau kan indstilles særskilt for dokumentglaspladen og RSPF. • Se side 28 angående proceduren for at justere eksponering og retningslinjer for numeriske værdier. Den oprindelige indstilling af eksponeringsniveauet er "center".

Programnummer	Programnavn	Indstilling af koder (fabriksindstilling vises med fed)	Forklaring
20	SPROG	1: AMERIKANSK ENGELSK 2: ENGELSK 3: FRANSK 4: SPANSK 5: TYSK 6: ITALIENSK 7: HOLLANDSK 8: SVENSK 9: NORSK 10: FINSK 11: DANSK 12: UNGARSK 13: TJEKKISK 14: POLSK 15: RUSSISK 16: SLOVAKISK	Denne indstilling bruges til at vælge det sprog, der anvendes på skærmen.
21	STANDARD-INDSTILLING	1: Ja 2: Nej	Denne indstilling bruges til at gendanne alle standardindstillingerne.
22	AUTOMATISK VALG AF SORTERING	1: TIL 2: FRA	Brug denne indstilling til at aktivere eller deaktivere funktionen Automatisk valg af sortering.
24	CHECK RSPF ÅBEN	1: TIL 2: FRA	<ul style="list-style-type: none"> Du kan indstille, hvilken handling, der skal udføres, hvis der trykkes på tasten [START] (), mens RSPF ikke er helt lukket. (Se "Kontroller funktionen RSPF åben" findes på side 17.)
25	GYLDIG KOPIBREDDE	1: A4 2: B5	<ul style="list-style-type: none"> Indstil de tilladte papirstørrelser til kopiering fra indføringsbakken. Når der vælges "B5", bliver kopien af en original i brevstørrelse ikke udskrevet større end fakturastørrelse.
28	LSU-INDSTILLING	1: TIL 2: FRA	<ul style="list-style-type: none"> Vælg, om kopiering kun er tilladt, når polygonen roterer, eller om det også er tilladt, når polygonen står stille.
29	PAPIRTYPE	1: ALMINDELIGT PAPIR 2: KRAFTIGT PAPIR	<ul style="list-style-type: none"> Indstil temperaturen på opvarmningsenheden, når indføringsbakken anvendes.
30	VIS KONTRAST	1: LYSERE 2: LYS 3: NORMAL 4: MØRK 5: MØRKERE	<ul style="list-style-type: none"> Indstil displayets kontrast.

Udskrivning

Program nummer	Programnavn	Indstilling af koder (fabriksindstilling vises med fed)	Forklaring
1	TVUNGET OUTPUT	1: TIL 2: FRA	Når denne funktion er aktiveret, fortsætter udskrivning automatisk i printerfunktionen med et andet papirformat, hvis alle bakker løber tør for det angivne papirformat. Funktionen virker ikke under kopiering.
2	USB 2.0*	1: FULD HASTIGHED 2: HØJ HASTIGHED	Denne indstilling vælger hastigheden for dataoverførsel via USB 2.0. For at opnå en hurtigere hastighed ved brug af USB 2.0-porten skal du først kontrollere, at computeren opfylder systemkravene for operativsystem og driver og derefter bruge dette program til at ændre funktionen USB 2.0 til "HI-SPEED" (HØJ HASTIGHED). Bemærk, at indstillingen ikke bør ændres, hvis der anvendes en TWAIN-driver. Yderligere oplysninger om systemkravene finder du under "Systemkrav til USB 2.0 (høj hastighed)" (s.57).

* Scannerhastigheden forøges, når funktionen USB 2.0 er indstillet til "HI-SPEED" (HØJ HASTIGHED), men udskrivningshastigheden forøges ikke væsentligt.

VALG AF EN INDSTILLING TIL ET BRUGERPROGRAM

1 Tryk på tasten [MENU], og tryk derefter på tasten [OK].

I printerfunktionen får du adgang til brugerprogrammer ved at trykke på tasten [MENU].

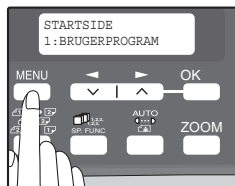

2 Tryk på tasten [◀] (▼) eller tasten [▶] (▲) for at vælge det punkt, du vil konfigurere i brugerprogrammet, og tryk derefter på tasten [OK].

- Se under "BRUGERPROGRAM" (s.62 til s.66) vedrørende programnavn og programkode.
- Du kan også vælge et program ved at indtaste programnummeret direkte med de numeriske taster.

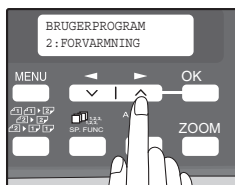

3 Tryk på tasten [◀] (▼) eller tasten [▶] (▲) for at ændre indstillingen af en funktion.

Se under "BRUGERPROGRAM" (s.62 til s.66) vedrørende programkoden.

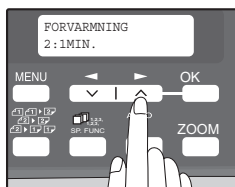

- Hvis du kommer til at vælge en forkert funktion, kan du trykke på tasten [SLET] (C) og derefter gå tilbage til trin 2.
- Du kan annullere en indstilling for et brugerprogram ved at trykke på tasten [MENU].

4 Tryk på tasten [OK].

Dit valg vises kort og derefter vises den forrige side.



Når "INDSTIL AE-NIVEAU" er valgt i brugerprogrammerne, og du har trykket på tasten [OK], vises siden til indstilling af automatisk eksponering. Indstil eksponeringen, og tryk på [OK]

Lydsignaler (tastebip, bip for ugyldig tast, bip for grundindstilling)

Maskinen har tre forskellige typer lydsignaler: En biplyd for tastetryk, der høres, når du trykker på en gyldig tast, en biplyd for ugyldig tast, der høres, når du trykker på en ugyldig tast, og en biplyd for grundindstillinger, der høres, når en indstilling er den samme som en grundindstilling (grundindstillinger er beskrevet herunder). Biplyd for grundindstilling er som standard deaktiveret. Oplysninger om at aktivere biplyde for grundindstillinger finder du i afsnittet "LYD VED STANDARD" på side 64. Oplysninger om at ændre lydstyrken for bipsignalerne eller deaktivere dem finder du i afsnittet "LYD VED TASTEBERØRING" på side 64.

Der gælder følgende mønster for biplydene for hver type bipsignal:

Biplyd for tastetryk..... En biplyd **Biplyd for grundindstilling** .. Tre biplyde
Biplyd for ugyldig tast..... To biplyde

Grundindstillinger

Grundindstillingerne er foruddefinerede standardvalg til hver indstilling. Der gælder følgende grundindstillinger:

Kopiformat 100% **Valg af** papirbakke
Indikatorlampe for lys og mørk center **AUTO/TEKST/FOTO**..... AUTO

Problemer, der er relateret til den generelle brug af maskinen, kopiering og konfiguration af softwaren, beskrives her. Undersøg problemet omhyggeligt, før du kontakter serviceafdelingen, da mange problemer kan løses af brugeren. Sluk strømafbryderen, tag maskinens stik ud af netstikket, og kontakt forhandleren, hvis du ikke kan løse problemet.



Se online-manualen, hvis der opstår problemer med printer-, eller scannerfunktionen.

SKÆRMMEDELELSER

Hvis følgende indikatorer lyser eller blinker på betjeningspanelet, eller følgende alfanumeriske koder vises på displayet, skal problemet løses omgående ved hjælp af nedenstående tabel og den tilhørende side.



Anvend udelukkende originale SHARP-reservedele og tilbehør.

Visning			Årsag og løsning	Side
Lampeindikator	Display			
Indikator for bakkens placering	Blinker	MANUEL FEEDER: LÆG PAPIR I.	Den anførte papirbakke er ikke tilsluttet, forkert tilsluttet, eller der er ikke mere papir.	19
		SKUFFE *: LÆG PAPIR I.		
		LUK PAPIRSKUFFEN*.		
Fejlindikator	Blinker	FJERN PAPIRSTOP.	Der er opstået papirstop. Fjern papirstoppet som beskrevet i afsnittet "UDTAGNING AF FORKERT INDFØRT PAPIR".	78
		PAPIRSTOP SPF/ RSPF.		
		FRONT- / SIDELÅGE ÅBEN. LUK LÅGEN.	Lågen er åben. Luk lågen.	-
		LUK LÅGE PÅ SPF/RSPF.	RSPF-lågen er åben. Luk RSPF-lågen.	82
		UDSKIFT TONER-/ FREMKALDERPATRON.	Toner-/fremkalderspatronen er tom. Udskift patronen med en ny patron. (Når indikatorlampen blinker, virker maskinen ikke).	82
SYSTEMFEJL [XX - XX] SE VEJLEDNING	Låsekontakten for scannerhovedet er låst, når [L1-00] vises. Sluk maskinen, løsn låsekontakten for scannerhovedet, og tænd maskinen igen.	13		
		Maskinen fungerer ikke. Sluk hovedafbryderen, vent i ca. 10 sekunder, og tænd derefter på kontakten igen. Tag netledningen ud af stikket, og kontakt den autoriserede servicerepræsentant, hvis fejlen endnu ikke er rettet.	-	

FEJLFINDING OG VEDLIGEHOLDELSE

Visning		Årsag og løsning	Side
Lampeindikator	Display		
Fejlindikator	Blinker	INSTALLER NY TONER-/FREMKALDERPATRON.	82
		UDSKIFT TROMLEPATRONEN.	84
	Lyser konstant	TONER-/FREMKALDERPATRON NÆSTEN TOM.	90
		TROMLEPATRONEN SKAL SNART UDSKIFTES.	84
HUKOMMELSE FULD. TRYK PÅ START.		Hukommelsen indeholder data. Udskriv dataene, eller slet dem fra hukommelsen.	35
INGEN 2-SIDET KOPI FRA MANUEL FEEDER.		Tosidet udskrivning eller 2-i-1 kopiering vælges, når indførbakken allerede er valgt, eller indførbakken vælges, når tosidede udskrivning eller 2-i-1 kopiering allerede er valgt. Indførbakken kan ikke bruges. Tryk på tasten [BAKKEVALG] (⏪) for at vælge en papirbakke.	30 36
INGEN 2-I-1 KOPIERING FRA MANUEL FEEDER.			
INGEN 2-I-1 KOPI MED MARGINSKIFT.		2-i-1-kopiering kan ikke anvendes sammen med marginskift.	36 39
ZOOMFAKTOR KAN IKKE ÆNDRES VED 2-I-1.		Kopiformatet kan ikke ændres ved 2-i-1-kopiering.	29 36
DENNE MENU KAN IKKE VÆLGES MED DATA.		Denne meddelelse vises, hvis du forsøger at ændre en indstilling i et brugerprogram, mens et udskriftsjob er i gang.	62
INTET PAPIR XX.		Der er intet papir til udskrivning. Tryk på tasten til valg af funktion for at skifte til printerfunktionen, og følg anvisningerne på displayet. ("XX" angiver papirformatet)	-
KONTROLLER SPF/RSPF. TRYK PÅ START.		Der ligger en original på dokumentglaspladen, eller originalen er for tyk til at blive scannet. Tag originalen ud.	25
		Hvis meddelelsen også vises, når der ikke ligger en original på dokumentglaspladen, er undersiden af RSPF snavset. Rengør undersiden af RSPF (specielt de områder, hvor der opstår sorte streger).	87
LÆG XX PAPIR I SKUFFEN.		Udskrivning er ikke muligt, hvis indstillingen for papirformat ikke svarer til formatet på det papir, der ligger i skuffen. Læg samme størrelse papir som indstillingen af papirstørrelse, og tryk derefter på tasten [START] (⏻). Herefter begynder udskrivningen. ("XX" angiver papirstørrelsen)	19
INGEN PC-KOMMUNIK. KONTROLLER KABEL.		Maskinen er ikke korrekt tilsluttet computeren. Kontroller kablet (når scannerfunktionen bruges).	46

FEJLFINDING PÅ MASKINEN

Følgende problemer er relaterede til maskinens generelle brug samt kopiering.

Problem	Årsag og løsning	Side
Maskinen virker ikke.	Maskinen er ikke tilsluttet strømforsyningen. → Slut maskinen til en jordet stikkontakt.	-
	Strømafbryderen er indstillet på FRA. → Drej strømafbryderen hen på TIL.	16
	Energispareindikatoren blinker. Det betyder, at maskinen er ved at varme op. → Du kan ikke fremstille kopier, før maskinen er færdig med at varme op.	-
	Frontafdækningen eller sideafdækningen er ikke lukket helt. → Luk frontafdækningen eller sideafdækningen.	-
	Maskinen er indstillet til automatisk slukning. → Med funktionen Automatisk slukning slukkes alle lamper, undtagens energispareindikatoren. Tryk på tasten [START] (⊕) for at genoptage normal drift.	17
	Låsekontakten for scannerhovedet er låst. → Lås scannerhovedets låseanordning op.	13
Kopier for mørke eller for lyse.	Vælg den rigtige type til originalen. → Vælg AUTO med tasten [BELYSNING ($\frac{\text{AUTO}}{\text{LAMP}}$)], eller tryk på tasten [◀] (\square) eller tasten [▶] (\square) for manuelt at vælge den relevante eksponering. → Hvis kopien er for lys eller for mørk, selvom du har valgt AUTO med tasten [BELYSNING ($\frac{\text{AUTO}}{\text{LAMP}}$)], kan du indstille det automatiske eksponeringsniveau.	28 64
	Originalen ligger ikke med retsiden opad i RSPF eller med retsiden nedad på dokumentglaspladen. → Læg originalen med retsiden opad i RSPF eller med retsiden nedad på dokumentglaspladen.	24, 25
Tomme kopier.	Låsekontakten for scannerhovedet er låst. → Lås scannerhovedets låseanordning op.	13

FEJLFINDING OG VEDLIGEHOLDELSE

Problem	Årsag og løsning	Side
En del af billedet bliver skåret fra, eller der er for meget hvidt.	Originalen er ikke placeret rigtigt. → Placer originalen rigtigt.	24, 25
	Der er ikke brugt en rigtig zoomfaktor til originalens og papirets format. → Tryk på tasten [ZOOM] for at ændre zoomfaktoren til en indstilling, der er velegnet til originalen og kopipapiret.	29
	Det papirformat, der ligger i bakken, er ændret, men indstillingen af bakkens papirformat er ikke ændret. → Husk at ændre indstillingen for bakkens papirformat, når du ændrer formatet på det papir, der ligger i bakken.	23
Papiret bliver krøllet, eller billedet forsvinder visse steder.	Papiret er uden for det angivne format og vægtinterval. → Brug kopipapir inden for det angivne interval.	18
	Papiret er krøllet eller fugtigt. → Papiret må ikke være bukket eller foldet. Udskift det med tørt kopipapir. I perioder hvor maskinen ikke anvendes i længere tid, skal du tage papiret ud af bakken og opbevare det på et mørkt sted i en pose, så det ikke suger fugt.	-
Kopierne er tilsmudsede eller snavsede.	Dokumentglaspladen eller undersiden af RSPF er snavsede. → Rengør dokumentglaspladen med jævne mellemrum.	87
	Originalen er tilsmudset eller plettet. → Anvend en ren original.	-
Billeder gnides let af kopierne.	Fikseringstemperaturen er ikke korrekt. → I brugerprogrammerne indstilles "PAPIRTYPE" (program 29) til "2 (KRAFTIGT PAPIR)".	65
Udskrivningen er ikke ens på papirets kanter og midten.	Fikseringstemperaturen er ikke korrekt. → I brugerprogrammerne indstilles "PAPIRTYPE" (program 29) til "1 (STANDARDPAPIR)".	65

Problem	Årsag og løsning	Side
Papirstop.	Der opstår papirstop. → Oplysninger om at afhjælpe papirstop finder du i afsnittet "UDTAGNING AF FORKERT INDFØRT PAPIR".	78
	Papiret er uden for det angivne format og vægtinterval. → Brug kopipapir inden for det angivne interval.	18
	Papiret er krøllet eller fugtigt. → Papiret må ikke være bukket eller foldet. Udskift det med tørt kopipapir. I perioder hvor maskinen ikke anvendes i længere tid, skal du tage papiret ud af bakken og opbevare det på et mørkt sted i en pose, så det ikke suger fugt.	-
	Papiret ligger ikke rigtigt. → Sørg for, at papiret er lagt rigtigt i maskinen.	19
	Der er papirstumper inde i maskinen. → Fjern alle rester af forkert indført papir.	79
	Der ligger for meget papir i bakken. → Hvis papirstakken er højere end indikatorlinjen på bakken, skal du tage noget af papiret ud og lægge det i, så stakken ikke overstiger indikatorlinjen.	19
	Flere ark papir klæber sammen. → Luft papiret godt, før du lægger det i maskinen.	20
	Styrene på indføringsbakken passer ikke til papirets bredde. → Juster styrene, så de passer til papirets bredde.	22
	Forlængerer til indføringsbakken er ikke trukket ud. → Når du lægger papir i med et stort format, skal du trække forlængerer ud.	22
Kopierne indeholder hvide eller sorte streger.	Scannerens glasplade i RSPF er snavset. → Rengør den lange, smalle scanningsglasplade.	87
	Toner-/fremkaldpatronen eller tromlepatronen er snavset. → Rengør toner-/fremkaldpatronen eller tromlepatronen.	88
	Fremføringsenheden er snavset. → Rengør fremføringsenheden.	89

FEJLFINDING OG VEDLIGEHOLDELSE

Problem	Årsag og løsning	Side
Papirformatet til en papirbakke kan ikke indstilles.	Et kopierings- eller udskrivningsjob er i gang. → Indstil papirformatet, når kopieringen eller udskrivningen er afsluttet.	-
	Maskinen er standset midlertidigt på grund af, at der mangler papir eller papirstop. → Læg papir i eller fjern papirstopet, og indstil derefter papirformatet.	23, 78
Papiret i udgangsbakken bliver ikke stablet pænt.	Begge ender på papiret krøller opad. → Det kan hjælpe at vende papiret i papirbakken.	20
Et kopieringsjob stopper, før det er afsluttet.	"HUKOMMELSE FULD. TRYK PÅ START." vises på displayet. → Hukommelsen blev fuld under sortering af kopi. Kopier kun de originaler, der er blevet scannet til det punkt, eller annuller jobbet, og slet dataene i hukommelsen.	35
	Bakken er løbet tør for papir. → Ilægning af papir.	20
Energispareindikatoren er tændt.	En af de andre indikatorlamper lyser. → Hvis andre indikatorlamper er tændte, er maskinen ved at forvarme. Tryk på en vilkårlig tast på betjeningspanelet for at genoptage normal funktion.	17
	Kun energispareindikatoren er tændt. → Hvis kun energispareindikatoren er tændt, er maskinen indstillet til automatisk slukning. Tryk på tasten [START] (Ⓢ) for at genoptage normal drift.	17
Fejlindikatoren (⚠) lyser eller blinker.	Se under "SKÆRMMEDELELSER" for at finde betydningen af fejlindikatoren og fejlmeddelelsen på displayet, så du kan foretage den relevante handling.	69
Belysningen flimrer.	Den samme stikkontakt bruges til både belysning og maskinen. → Slut maskinen til en anden stikkontakt, der ikke anvendes til andre elektriske apparater.	-

PROBLEMER UNDER KONFIGURATION AF SOFTWAREN

Hvis softwaren ikke installeres korrekt, skal du kontrollere følgende elementer på computeren.

Oplysninger om at afinstallere softwaren finder du i afsnittet "Afinstallation af softwaren" (s.77).

MFP-driveren kan ikke installeres (Windows 2000/XP)

Benyt følgende fremgangsmåde, hvis MFP-driveren ikke kan installeres under Windows 2000/XP:

1 Klik på knappen "Start", og klik derefter på "Control Panel" (Kontrolpanel).

Klik på knappen "Start", vælg "Settings" (Indstillinger), og klik derefter på "Control Panel" (Kontrolpanel) i Windows 2000.

2 Klik på "Performance and Maintenance" (Ydelse og vedligeholdelse), og klik derefter på "System".

Dobbeltklik på ikonet "System" i Windows 2000.

3 Klik på fanen "Hardware", og klik derefter på knappen "Driver Signing" (Driverbekræftelse).

4 Marker afkrydsningsfeltet "What action do you want Windows to take?" (Hvad skal Windows foretage sig?) ("File signature verification" (Kontrol af filsignatur) i Windows 2000).

Hvis "Block" (Blok) er valgt, kan MFP-driveren ikke installeres. Vælg "Warn" (Advar), og installer derefter MFP-driveren som beskrevet i "INSTALLATION AF SOFTWAREN".



Plug and play-siden vises ikke

Hvis Plug and Play-siden ikke vises, når du har sluttet maskinen til computeren med et USB-kabel og tændt maskinen, skal du følge nedenstående fremgangsmåde for at kontrollere, at USB-porten er tilgængelig.

1 Klik på knappen "Start", klik på "Control Panel" (Kontrolpanel), og klik derefter på "Performance and Maintenance" (Ydelse og vedligeholdelse).

- I Windows Vista, klik på tasten "start", klik på "Kontrolpanel" og herefter på "System og vedligeholdelse".
- Klik på knappen "Start", vælg "Settings" (Indstillinger), og klik derefter på "Control Panel" (Kontrolpanel) i Windows 98/Me/2000.

2 Klik på "System", klik på fanen "Hardware", og klik derefter på knappen "Device Manager" (Enhedshåndtering).

"Universal Serial Bus controllers" vises på listen over enheder.



- Med Windows Vista skal du klikke på "Enhedshåndtering", og hvis der vises en meddelelse, hvor du bliver bedt om at bekræfte, skal du klikke på "Fortsæt".
- Dobbeltklik på ikonet "System", og vælg fanen "Device Manager" (Enhedshåndtering) i Windows 98/Me.
- Dobbeltklik på ikonet "System", klik på fanen "Hardware", og klik derefter knappen på "Device Manager" (Enhedshåndtering) i Windows 2000.
- Klik på indstillingen for at få vist alle indstillinger i Kontrolpanel, hvis ikonet "System" ikke vises.

3 Klik på ikonet ved siden af "Universal Serial Bus controllers".

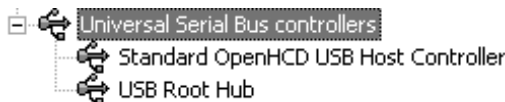

To punkter vises: Dit controllerchipsæts type og Root Hub. Hvis disse punkter vises, kan du bruge USB-porten. Hvis der ud for "Universal Serial Bus controllers" vises et gult udbråbstegn, eller indstillingen ikke vises, skal du se i computerens brugerhåndbog for at få oplysninger om fejlfinding af USB, eller kontakte computerens producent.

4 Når du har kontrolleret, at USB-porten er aktiveret, skal du installere softwaren som beskrevet under "INSTALLATION AF SOFTWAREN".

MFP-driveren kan ikke installeres korrekt med Plug and Play (Windows 2000/XP/Vista)

Hvis MFP-driveren i Windows 2000/XP/Vista ikke kan installeres korrekt med Plug and Play (f.eks. finder Plug and Play sted, uden at de krævede filer kopieres til installation af MFP-driveren), skal du følge disse trin for at fjerne unødvendige enheder og derefter installere MFP-driveren som beskrevet i afsnittet "INSTALLATION AF SOFTWAREN" (s.40).

1 Klik på knappen "Start", klik på "Control Panel" (Kontrolpanel), og klik derefter på "Performance and Maintenance" (Ydelse og vedligeholdelse).

- I Windows Vista, klik på tasten "start", klik på "Kontrolpanel" og herefter på "System og vedligeholdelse".
- Klik på knappen "Start", vælg "Settings" (Indstillinger), og klik derefter på "Control Panel" (Kontrolpanel) i Windows 2000.

2 Klik på "System", klik på fanen "Hardware", og klik derefter på knappen "Device Manager" (Enhedshåndtering).



- Med Windows Vista skal du klikke på "Enhedshåndtering", og hvis der vises en meddelelse, hvor du bliver bedt om at bekræfte, skal du klikke på "Fortsæt".
- Dobbeltklik på ikonet "System", klik på fanen "Hardware", og klik derefter knappen på "Device Manager" (Enhedshåndtering) i Windows 2000.

3 Klik på ikonet ved siden af "Other devices" (Andre enheder).

Hvis "AL-XXXX" og "SHARP AL-XXXX" vises, skal du markere og slette begge elementer.

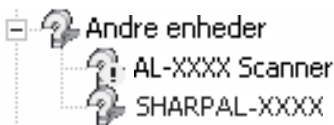

Hvis "Other devices" (Andre enheder) ikke vises, kan du lukke vinduet "Device Manager" (Enhedshåndtering).

4 Installer softwaren som beskrevet i "INSTALLATION AF SOFTWAREN".

Afinstallation af softwaren

Følg disse trin, hvis softwaren skal afinstalleres.

1 Klik på knappen "Start", og klik derefter på "Control Panel" (Kontrolpanel).

I Windows 98/Me/2000 skal du klikke på knappen "Start", vælge "Settings" (Indstillinger) og derefter klikke på "Control Panel" (Kontrolpanel).

2 Klik på "Tilføj eller fjern programmer".

- I Windows Vista klik på "Fjern et program".
- I Windows 98/Me/2000 skal du dobbeltklikke på ikonet "Tilføj/fjern programmer".

3 Vælg "SHARP AL-2050/2060 Series MFP Driver" og Button Manager på listen, og afinstaller derefter softwaren.

Yderligere oplysninger finder du i betjeningsvejledningen eller i online Hjælp til operativsystemet.

FJERNELSE AF PAPIRSTOP

Når der opstår papirstop, blinker fejlindikatoren, "FJERN PAPIRSTOP" vises på displayet, og maskinen standser. Hvis der opstår et papirstop, når RSPF bruges, vises "VEND X ORIGINAL. TRYK PÅ START." på displayet. ("X" angiver antallet af sider, der skal vendes). Dette indikerer antallet af originaler, der skal lægges tilbage i dokumentindføringsbakken efter den forkerte indføring. Læg det viste antal originaler tilbage. Tallet forsvinder, hvis kopieringen genoptages, eller hvis der trykkes på tasten [SLET] (□). Hvis der opstår papirstop med en original i RSPF, stopper maskinen, og fejlindikatoren blinker. Oplysninger om at afhjælpe papirstop finder du i afsnittet "D: Forkert indføring i RSPF-enheden" (s.81).

- 1** Åbn indføringsbakken og sideafdækningen i nævnte rækkefølge.

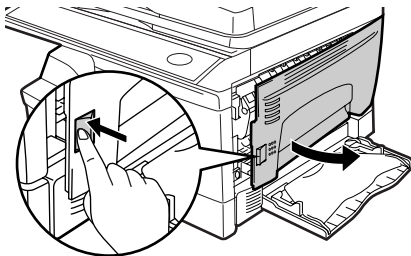

- 2** Find ud af, hvor det forkert indførte papir befinder sig. Fjern det forkert indførte papir ved at følge instruktionerne for hvert enkelt sted på illustrationen nedenfor. Hvis fejlindikatoren blinker, skal du fortsætte til "A: Papirstop i papirindføringsområdet" (s.79).

Hvis du kan se det forkert indførte papir fradenne side, skal du gå videre til "C: Forkert indføring i transportområdet". (s.80)

Hvis papiret sidder fast her, skal du gå videre til "B: Forkert indføring i opvarmningsområdet". (s.79)

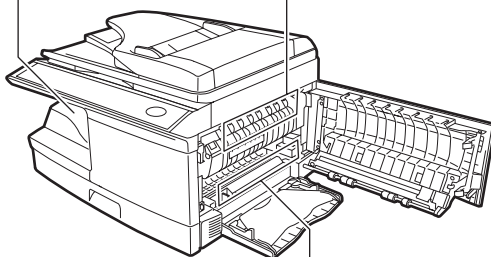

Hvis papiret sidder fast her, skal du gå videre til "A: Papirstop i papirindføringsområdet". (s.79)

A: Papirstop i papirindføringsområdet

- 1** Fjern forsigtigt det forkert indførte papir fra papirindføringsområdet som vist på illustrationen. Hvis fejlindikatoren blinker, og det forkert indførte papir ikke kan ses i indføringsområdet, trækkes papirbakken ud og det forkert indførte papir fjernes. Hvis papiret ikke kan fjernes, skal du fortsætte til "B: Forkert indføring i opvarmningsområdet".



Opvarmningsenheden er varm. Rør ikke opvarmningsenheden, når der fjernes forkert indført papir. Det kan medføre forbrænding eller andre skader.



- Rør ikke overfladen på tromlen (grøn del), når der fjernes forkert indført papir. Det kan beskadige tromlen og medføre pletter på kopierne.
- Hvis papiret er indført gennem indføringsbakken, må det forkert indførte papir ikke fjernes gennem indføringsbakken. Toner på papiret kan forurene papirtransportområdet og resultere i pletter på kopierne.

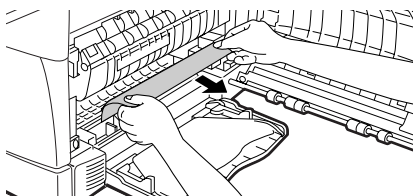

- 2** Luk sideafdækningen ved at trykke på de runde fremspring i nærheden af udløserknappen for sideafdækningen. Fejlindikatoren slukker, og klarindikatoren lyser.

B: Papirstop i fuserområdet

- 1** Tryk udløserarmen på opvarmningsenheden ned.

Udløserstang for opvarmningsenhed

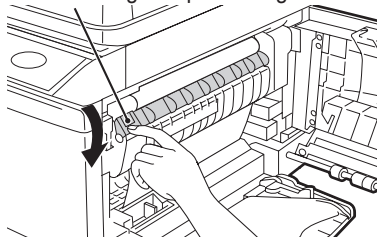

- 2** Fjern forsigtigt det forkert indførte papir fra undersiden af opvarmningsenheden som vist på illustrationen. Hvis papiret ikke kan fjernes, skal du fortsætte til "C: Forkert indføring i transportområdet".

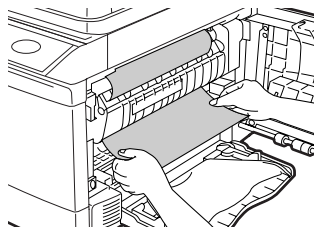

Opvarmningsenheden er varm. Berør ikke opvarmningsenheden, når der fjernes forkert indført papir. Det kan medføre forbrænding eller andre skader.



- Rør ikke overfladen på tromlen (grøn del), når der fjernes forkert indført papir. Det kan medføre pletter på kopierne.
- Fjern ikke forkert indført papir fra oversiden af opvarmningsenheden. Ikke fastsiddende toner på papiret kan forurene papirtransportområdet og resultere i pletter på kopierne.

- 3** Tryk udløserarmen for opvarmningsenheden opad, og luk derpå sideafdækningen ved at trykke på de runde fremspring i nærheden af udløserknappen for sideafdækningen. Fejlindikatoren slukker, og klarindikatoren tænder.

C: Papirstop i transportområdet

- 1** Tryk udløserarmen på opvarmningsenheden ned.

Se "B: Papirstop i fuserområdet" (s.79).

- 2** Åben frontafdækningen.

Oplysninger om at åbne frontafdækningen finder du under "ISÆTNING AF TD (TONER FREMKALDER) PATRON" (s.14).

- 3** Drej håndtaget til valse i pilens retning, og fjern forsigtigt det forkert indførte papir fra udgangsområdet.

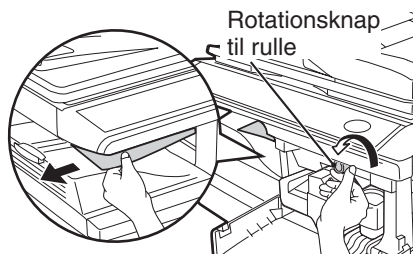

- 4** Tryk udløserarmen for opvarmningsenheden opad, og luk derpå frontafdækningen ved at trykke på de runde fremspring i nærheden af udløserknappen for sideafdækningen. The fejlindikatoren slukker, og klarindikatoren tænder.



Når afdækningerne lukkes, skal det kontrolleres, at frontafdækningen er lukket sikkert, og derefter lukkes sideafdækningen. Hvis afdækningerne lukkes i den forkerte rækkefølge, kan afdækningerne blive beskadiget.

D: Forkert indføring i RSPF-enheden

Hvis den forkert indførte original ligger øverst i dokumentindføringsbakken eller i udgangsområdet, følges procedure (A) for at fjerne det forkert indførte papir. Hvis den forkert indførte original er inde i dokumentføderen, og ikke er synlig, følges procedure (B).

- (A)** Hvis den forkert indførte original ligger øverst i dokumentindføringsbakken eller i udgangsområdet, skal du åbne låget på dokumentføderen og trække originalen ud. Hvis originalen ikke let lader sig trække ud, trykkes udløserarmen til papirstop i RSPF-enhed ned, mens originalen trækkes ud. Bagefter lukkes låget på dokumentføderen.

Låget på dokumentføder

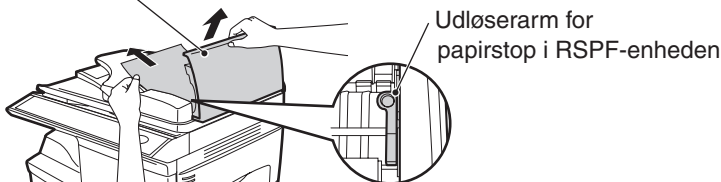

- (B)** Åbn låget på dokumentføderen. Åbn derefter RSPF-enheden, og drej rullen i pilens retning. Hvis den forkert indførte original er i stadie (X), trækkes den ud i takt med, at den føres ud i udgangsområdet. Hvis den forkert indførte original er i stadie (Y), trækkes den ned og ud. Sænk RSPF-enheden, og luk låget på dokumentføderen, når du er færdig.

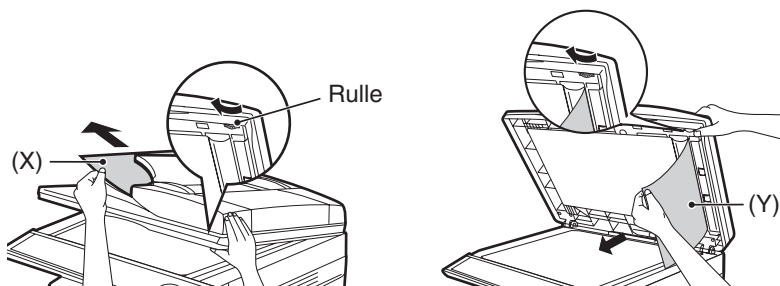

Åbn og luk RSPF-enheden for at nulstille fejlindikatoren. "VEND X ORIGINAL. TRYK PÅ START." vises på displayet. Læg det anførte antal sider tilbage i dokumentindføringsbakken. Tryk på tasten [START] () for at fortsætte kopiering.

UDSKIFTNING AF TD (TONER/FREMKALDER) PATRON

Når tonerbeholderen er næsten tom, tænder fejlindikatoren, og "TONERBEH. NÆSTEN TOM" vises på displayet. Yderligere oplysninger om køb af en ny TD patron finder du under "OM FORSYNINGER OG TILBEHØR" (s.90). Hvis kopieringen fortsættes, når indikatoren lyser, bliver kopierne gradvist lysere, indtil der slet ikke er mere toner tilbage. Når der ikke er mere toner, stopper maskinen, fejlindikatoren blinker, og "UDSKIFT TONER-/FREMKALDERPATRON." vises på displayet. Følg vejledningen herunder for at udskifte toner-/fremkalderpatronen.



- Efter at maskinen er stoppet, er det stadig muligt at lave nogle få kopier ved at tage TD patronen ud af maskinen, ryste den fra side til side og derpå geninstallere den. Hvis kopiering ikke er muligt efter denne procedure, skal TD patronen udskiftes.
- Ved lange kopieringsarbejder med en mørk original, vises "TONERPATRONEN OPFYLDES" på displayet, og maskinen stopper muligvis, selvom der er tilstrækkelig med toner. Maskinen tilføjer toner i indtil 2 minutter, og derpå tænder klarindikatoren. Tryk på tasten [START] () for at fortsætte kopiering.

- 1** Åbn indføringsbakken, og tryk derefter på udløserknappen for sideafdækningen for at åbne den.

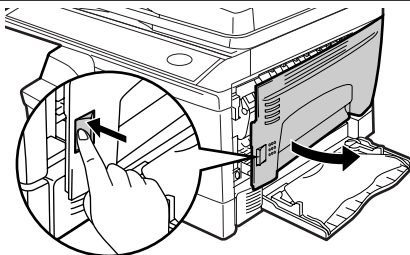

- 2** Tryk forsigtigt på begge sider af frontafdækningen for at åbne den.

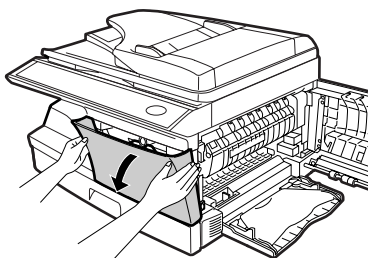

- 3** Træk forsigtigt TD (toner/fremkalder) patronen ud, mens du trykker på oplåseknappen.

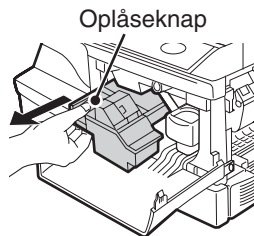

- Når du har taget tonerpatronen ud, må du ikke ryste den eller slå på den. Det kan få toner til at løbe ud af patronen. Læg med det samme den gamle tonerpatron i posen, der ligger i æsken med den nye tonerpatron.
- Den brugte tonerpatron bortskaffes i overensstemmelse med gældende regler.

- 4** Fjern TD (toner/fremkalder) patronen fra posen. Fjern beskyttelsespapiret. Hold patronen i begge sider, og ryst den vandret fire eller fem gange. Hold tappen på beskyttelsesafdækningen, og træk tappen ind mod dig selv for at fjerne afdækningen.

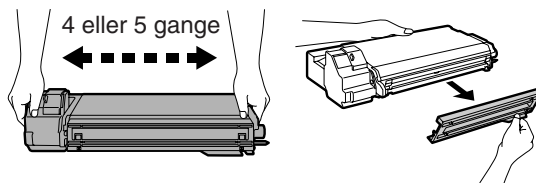

- 5** Isæt forsigtigt TD (toner/fremkalder) patronen, så den sidder rigtig, mens du trykker på oplåseknappen.

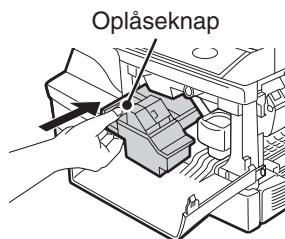

- 6** Luk frontafdækningen og derpå sideafdækningen ved at trykke på de runde fremspring i nærheden af låseknappen for sideafdækningen. Fejlindikatoren slukker, og klarindikatoren tænder.

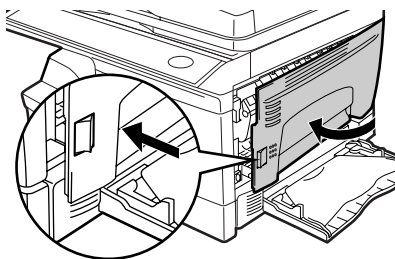
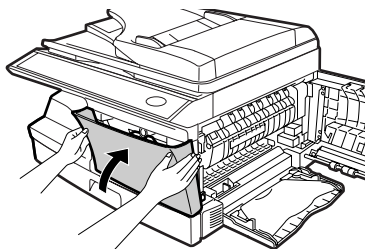

Giv agt

Når afdækningerne lukkes, skal det kontrolleres, at frontafdækningen er lukket sikkert, og derefter lukkes sideafdækningen. Hvis afdækningerne lukkes i den forkerte rækkefølge, kan de blive beskadiget.

UDSKIFTNING AF KOPITROMLE

Levetiden for en tromle er ca. 18.000 kopier. Når den interne tæller når ca. 17.000 kopier, lyser fejlindikatoren, og "TROMLEPATRONEN SKAL SNART UDSKIFTES" vises på displayet. Yderligere oplysninger om køb af kopitromlen finder du i afsnittet "OM FORSYNINGER OG TILBEHØR" (s.90). Når fejlindikatoren blinker, og "UDSKIFT TROMLEPATRONEN." vises på displayet, stopper maskinen, indtil patronen er blevet udskiftet. Kopitromlen skal nu udskiftes.



Giv agt

Fjern ikke beskyttelsesafdækningen på den nye tromle (sort papir) før brug. Afdækningen beskytter tromlen mod eksternt lys.

1

Fjern TD patronen (se "UDSKIFTNING AF TD (TONER/ FREAMKALDER) PATRON" (s.82)).

- 2** Hold fast i håndtaget på kopitromlen, og træk forsigtigt tromlen ud. Bortskaf den gamle tromle i overensstemmelse med de lokalt gældende miljøforskrifter.

Håndtag på kopitromle

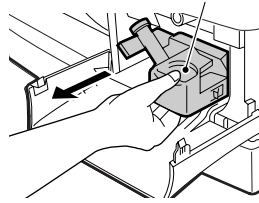

- 3** Tag den nye tromle ud af beskyttelsesposen, og fjern beskyttelsesafdækningen fra tromlen. Installer derefter forsigtigt den nye tromle.



Giv agt

Rør ikke direkte overfladen (den grønne del) på kopitromlen med hånden. Det kan medføre pletter på kopierne.

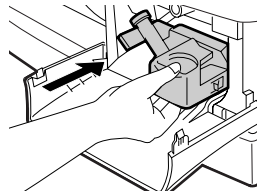
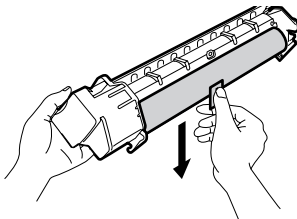

- 4** Isæt forsigtigt TD (toner/fremkalder) patronen. Oplysninger om at isætte TD patronen finder du under "ISÆTNING AF TD (TONER FREMKALDER) PATRON" (s.14).

- 5** Luk frontafdækningen og derpå sideafdækningen ved at trykke på de runde fremspring i nærheden af udløserknappen for sideafdækningen. Fejlindikatoren til udskiftning af kopitromlen slukker, og klarindikatoren tænder.



Giv agt

Når afdækningerne lukkes, skal det kontrolleres, at frontafdækningen er lukket sikkert, derefter lukkes sideafdækningen. Hvis afdækningerne lukkes i den forkerte rækkefølge, kan de blive beskadiget.

KONTROL AF DET SAMLEDE ANTAL OG TROMLENS LEVETID

Du kan se det samlede antal sider, maskinen har fremstillet (alle sider, der er udskrevet af kopierings- og printerfunktionen), samt tællinger af output for hver funktion (antal kopier, antal scannede sider, antal faxer osv.) samt kopitromlens levetid. Når en tæller når 999.999, fortsætter den med 0.

- 1 Tryk på tasten [MENU].
Tryk på tasten [◀] (▼) eller [▶] tasten (▲), indtil "SAMLET ANTAL" vises, og tryk derefter på [OK].**

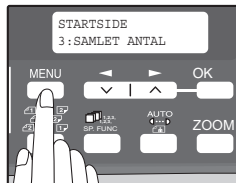

- 2 Tryk på tasten [◀] (▼) eller tasten [▶] (▲) for at få vist tælleren for hver funktion.**

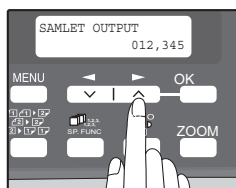

Tælleren for hver funktion ændres som anført herunder, hver gang der trykkes på tasten [◀] (▼) eller [▶] tasten (▲):

- "SAMLET OUTPUT": Samlet antal sider fremstillet af maskinen
- "KOPIER": Visning af det samlede antal kopier
- "SPF/RSPF": Samlet antal sider, der er scannet med RSPF
- "2-SIDET UDSKRIFT": Samlet antal sider, der er udskrevet med tosidet udskrivning
- "UDSKRIFTER": Samlet antal sider, der er udskrevet med printerfunktionen
- "FAX": Samlet antal sider, der er sendt og modtaget pr. fax
- "SEND FAX": Samlet antal sider, der er sendt pr. fax
- "SEND SCANNING": Samlet antal sider, der er scannet
- "REST. TROMLELEVETID": Det resterende antal sider, der kan udskrives med tromlen, vises.

RENGØRING AF MASKINEN

Rigtig vedligeholdelse er vigtig for at opnå rene, skarpe kopier. Giv dig tid til at rense maskinen regelmæssigt.



Sprøjt ikke med en letantændelig rengøringsgas. Gas fra sprayen kan komme i kontakt med de elektriske komponenter inde i maskinen eller med meget varme dele i fuserenheden, så der opstår fare for brand eller elektrisk stød.



- Før rengøring skal netkontakten slukkes, og netledningen skal fjernes fra netstikdåsen.
- Anvend ikke fortynder, rensebenzin eller andre flygtige rensmidler. Dette kan medføre beskadigelse, misfarvning, nedsat funktion eller fejl.

Kabinnet

Tør kabinettet af med en blød, ren klud.

Dokumentglaspladen og bagsiden af RSPF

Pletter på glaspladen, RSPF-scanningsvinduet, låget eller RSPF-rullen bliver også kopieret. Aftør glaspladen, RSPF scanningsvinduet, låget og RSPF-rullen med en blød, ren klud. Om nødvendigt kan du fugte kluden med vinduesrens.

Dokumentglasplade/scanningsrude

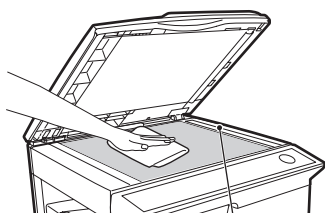

RSPF Scanningsvindue

RSPF

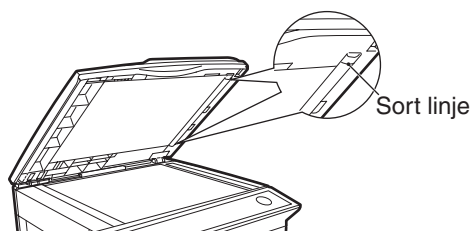
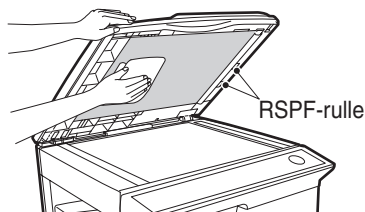

Tør området af, der er markeret med den sorte linje på illustrationen. Hvis dette område er snavset, kan der ikke kopieres fra RSPF.

TD (toner/fremkalder) patron og kopitromle

- 1** Fjern TD (toner/fremkalder) patronen og kopitromlen som forklaret i "UDSKIFTNING AF TD (TONER/FREMKALDER) PATRON" (s.82) og "UDSKIFTNING AF KOPITROMLE" (s.84).
- 2** Tør delene på TD (toner/fremkalder) patronen og kopitromlen af som vist herunder med en ren klud.
Tør kun de dele af, som er anført på illustrationen.

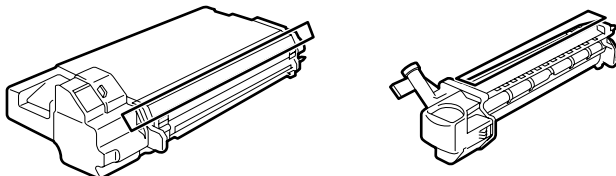

Giv agt

- Rør ikke direkte overfladen (den grønne del) på kopitromlen med hånden. Det kan medføre pletter på kopierne.
- Ryst ikke TD patronen, når du rengør den. Der kan løbe toner ud og tilsmudse dit tøj.

- 3** Udskift TD (toner/fremkalder) patronen og kopitromlen som forklaret i "UDSKIFTNING AF TD (TONER/FREMKALDER) PATRON" (s.82) og "UDSKIFTNING AF KOPITROMLE" (s.84).

Hvis kopierne begynder at blive stribede eller plettede, er overføringskoronaen muligvis snavset. Rens coronaen vha. følgende procedure.

OVERFØRINGSKORONA

1 Sluk for netkontakten. (s.17)

2 Kontroller, at indførbakken er åben, og tryk derefter på udløserknappen for sideafdækningen for at åbne den.

3 Tag rensemidlet til fremføringsenheden ud ved at holde i tappen. Anbring korona-renseren på højre ende af overføringskoronaen og kørs forsigtigt renseren til venstre ende og fjern den så. Gentag denne operation to eller tre gange.



Skub korona-renseren fra højre mod venstre langs med slidsen på overføringskoronaen. Hvis rensemidlet stoppes på vejen, kan kopierne blive tilsmudsede.)

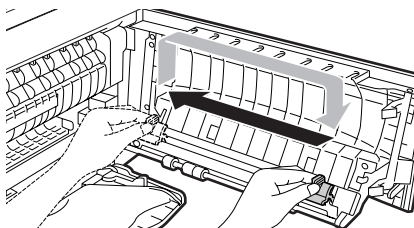
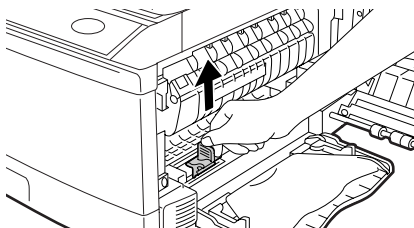

4 Sæt korona-renseren tilbage på dens oprindelige plads. Luk sideafdækningen ved at trykke på de runde fremspring i nærheden af udløserknappen for sideafdækningen.

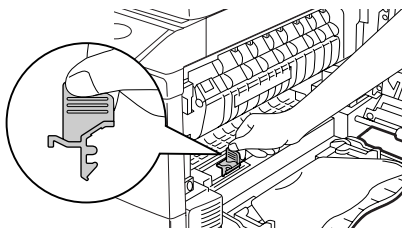

5 Tænd for netkontakten. (s.16)

OM FORSYNINGER

Ved bestilling af forsyninger skal de korrekte varenumre som anført herunder anvendes.



Anvend udelukkende originale SHARP-reservedele og tilbehør.



For at opnå det bedste resultat bør du kun anvende originale forsyninger fra SHARP, som er designet, fremstillet og afprøvet til at optimere SHARP-fotokopimaskinens levetid og ydeevne. Kig efter etiketten for originale reservedele på toneremballagen.

Forsyningsliste

Forsyning	Varenummer	Omtrentlig levetid
TD patron	AL-110DC	Ca. 4.000 ark *
Kopitromle	AL-100DR	Ca. 18.000 ark

* Baseret på kopiering til Letter-type papir med 5% sværtningsflade
(Levetiden for TD patronen, der sidder i maskinen fra fabrikken, er ca. 2.000 ark.)

Interfacekablet

Køb et kabel, der passer til computeren.

USB interfacekabel

USB-kabel, der understøtter USB 2.0.

LAN-interfacekabel

Skærmet kabel.

SPECIFIKATIONER

Model	AL-2050	AL-2060
Type	Digitalt multifunktionssystem, desktop	
Fotoledende type	OPC-tromle	
Dokumentglaspladens type	Fast	
Kopi-/printersystem	Tør, elektrostatisk overførsel	
Originaler	Ark, indbundne dokumenter	
Originalstørrelse	Maks. A4	
Kopiformat	Maks. A4 Min. A5 Billedtab: Maks. 4 mm (forreste og bagerste kanter) Maks. 4,5 mm (samlet langs de andre kanter) Maks. 6 mm (bageste kant på anden kopi ved tosidet kopiering).	
Kopieringshastighed*1	20 kopier/min. (A4, ensidet kopiering med zoomfaktor 100%)	
Kontinuerlig kopi	Maks. 99 kopier; tæller med nedtælling	
Tid for første kopi*2	8,0 sekunder (når brugerprogram 24 er i positionen OFF) 10,7 sekunder (når brugerprogram 24 er i positionen ON) (papir: A4, eksponeringstilstand: AUTO, zoomfaktor: 100%)	
Opvarmningstid*3	Ca. 0 sek.	
Kopiformat	Dokumentglasplade: Variabel: 25% til 400% i intervaller på 1% (i alt 376 trin) Faste indstillinger: 25%, 50%, 70%, 86%, 100%, 141%, 200%, 400% RSPF: Variabel: 50% til 200% i intervaller på 1% (i alt 151 trin) Faste indstillinger: 50%, 70%, 86%, 100%, 141%, 200%	
Eksponeringssystem	Dokumentglasplade: Bevægelig optisk kilde, delt eksponering (stationær plade) med automatisk belysningsfunktion RSPF: Flytning af original	
Papirfremføring	En automatisk papirfremføringsbakke (250 ark) + indføringsbakke (50 ark)	
Opvarmningssystem	Varmetromler	
Fremkaldersystem	Magnetisk børsteudvikling	

APPENDIKS

Lyskilde	Trefarvet CCD-lyskilde (CCD: Tre komponenter; R, G og B)	
Opløsning	Scan: 600 x 300 dpi Output: 600 x 600 dpi(funktionen AUTO/TEKST) Scan: 600 x 600 dpi Output: 600 x 600 dpi(funktionen FOTO)	
Gradation	256 toner (8 bits)	
Strømforsyning	Strømforsyning: Lokal spænding $\pm 10\%$ (denne maskines strømforsyningskrav er anført på typeskiltet bag på maskinen).	
Stømforbrug	Maks. 1,0 kW	
Udvendige dimensioner (med indføringsbakken foldet ind)	802 mm (B) x 445 mm (D)	
Vægt^{*4}	Ca. 20,2 kg	Ca. 27,2 kg
Mål	518 mm (B) x 445 mm (D) x 371 mm (H)	
Miljøbetینگelse	Temperatur: 10°C til 30°C, Fugtighed: 20% til 85%	
Støjniveau	Lydtryk L _{wA} (1B = 10 dB) Kopiering: 6,2 [B] Standby: 3,2 [B] Lydtryk L _{pA} (tilskuerposition) Kopiering: 48 [dB(A)] Standby: 17 [dB(A)] Lydtryk L _{pA} (brugerposition) Kopiering: 52 [dB(A)] Standby: 17 [dB(A)] Måling af støjudsendelse i overensstemmelse med ISO 7779.	
Udstrålingskoncentration (målt i henhold til RAL-UZ62: Udgave jan. 2006)	Ozon: 0,02 mg/m ³ eller mindre Støv: 4,0 mg/h eller mindre Styren: 1,0 mg/m ³ eller mindre Benzen: 0,05 mg/h or less TVOC (udskrivning): 10 mg/h or less TVOC (før drift): 1 mg/h or less	

*1 Når der laves sætvisse dobbeltkopier, varierer kopieringshastigheden afhængigt af omgivelsesforholdene.

*2 Tiden for første kopi måles, efter at strømspareindikatoren er slukket, når der er tændt for maskinen, med brug af dokumentglaspladen med roterende polygon i "klar til kopiering"-status og "LSU-INDSTILLING" sat på ON i brugerprogrammerne (A4, papirindføring fra papirbakken).

Tiden for første kopi kan variere afhængigt af maskinens driftsforhold og omgivelsesforholdene, f.eks. temperaturen.

Tiden fra maskinen tændes til den første kopi kommer ud varierer afhængigt af installationsstedet og den anvendte maskines tilstand.

*3 Opvarmningstiden kan variere afhængigt af maskinens driftsforhold og omgivelsesforholdene, f.eks. temperaturen.

*4 Omfatter ikke TD patroner og tromler.

Printerfunktion

Udskrivningshastighed^{*1}	20 ppm
Opløsning	600 dpi
Hukommelse	Ca. 30 MB
Emulering	SPLC (Sharp Printer Language with Completion)
Interface	10BASE-T Network Interface ^{*2} USB 2.0 (interface kompatibel med fuld hastighed/høj hastighed)
Interfacekabler	[USB-kabel] USB-kabel, der understøtter USB 2.0. Køb et almindeligt tilgængeligt USB-kabel. [LAN-kabel] Skærmet kabel Køb et almindeligt tilgængeligt LAN-kabel.

*1 Ved kontinuerlig udskrivning af samme dokument på A4 standardpapir, med offsetfunktionen deaktiveret, eksklusiv procestid.

*2 Kan ikke tilsluttes en eksklusiv 100BASE-hub.

Scannerfunktion

Type	Flatbed-scanner
Scanningsmåde	Dokumentglasplade/RSPF
Lyskilde	Trefarvet CCD-lyskilde (CCD: Tre komponenter; R, G og B)
Opløsning	Basis: 600 dpi x 1200 dpi Indstillingsområde: 50 dpi - 9600 dpi
Originaltyper	Arkmedie, bøger
Effektivt scanningsområde	216 mm (længde) x 356 mm (bredde)
Scanningshastighed	2,88 ms/linje
Inputdata	1 bit eller 12 bit
Outputdata	R.G. B 1 eller 8 bit / pixel / A/D 16 bit
Scanningsfarver	Sort-hvid, 2 værdier, gråtoneskala, alle farver
Protokol	TWAIN WIA (kun Windows XP/Vista) STI
Interface	USB 2.0 (interface kompatibel med fuld hastighed/høj hastighed)
Drop out-farve	Ja
Understøttede operativsystemer	Windows 98/Me/2000 Professional/XP/Vista (Detaljerede oplysninger finder du under "FØR INSTALLATION" (p.41))
Ikke anvendeligt område	Intet
Interfacekabler	[USB-kabel] USB-kabel, der understøtter USB 2.0. Køb et almindeligt tilgængeligt USB-kabel.
Scannerfunktioner	Button Manager / Sharpdesk



Som en del af vores politik om stadig forbedring af vores produkter forbeholder SHARP sig ret til at foretage ændringer i design og de tekniske specifikationer uden forudgående varsel. De angivne specifikationer ang. ydeevne er nominelle værdier for maskiner i produktionen. Værdierne for den enkelte maskine kan være anderledes.

STIKORDSREGISTER

Symboler

Tasten [#]	31, 33, 36
Tasten [◀]	10, 23, 28, 29, 31
Tasten [▶]	10, 23, 28, 29, 31

2

2-i-1 kopiering.....	35, 65
----------------------	--------

A

Advarsel!

- Advarselsetiket på maskinen.....	3
- Brug af maskinen	3
- Håndtering af maskinen	4
- Valg af et installationssted.....	3

Ændring af indstillingen for en bakkes papirformat

Afinstallation af softwaren	79
Annullering af et udskriftsjob	60
Anvendte konventioner i denne manual og online-manualen	6
Appendiks.....	92
Automatisk sletning	16, 64
Automatisk slukning	17, 64, 73
Automatisk tosidet kopiering	30

B

Beskyttelsesmaterialer	13
Betjeningspanel	9, 10
Betjeningsvejledning (til fax).....	6
Betjeningsvejledning	6
Brugerindstillinger.....	62
Brugerprogrammer	
- Kopiering	62
- Udskrivning.....	66
Brug af printerfunktionen	60
Brug af scannerfunktionen	61
Brugerprogram	64
Button Manager.....	40, 55, 61

D

Delbetegnelser	9
Deling af printeren	52
Display.....	10
Dokumentfremføringsbakke	9, 25
Dokumentglasplade	9, 24, 31, 33, 35, 88

E

Etiketter	18, 19, 21
-----------------	------------

F

Fejlfinding	71
Fejlindikator.....	10, 71, 76, 82, 83, 86
Før installation	41
Forberedelser	9
Forlænger til indføringsbakke.....	9, 26
Formindskelse/Forstørrelse/Zoom	29
Forudindstillet kopiformat	29
Forvarmning	17, 64
Fremføringsenhed	9, 90
Frontafdækning	9
Funktionsindikatorer	10

G

Genbrugspapir.....	18
Grundindstilling.....	70
Grundlæggende fremgangsmåde for udskrivning	60

H

Håndtag på kopitromlen	86
Håndtag.....	9, 13
Hardware- og software krav	41
Hovedfunktioner	7
Hukomm. fuld	34

I

Ilægning af papir i indføringsbakken	22
Ilægning af papir i papirbakken	19
Ilægning af papir.....	18
Indføringsbakke	9, 18, 21
Indikator for bakkens placering ..	10, 71
Indstilling af antal kopier.....	27
Indstilling af IP-adressen	48
Indstilling af sprog	16
Indstillinger	23
Installation af softwaren.....	40
Interfacekablet.....	90
Introduktion.....	6
IP-adresse	48
Isætning af TD patron.....	14

K

Kabinet	88
Klargøring af maskinen til installation	13
Klarindikator	11, 16, 71, 81, 82, 83
Knap til åbning af sideafdækning	9
Konfiguration af Button Manager.....	53
Konfiguration af softwaren.....	40
Kontrol af det samlede antal	87
Kontrol af det tromlens levetid.....	87
Kontrol af emballerede komponenter og tilbehør	12
Konvolut	18, 21
Kopiering	24
Kort kant	30, 38
Kraftigt papir	18

L

Låg på dokumentføder	9, 83
LAN-forbindelse.....	9, 47
Lang kant.....	30, 38
Låsekontakt for scannerhoved	13
Ledning.....	9, 15
LPR (TCP/IP) direct printing (LPR (TCP/IP) direkte udskrivning) ..	50
Lydsignaler	66, 70

M

Marginbredde	66
Marginskift	38, 66
Manuel Papirindføring	21
Menuen Scan i Button Manager	62
MFP-driver.....	40, 77
Miljøoplysninger	5

N

Normal kopiering	24
Numeriske taster	10, 27

O

Offset funktion	34, 65
Om betjeningsvejledningerne	6
Om forsyninger og tilbehør	91
Online-manual	6, 63
Oprindelige indstillinger	16
Originaler, der ikke kan bruges i RSPF ..	26
Originalstyr	9, 25
Originaltyper	28

P

Papir	18
Papirbakke	9, 18, 19
Papirformatindstillinger.....	23
Papirholderarm.....	9, 26
Papirstyr til indføringsbakke	9, 22
Papirtype	18
Papirudgangsbakke.....	9, 26
Papirudlægningsbakke	9
Plug and play-siden vises ikke	78
Praktiske kopieringsfunktioner	30
Printer-/scannerfunktioner	59
Printerdriver.....	40
Problemer under konfiguration af softwaren	77

R

Rengøring af maskinen	88
Rengøring af TD patron og tromlepatron	89
Rensemiddel til fremføringsenhed	9, 90
Reservedelsliste	91
Retningslinjer for eksponeringsværdi	28
ROM.....	59
Rotationsknap til valse	82
RSPF.....	9, 25, 32, 34, 37, 83, 88
RSPF-indikator	10, 25, 80
RSPF-scannervindue	88
RSPF-valse	88

S

Sådan bruges online-manualen	63
Sådan læses betjeningsvejledningen..	6
Sådan placeres originalen.....	24
Scannerdriver	40
Scannerenhed (scannerhoved).....	16
Scanning fra betjeningspanelet	61
Scanning fra en computer	62
Sharpdesk	40
Sideafdækning	9
Skærmmeddelelser	71
Slukket.....	17
Sorter kopi	33
Specialpapir.....	19
Specifikationer	92
Standardindstillinger.....	67
Standardpapir	18
Strømafbryder	9, 16, 17
Strømsparefunktion	17
Strømspareindikator	10, 17, 73, 76

Systemkrav til USB 2.0 57

T

Tændt 16

Tast til valg af funktion 10, 60, 61

Tasten [2-SIDET KOPI ()] 10, 31, 32

Tasten [BAKKEVALG] 10, 22, 27

Tasten [BELYSNING ()] 10, 28

Tasten [E-SORT/SP. FUNK

()] 10, 33, 35, 38

Tasten [MENU] 10

Tasten [OK] 10

Tasten [SLET] 10, 24, 80

Tasten [SLET ALLE] 11, 16

Tasten [START] 11, 17, 25

Tasten [ZOOM] 11, 29

TD patron 9, 14, 85, 89

Tilslutning af et USB-kabel 46

Tonerpatron 9, 86, 89

Transparentfilm 18, 19, 21

Trykpladelås 19

U

Udføringsområde 9, 83

Udløserhåndtag til fuserenhed 9, 81, 82

Udskiftning af kopitromle 86

Udskiftning af TD patron 85

Udtagning af forkert indført papir

- Forkert føring i opvarmningsområdet 81

- Papirindføringsområde 81

- RSPF 83

- Transportområde 82

USB 5, 42, 45, 59, 68

USB-forbindelse 9, 46

V

Valg af en indstilling for et

brugerprogram 69

Valg af papirbakke 27

Valse 83

Vendebakke 9, 83

Z

Zoomindstilling 29

SORTERET STIKORDSREGISTER

Brug af velegnede

kopieringsfunktioner

2-i-1 kopiering, bruge	
- Dokumentglasplade.....	35
- RSPF.....	37

Automatisk tosidet kopiering

- Dokumentglasplade.....	31
- RSPF.....	32

Marginskift, bruge.....	38
-------------------------	----

Sorter kopi, benytte

- Dokumentglasplade.....	33
- RSPF.....	34

Fejlfinding og vedligeholdelse

Kontrol af det samlede antal og tromlens levetid.....	86
--	----

Kopitromle, udskifte.....	86
---------------------------	----

Papirstop, fjerne

- Opvarmningsområde.....	79
- Papirindføringsområde.....	79
- RSPF.....	81
- Transportområde.....	80

Rengøring af maskinen

- Dokumentglasplade.....	87
- Overføringskorona.....	89
- Kabinet.....	87
- Kopitromle.....	89
- RSPF.....	87
- TD patron.....	88
TD patron, udskifte.....	82

Forberedelser

Bakkes papirformat, indstille.....	23
------------------------------------	----

Brugerprogram, indstille.....	69
-------------------------------	----

Installation af maskinen,

klargøring.....	13
-----------------	----

Kontrol af emballerede komponenter og tilbehør.....	12
--	----

Låsekontakt for scannerhoved, løsne.....	13
---	----

Papir, ilægning

- Bypass skuffe.....	22
- Papirskuffe.....	19

Strøm, slukke.....	17
--------------------	----

Strøm, tænde.....	16
-------------------	----

TD patron, installere.....	14
----------------------------	----

Kopiering

Eksponering, indstille.....	28
-----------------------------	----

Eksponering, vælge.....	28
-------------------------	----

Forstørre/formindske kopier.....	29
----------------------------------	----

Indstilling af antal kopier.....	27
----------------------------------	----

Kopiering

- Dokumentglasplade.....	24
--------------------------	----

- RSPF.....	25
-------------	----

Papirbakke, vælge.....	27
------------------------	----

Tilslutning af computeren

Button Manager, konfigurere

- Windows 98/Me/2000.....	55
- Windows XP/Vista.....	53

Grundlæggende fremgangsmåde for udskrivning.....	58
---	----

Installation af softwaren.....	42
--------------------------------	----

Installation af softwaren- netværkstilslutning.....	47
--	----

Online-manual, læse.....	61
--------------------------	----

Printerfunktion, benytte.....	58
-------------------------------	----

Scannerfunktion, benytte.....	59
-------------------------------	----

Scanning fra en computer.....	60
-------------------------------	----

Scanning med tasterne på maskinen.....	59
---	----

Udskriftsjob, annullere.....	58
------------------------------	----

A. Oplysninger om kassering og genbrug for brugere (private husholdninger)

1. Inden for EU

Obs: Hvis du ønsker at kassere dette apparat, bør du ikke komme det i din almindelige skraldespand.

Brugt elektrisk og elektronisk udstyr skal behandles særskilt og i overensstemmelse med loven om korrekt behandling og genbrug af brugt elektrisk og elektronisk udstyr.

Som følge af EU-medlemslandenes implementering af denne lov, har private husstande i EU ret til gratis*, at aflevere deres brugte elektriske og elektroniske udstyr på angivne genbrugspladser. I nogle lande* er det muligvis gratis, at indlevere det brugte produkt hos den lokale forhandler, hvis du køber et tilsvarende nyt produkt.

*) Kontakt de lokale myndigheder hvis du ønsker yderligere oplysninger.

Hvis dit brugte elektriske eller elektroniske udstyr indeholder batterier eller akkumulatører, bedes du skille dig af med dem, i overensstemmelse med den lokale lovgivning, før du indleverer udstyret.

Ved at kassere dette apparat korrekt, vil du være med til at sikre, at vores affald behandles og genbruges rigtigt. Derved udsættes hverken miljøet eller vores helbred for overlast som følge af uhensigtsmæssig affaldshåndtering.

2. I lande uden for EU

Hvis du ønsker at skille dig af med dette produkt, bedes du kontakte de lokale myndigheder og spørge dem om, hvorledes produktet kasseres korrekt.



Obs: Produktet vil have dette symbol. Det betyder at der er tale om elektrisk eller elektronisk udstyr som ikke bør blandes med det almindelige husholdningsaffald. Der findes et særskilt genbrugssystem til sådanne produkter.

B. Oplysninger om kassering og genbrug for virksomheder.

1. Inden for EU

Hvis dette produkt bruges i forbindelse med virksomhedsdrift, og du ønsker at skille dig af med det:

Du bedes kontakte din SHARP-forhandler, som vil fortælle dig hvordan produktet kan indleveres. Du vil muligvis skulle betale for omkostningerne i forbindelse med indlevering og genbrug. Små produkter (i små mængder) kan muligvis afleveres på den lokale genbrugsplads.

2. I lande uden for EU

Hvis du ønsker at skille dig af med dette produkt, bedes du kontakte de lokale myndigheder og spørge dem, hvorledes produktet kasseres korrekt.

VAROITUS!

LAITTEEN KÄYTTÄMINEN
MUULLA KUIN TÄSSÄ
KÄYTTÖOHJEESSA MAINITULLA
TAVALLA SAATTAA ALTISTAA
KÄYTTÄJÄN
TURVALLISUUSLUOKAN 1
YLITTÄVÄLLE
NÄKYMÄTTÖMÄLLE
LASERSÄTEILYLLE.

VARNING

OM APPARATEN ANVÄNDS PÅ
ANNAT SÄTT ÄN I DENNA
BRUKSANVISNING
SPECIFICERATS, KAN
ANVÄNDAREN UTSÄTTAS FÖR
OSYNLIG LASERSTRÅLNING,
SOM ÖVERSKRIDER GRÄNSEN
FÖR LASERKLASS 1.

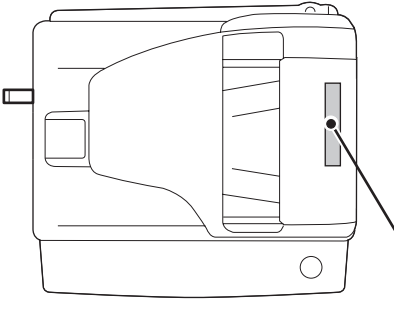

Laserstrahl

CAUTION CLASS 3B INVISIBLE LASER RADIATION WHEN OPEN AND INTERLOCKS DEFEATED. AVOID EXPOSURE TO BEAM.

VORSICHT UNSICHTBARE LASERSTRÄHLUNG DER KLASSE 3B, WENN ABDECKUNG GEÖFFNET UND SICHERHEITVERRIEGELUNG ÜBERDRÜCKT. NICHT DEM STRAHL AUSSETZEN.

ADVARSEL

USYNLIG LASERSTRÅLING AF KLASSE 3B VED ÅBNING, NÅR SIKKERHEDSÅBRYDERE ER UDE AF FUNKTION. UNDDGA UDSÆTTELSE FOR STRÅLING.

ADVARSEL

USYNLIG KLASSE 3B LASERSTRÅLING NÅR DEKSEL ÅPNES OG SIKKERHEDSLÅS BRYTES. UNNGÅ EKSPONERING FÖR STRÅLEN.

VARNING

OSYNLIG LASERSTRÅLING KLASS 3B NÅR DENNA DEL ÄR ÖPPNAD OCH SPÄRRAR ÄR URKOPPLADE. UNNIVJ FÖR STRÅLEN.

VARO!

AVATTAESSA JA SUOJALLUKITUS OHITETTAESSA OLET ALLTTIINA NÄKYMÄTÖNTÄ LUOKAN 3 B LASERSÄTEILYLLE. ÄLÄ KATSO SÄTEESEEN.

Advarsel

Dette produkt indeholder en svagtrømslaseranordning. For at opretholde sikkerheden må afskaermninger ikke fjernes, og der må ikke gøres forsøg på at få adgang til den indvendige side af dette produkt. Overlad al servicering til kvalificerede teknikere.

CLASS 1 LASER PRODUCT

LASER KLASSE 1

LUOKAN 1 LASERLAITE

KLASS 1 LASERAPPARAT

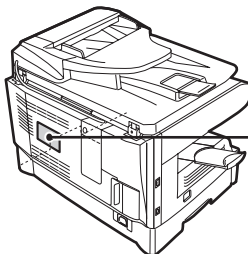

**CLASS 1
LASER PRODUCT
LASER KLASSE 1**

SHARP®

SHARP MANUFACTURING FRANCE S.A.

Route de Bollwiller - SOULTZ

68503 GUEBWILLER CEDEX FRANCE