

DIGITAL FULDFARVEPRINTER

# Hurtigstartvejledning



## **Før brug af maskinen**

Maskinens funktioner og procedurer for ilægning af papir.

## **Udskrivning**

Basisprocedurer for brug af maskinen.

## **Systemindstillinger**

Konfiguration af indstillinger, der gør maskinen nemmere at betjene.

## **Fejlfinding**

Ofte stillede spørgsmål samt fjernelse af fastkørt papir.

Opbevar denne vejledning til fremtidigt brug.

# BETJENINGSVEJLEDNINGER SAMT HVORDAN DE ANVENDES

Der leveres 3 trykte vejledninger samt én vejledning i pdf-format med maskinen.

## Trykte vejledninger



Oplysninger om maskinens dele samt hvordan de betjenes.  
Ilægning af papir.  
**Før brug af maskinen (side 7)**



Sådan udskrives en fil  
**Udskrivning (side 23)**



Hvad er systemindstillinger?  
**Systemindstillinger (side 37)**



Ofte stillede spørgsmål samt fjernelse  
af fastkøret papir.  
**Fejlfinding (side 41)**

## Hurtigstartvejledning

(denne vejledning)

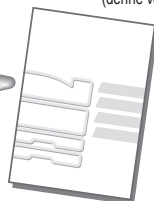

Denne vejledning giver letforståelige forklaringer af maskinens funktioner i blot én vejledning.

Forklaringerne i denne vejledning er fokuserede på de ofte anvendte funktioner. For oplysninger om specialfunktioner, fejlfinding samt detaljerede betjeningsprocedurer, henvises der til vejledningerne i pdf-format.



Læs denne vejledning, inden maskinen tages i brug.

## Sikkerhedsvejledning

Indeholder vigtige advarseloplysninger og maskinspecifikationer.



## Installationsvejledning Til Software

Forklarer procedurerne for installation af printerdriver.



## Farveskema

Dette skema bruges til sammenligning ved justering af farvebalancen på maskinen.

# Vejledninger i pdf-format

Detaljerede oplysninger om maskinfunktionerne er tilgængelige i betjeningsvejledningen i pdf-format. Betjeningsvejledningen kan downloades fra web-siderne via maskinen.

For yderligere  
oplysninger

## Betjeningsvejledning

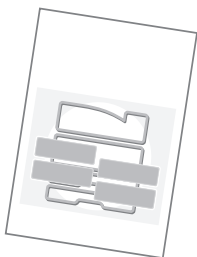

Download betjeningsvejledningen fra web-siderne via maskinen.

Navn	Beskriv
 Driftsguide	Driftsgui

Hent(O)



For oplysninger om downloadproceduren, se "Sådan downloades betjeningsvejledningen" (side 4).

\* For at åbne betjeningsvejledningen i pdf-format, kræves der Adobe® Reader™ eller Acrobat® Reader fra Adobe Systems Incorporated. Adobe® Reader® kan hentes på følgende adresse:  
<http://www.adobe.com/>

# KONTROL AF IP-ADRESSE

Maskinens IP-adresse kontrolleres ved at udskrive listen over alle generelle indstillinger under systemindstillinger.

SYSTEM  
INDSTILLING 

**1 Tryk på tasten [SYSTEM  
INDSTILLING].**

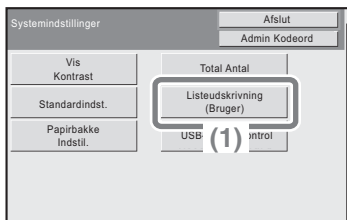

**2 Vælg listen over alle  
generelle indstillinger.**

**(1) Vælg tasten  
[Listeudskrivning (Bruger)].**

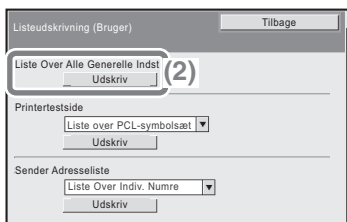

**(2) Vælg tasten [Udskriv] til  
højre for "Liste Over Alle  
Generelle Indstillinger".**

IP-adressen ses på den udskrevne  
liste.



# ADGANG TIL MASKINENS WEBSERVER

Når maskinen er forbundet til et netværk, kan du få adgang til maskinens indbyggede webserver fra din computers webbrowser.

## Åbning af websider

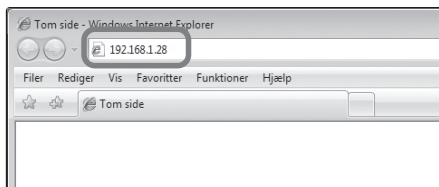

**Aktivér maskinens webserver for at åbne websider.**

**Start en webbrowser på en computer, der er forbundet til det samme netværk som maskinen, og angiv maskinens IP-adresse.**

Anbefalede webbrowsere

- Internet Explorer: 6,0 eller højere (Windows®)
- Netscape Navigator: 9 (Windows®)
- Firefox: 2.0 eller højere (Windows®)
- Safari: 1.5 eller nyere (Macintosh)

Websiden vises.

Maskinens indstillinger kræver muligvis, at der udføres brugerkontrol for at åbne hjemmesiden. Bed maskinens administrator om det krævede password til brugerkontrol.

# Sådan downloades betjeningsvejledningen

Betjeningsvejledningen, som er en mere detaljeret vejledning, kan downloades fra maskinens websider.

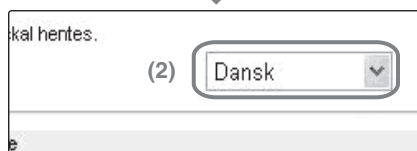

## Sådan downloades betjeningsvejledningen.

- (1) Klik på [Hent Betjeningsvejledning] i menuen på websiden.
- (2) Vælg det ønskede sprog.
- (3) Klik på tasten [Hent].  
Betjeningsvejledningen downloades.

# INDHOLDSFORTEGNELSE

KONTROL AF IP-ADRESSE.....	2
ADGANG TIL MASKINENS WEBSERVER .....	3

## For brug af maskinen

NAVNE PÅ DELE OG FUNKTIONER.....	8
FORSYNINGER.....	9
BETJENINGSPANEL .....	10
SÅDAN ANVENDES BETJENINGSPANELET.....	12
ELEMENTER I DISPLAYET .....	14
BRUGERKONTROL .....	16
PAPIRSKIFTE I EN BAKKE .....	18

## Udskrivning

UDSKRIVNING .....	24
ANNULLERING AF UDSKRIVNING (PÅ MASKINEN) .....	30
VALG AF INDSTILLINGER TIL UDSKRIVNING .....	32
NYTTIGE PRINTERFUNKTIONER.....	34

## Systemindstillinger

SYSTEMINDSTILLINGER.....	38
--------------------------	----

## Fejlfinding

OFTE STILLEDE SPØRGSMÅL.....	42
SÅDAN FJERNES FASTKØRT PAPIR .....	46



# Før brug af maskinen

Dette afsnit indeholder generelle oplysninger om maskinen, herunder navne og funktioner på maskindele samt tilbehør samt procedurerne for ilægning af papir.

▶ NAVNE PÅ DELE OG FUNKTIONER .....	8
▶ FORSYNINGER .....	9
▶ BETJENINGSPANEL .....	10
▶ SÅDAN ANVENDES BETJENINGSPANELET .....	12
▶ ELEMENTER I DISPLAYET .....	14
▶ BRUGERKONTROL .....	16
▶ PAPIRSKIFTE I EN BAKKE .....	18

# NAVNE PÅ DELE OG FUNKTIONER

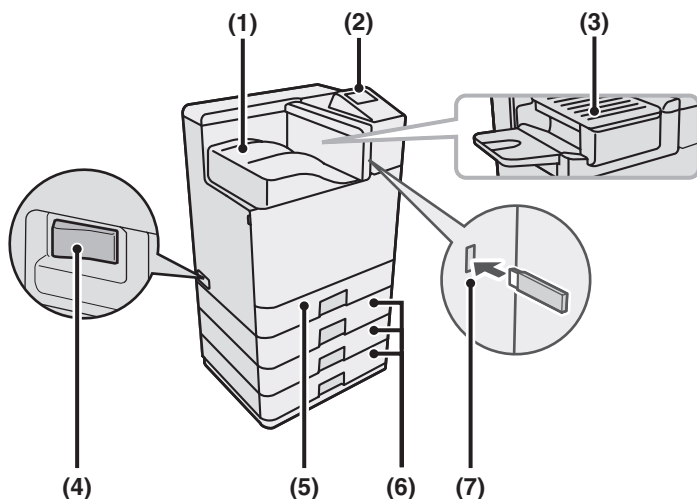

**(1) Udlægningsbakke  
(standardskuffe)**

Job leveres til denne bakke.  
(Når der installeres en finisher,  
kan udlægningsbakken  
(standardskuffen) ikke anvendes).

**(2) Betjeningspanel**

**(3) Finisher\***

Dette modul bruges til at hæfte udkast.

**(4) Hovedafbryder**

Her tændes/slukkes maskinen.

**(5) Bakke 1**

Der kan være op til 500 ark papir  
(80 g/m<sup>2</sup> (21 lbs.)) i hver bakke.

**(6) Bakke 2 / Bakke 3 / Bakke 4 (500  
ark magasinenhed er installeret)\***

Her ilægges papir. Der kan ilægges op  
til 500 ark papir (80 g/m<sup>2</sup> (21 lbs.)).

**(7) USB-tilslutning (A-type)**

Understøtter USB 2.0

(højhastighed).

Stikket bruges til at tilslutte en  
USB-hukommelse eller andet  
USB-udstyr til maskinen.

\* Perifert udstyr. Læs "PERIFERT UDSTYR" under "1. FØR BRUG  
AF MASKINEN" i betjeningsvejledningen for at få flere oplysninger.

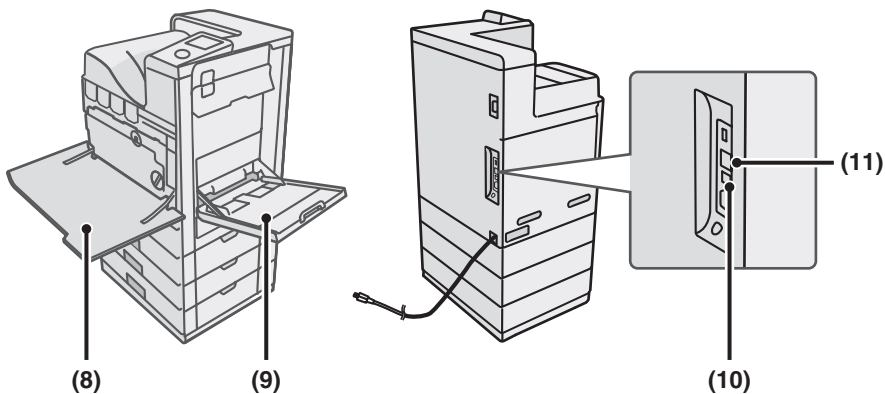

**(8) Frontklap**

Åbn klappen for at udskifte tonerpatronen.

**(9) Specialbakke**

Fra specialbakken kan der indføres specielle papirtyper og konvolutter.

**(10) USB-tilslutning (B-type)**

Understøtter USB 2.0 (Højhastighed). Hvis en computer forbindes til dette stik, kan maskinen anvendes som printer.

**(11) LAN-tilslutning**

Forbind LAN-kablet til dette stik, når maskinen anvendes på et netværk.

## FORSYNINGER

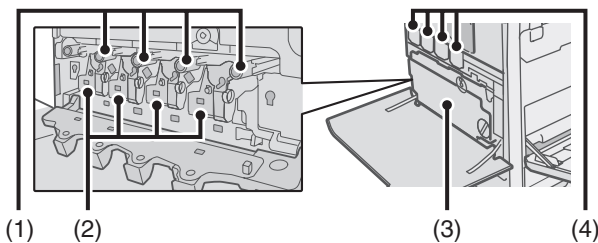

**(1) Tromle enheder**

Disse indeholder den lysfølsomme tromle, som bruges til at skabe billeder til kopiering og udskrivning.

**(2) Fremkaldereenheder**

Disse indeholder den fremkaldere, som er nødvendig for at overføre toneren til papiret.

**(3) Beholder til indsamling af toner**

Denne opsamler den mængde overskydende toner, der bliver tilbage efter udskrivning.

**(4) Tonerkassetter**

Disse indeholder toner for udskrivning. Når en patron løber tør for toner, skal patronens farve udskiftes.

# BETJENINGSPANEL

## Display

Vælg de viste elementer for at udføre forskellige handlinger.

## Tasten [PRINT]

Når du ønsker at udskrive et udskrifttilbageholdelsesjob, skal du trykke på denne tast for at skifte til udskrivningsindstilling. Du kan holde [PRINT]-tasten nede for at kontrollere den samlede mængde brugte papir, resterende toner og display på maskinen.

## Tasten [SYSTEM INDSTILLING]

Tryk her for at få vist skærbilledet med systemindstillingsmenuen. Du kan konfigurere papirbakkeindstillinger og andre indstillinger, så de passer til behovene på din arbejdsplads.

## Sharp OSA-genvejstast

Tryk her for at få vist en genvej til Sharp OSA-tilstand (når programintegrationsmodulet er installeret).

## Tasten [JOBSTATUS]

Tryk på denne tast for at åbne jobstatusskærmen. Du kan også kontrollere jobstatusser samt annullere job på jobstatusskærmen.

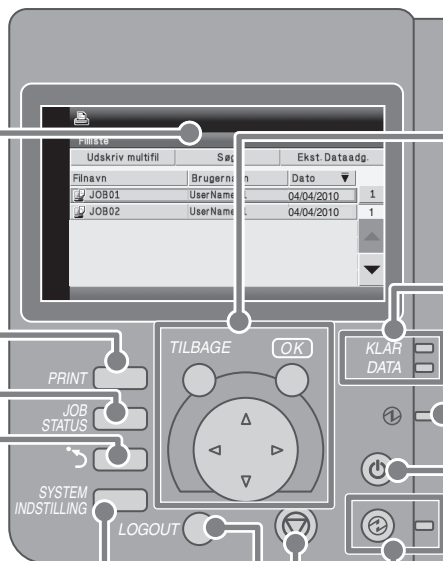

## Tasten [OK] / Tasten [TILBAGE] / Piletaster

### Tasten [OK]

Tryk her for at angive en indstilling, der er blevet valgt.

### Tasten [TILBAGE]

Tryk her for at vende tilbage til det forrige skærmmniveau.

### Piletaster

Tryk her for at flytte udvælgelsesrammen, der vælger indstillingstaster og elementer i displayet.

## Udskrivningsindikatorer

### KLAR-indikator

Udskriftsdata kan modtages, når denne indikator lyser.

### DATA-indikator

Denne blinker, når data modtages og lyser, når udskrivningen er i gang.

## Strømindikator

Denne indikator lyser, når strømforsyningen er slået til.  
Hovedstrømkontakten er placeret på venstre side af maskinen.

## Tasten [TÆND/SLUK]

Brug denne tast til at tænde og slukke for maskinen.

## Tasten [STOP]

Tryk på denne tast for at stoppe et udskrivningsjob.

## Tasten [LOGOUT]

Når funktionen brugerkontrol er aktiveret, logger brugeren af ved at trykke på denne tast efter brug af maskinen.

## Tasten [ENERGIBESPARELSE] / -indikator

Brug denne tast til at aktivere energibesparelsesfunktionen. Tasten [ENERGIBESPARELSE] blinker, når maskinen er i energibesparelsesfunktionen. Tasten bruges også til at deaktivere energibesparelsesfunktionen.

# SÅDAN ANVENDES BETJENINGSPANELET

I dette afsnit beskrives fremgangsmåderne for valg af indstillinger på skærmen.

## Valg Af Indstillinger



Udskriv multi	Udvælgelsesramme	t. Dataadg.
Filnavn	Brugernavn	Dato
JOB01	UserName01	04/04/2010 1
JOB02	UserName01	04/04/2010 1

Tasten [TILBAGE]



Tasten [OK]



Piletaster

### Startside til kopiering

Rammen, der vises i displayet, er udvælgelsesrammen.

Flyt udvælgelsesrammen hen til det element, du vil vælge, og tryk på tasten [OK].

Udvælgelsesrammen flyttes med piletasterne (⏴ ⏵ ⏶ ⏷).

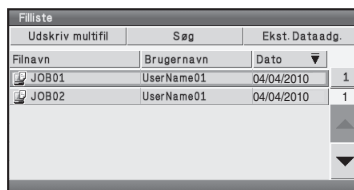

Udskriv multifil	Søg	Ekst. Dataadg.
Filnavn	Brugernavn	Dato
JOB01	UserName01	04/04/2010 1
JOB02	UserName01	04/04/2010 1

Ved tryk på tasterne ⏵ og [OK]...

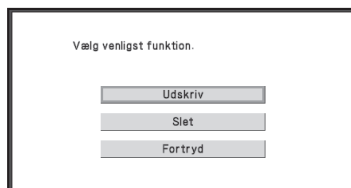

Funktionsindstillingsskærmen kommer frem.

Tryk på tasten [TILBAGE] for at vende tilbage til det forrige skærmniveau.



Ved tryk på [TILBAGE] på funktionsindstillingsskærmen,



A screenshot of a software interface showing a list screen. The title is "Filste". Below the title are three buttons: "Udskriv multifil", "Søg", and "Ekst. Dataadg.". Below these buttons is a table with columns: "Filnavn", "Brugernavn", "Dato", and a column with a dropdown arrow. The table contains two rows of data.

Udskriv multifil	Søg	Ekst. Dataadg.	
Udskriv multifil	Brugernavn	Dato	
JOB01	UserName01	04/04/2010	1
JOB02	UserName01	04/04/2010	1

vender du tilbage til basisskærmen.

# ELEMENTER I DISPLAYET

Nyttige elementer i displayet beskrives nedenfor.

Meddelelser vises her.

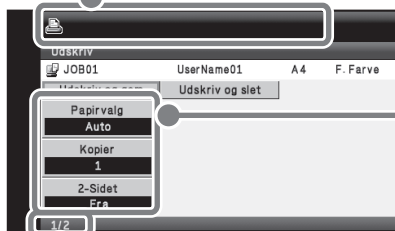

Indstillinger vises her.  
Hvis du trykker på tasten  $\nabla$ ,  
når udvælgelsesrammen er  
på den nederste indstilling,  
vises det næste skærbillede.



Tal i formatet "1/2" angiver,  
at der er flere elementer.  
Disse tal betyder "aktuelt  
skærbillede/samlet antal  
skærbilleder".

Der vises et handlingstip her.

## Funktioner, der er fælles for alle skærbilleder



(1) Når et afkrydsningsfelt  markeres, vises et afkrydsningsmærke  som tegn på, at indstillingen er aktiveret.

(2) Du kan vælge "Startmenu" for at vende tilbage til den pågældende skærm.

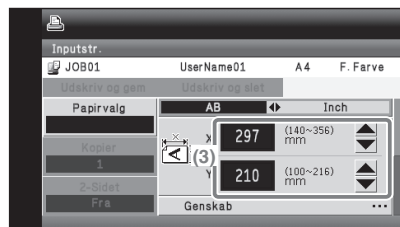

(3)   kan bruges til at øge eller formindske en værdi. En værdi kan ændres hurtigt ved at holde tasten [OK] nede.

(4)

## Jobstatusskærmen

Du kan få vist jobstatusskærmen ved at trykke på tasten [JOBSTATUS] på betjeningspanelet. Du kan kontrollere status igangværende udskrivningsjob på jobstatusskærmen.

Hvis du vil ændre de job, der vises, skal du skifte tilstand og status (spool, reserveret/udfører, afsluttet).

JOB  
STATUS

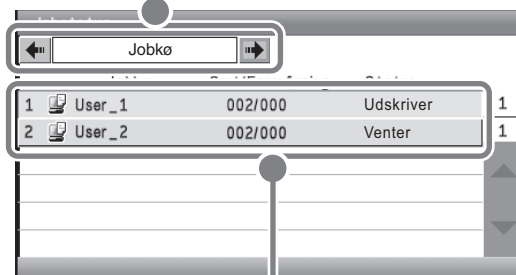

Job vises som en liste. Job vises i den rækkefølge, de vil blive kørt i. Et valgt job kan tildeles høj prioritet, så det køres før andre job, eller et job i kø kan annulleres.

# BRUGERKONTROL

Når brugerkontrol er aktiveret, skal man logge på, inden maskinen kan tages i brug. Som standard er brugerkontrollen desaktiveret.

Log af, når du er færdig med at bruge maskinen.

## Metoder til brugerkontrol

Der findes to metoder til brugerkontrol: Log på ved hjælp af brugernummer eller log på ved hjælp af brugernavn og adgangskode. Bed maskinens administrator om de oplysninger, du skal bruge til at logge på.

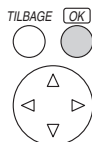
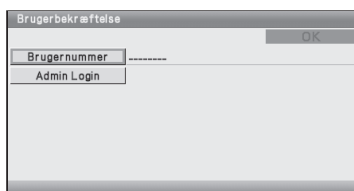

For yderligere oplysninger om brugerkontrol se "BRUGERKONTROL" i "1. FØR BRUG AF MASKINEN" i betjeningsvejledningen.

### Log på ved hjælp af brugernummer

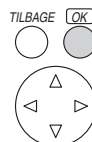

Denne metode kræver, at du logger på ved at indtaste et tidligere gemt nummer (5 til 8 cifre) via det numeriske softkey-tastatur.

### Log på ved hjælp af brugernavn og adgangskode



Denne metode kræver, at du logger på ved at indtaste dig brugernavn, din adgangskode og din log på-destination. Afhængigt af godkendelsesindstillingerne, kan det også være nødvendigt at indtaste din e-mail-adresse.

## Log af

Log af, når du er færdig med at bruge maskinen. Ved at logge af forhindrer du uautoriseret brug af maskinen.

### **Sådan logger man af**

Du kan logge af fra samtlige maskinindstillinger ved at trykke på [LOGOUT] . Hvis en prædefineret tidsperiode er angivet fra maskinen sidst er anvendt, vil autoslet funktionen blive aktiveret. Når autoslet aktiveres, logges der automatisk ud.

# PAPIRSKIFTE I EN BAKKE

## Navne på bakkerne

Bakkernes navne vises herefter.

I nedenstående vejledninger kan du se, hvor mange ark papir, der kan lægges i hver bakke:

- Betjeningsvejledning, "Indstillinger til papirbakke" i "3. SYSTEMINDSTILLINGER"
- Sikkerhedsvejledning, "SPECIFIKATIONER"

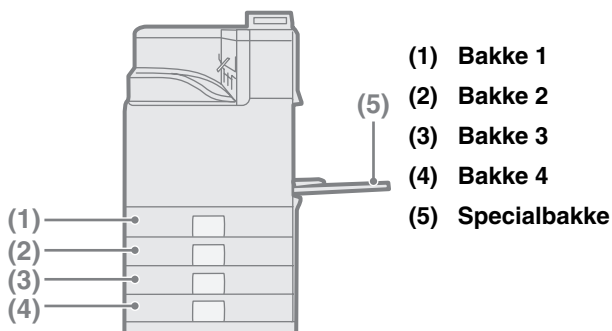

## Udskriftssiden vender opad eller nedad

Papiret ilægges med udskriftssiden opad eller nedad afhængig af papirtype og valg af bakke.

Bakke	Udskriftsside*
Bakke 1 til 4	Forsiden opad
Specialbakke	Forsiden nedad

- \* Ved ilægning af papirtypen "Forhullet", "Brevpapir" eller "Fortrykt" i papirbakken, er retningen på udskriftssiden anderledes. Læs "ILÆGNING AF PAPIR" i "1. FØR BRUG AF MASKINEN" i betjeningsvejledningen.

## Ilægning af papir i en bakke

For at ændre papirformatet i en bakke, skal du ilægge det ønskede papir i bakken og herefter ændre maskinens bakkeindstillinger for at angive papirformatet. Proceduren ved ændring af bakkens papirformat er beskrevet nedenfor. Eksempelvis skiftes papiret i bakke 1 fra almindeligt papir i størrelsen A4 (8-1/2" x 11") til genbrugspapir i størrelse A5 (5-1/2" x 8-1/2").

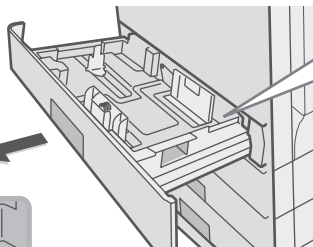

Træk papirbakken ud.  
Fjern evt. papir i bakken.

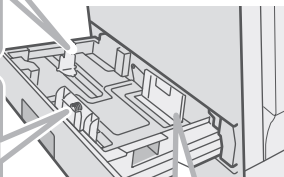
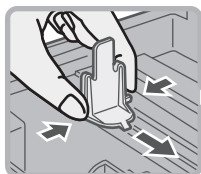

Justér de 2 papirstyr på bakken. Justér fx papirstyrene fra A4 (8-1/2" x 11") til A5 (5-1/2" x 8-1/2"). Justér styrene, så de passer til det papir, der lægges i. Hvis styrene er for løse, holdes papiret ikke på plads. Hvis styrene er for stramme, bøjes papiret.

Læg papiret, så det ikke ser ud som vist nedenfor, når det betragtes fra forsiden eller siden af maskinen.

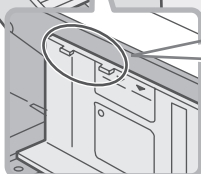
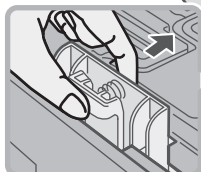

Det ilagte papir må ikke stikke højere op end disse tapper.

Læg papiret i bakken med dskrivningssiden opad. Luft papiret godt, før du lægger det i. Ellers risikerer du, at flere ark papir føres ind samtidigt, så der opstår papirstop. I modsat fald risikerer man forkert papirindføring, når flere ark føres ind samtidigt. Læg papiret i bakken og skub forsigtigt bakken på plads.

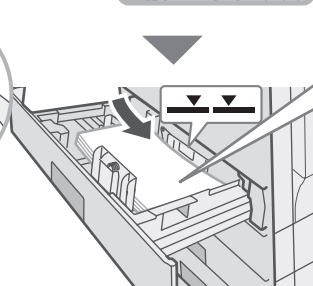

▼ ▼ Indikatorlinie  
Indikatorlinien viser, hvor meget papir der højst kan lægges i bakken. Når du lægger papir i bakken, skal du sørge for, at stakken ikke er højere end indikatorlinien.

# Ændring af bakkeindstillinger



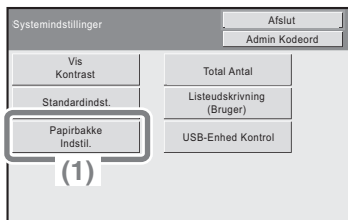

Når du skifter papir i en bakke, skal bakkeindstillingerne under systemindstillinger også ændres.

SYSTEM  
INDSTILLING 

**1 Tryk på tasten [SYSTEM  
INDSTILLING].**



**2 Konfigurer  
bakkeindstillingerne.**

**(1) Vælg tasten [Papirbakke  
Indstil.].** Vælg med    ,  
og tryk på [OK].

TILBAGE 

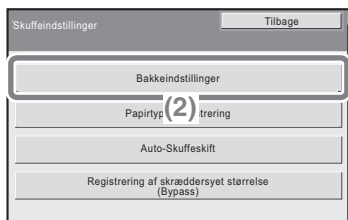

**(2) Vælg tasten  
[Bakkeindstillinger].**  
Vælg med  , og tryk  
på [OK].

TILBAGE 



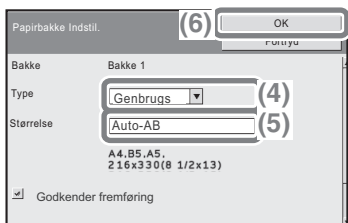
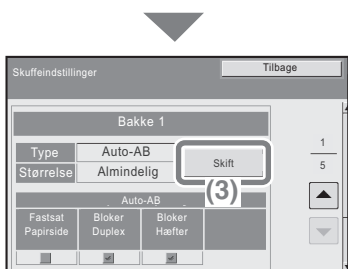

## Konfigurer bakkeindstillingerne. (Fortsat)

### (3) Vælg tasten [Skift] under "Bakke 1".

Vælg med  $\nabla$   $\Delta$   $\leftarrow$   $\rightarrow$ , og tryk på [OK].

### (4) Vælg [Genbrugs] i feltet "Type".

Vælg med  $\nabla$   $\Delta$ , og tryk på [OK].

### (5) Sørg for, at [Auto-AB] er valgt i feltet "Størrelse".

Vælg med  $\nabla$   $\Delta$ , og tryk på [OK].

Yderligere oplysninger finder du i "Indstillinger til papirbakke" i "3. SYSTEMINDSTILLINGER" i betjeningsvejledningen.

### (6) Vælg tasten [OK].

Vælg med  $\nabla$   $\Delta$ , og tryk på [OK].

Ovenstående trin ændrer papirindstillingerne i bakke 1 til genbrugspapir i A5-format.

## Ilægning af papir i en specialbakke



Læg papiret i vandret retning.

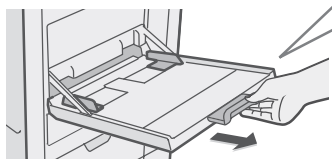

Når der indføres papir af formaterne A4, skal bakkeudtrækket trækkes ud. Det maksimale antal ark, der kan lægges i specialbakken er ca. 100 ark almindeligt papir og ca. 20 kuverter.

### Eksempel: Indføring af konvolutter

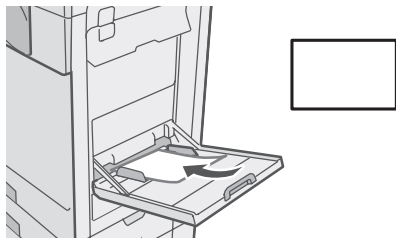

Læg papir i formatet A5 (7-1/4" x 10-1/2") eller mindre i vandret retning.

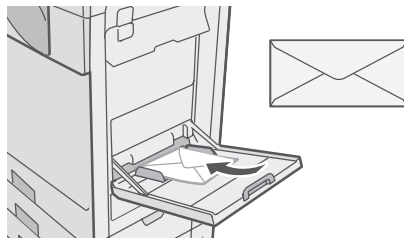

Der kan kun udskrives på adressesiden af konvolutter. Placer konvolutter med adressesiden nedad.

Der må ikke anbringes tunge genstande på specialbakken eller trykkes ned på bakken. Specialbakken kan blive ødelagt, eller maskinen kan vælte med personskaade til følge. Specielle papirtyper, der ikke kan lægges i andre bakker, skal lægges i specialbakken. For yderligere oplysninger om specialbakken, henvises der til "ILÆGNING AF PAPIR I SPECIALBAKKEN" i "1. INDEN MASKINEN TAGES I BRUG" i betjeningsvejledningen.

# Udskrivning

I dette afsnit beskrives den grundlæggende betjening af maskinens printerdriver. Endvidere introduceres printerdriverens indstillinger.

Forklaringerne på skærmene og fremgangsmåderne er først og fremmest for Windows Vista® i Windows®-miljøer, og Mac OS X v10.4 i Macintosh-miljøer. Skærbilledet varierer afhængigt af den anvendte version af operativsystem, printerdriver og program.

► UDSKRIVNING .....	24
► ANNULLERING AF UDSKRIVNING (PÅ MASKINEN) . . .	30
► VALG AF INDSTILLINGER TIL UDSKRIVNING .....	32
► NYTTIGE PRINTERFUNKTIONER .....	34

# UDSKRIVNING

I dette afsnit beskrives de grundlæggende fremgangsmåder for udskrivning.

## Windows

I følgende eksempel beskrives, hvordan du udskriver et dokument i A4-format fra WordPad, som er et standardtilbehørsprogram i Windows. Oplysninger om at installere printerdriveren og konfigurere indstillingerne i et Windows-baseret miljø finder du under "2. OPSÆTNING I ET WINDOWS-MILJØ" i installationsvejledningen til software.

Oplysninger om de tilgængelige printerdrivere og krav til brugen af dem finder du under "MASKINENS PRINTERFUNKTION" i "2. UDSKRIVNING" i betjeningsvejledningen.

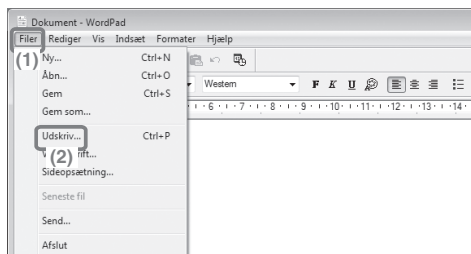

### 1 Vælg kommandoen udskriv i applikationen.

#### (1) Åbn menuen [Filer].

I Windows 7 skal du klikke på -knappen.

#### (2) Vælg [Udskriv].

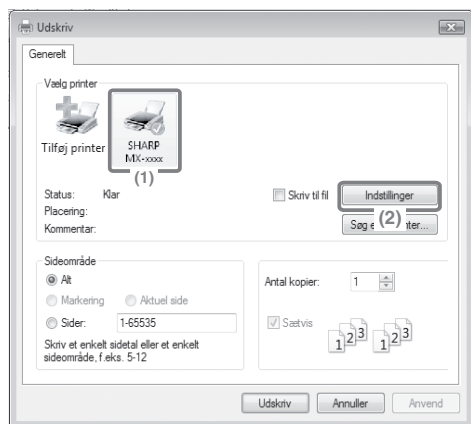

### 2 Åbn vinduet til printerdriveregenskaber.

#### (1) Vælg maskinens printerdriver.

#### (2) Klik på ikonet [Indstillinger].

I Windows 2000 vises ikonet [Indstillinger] ikke. Vælg de ønskede indstillinger under hver fane i dialogboksen "Udskriv".

I Windows 98/Me/NT 4.0 skal du klikke på ikonet [Egenskaber].

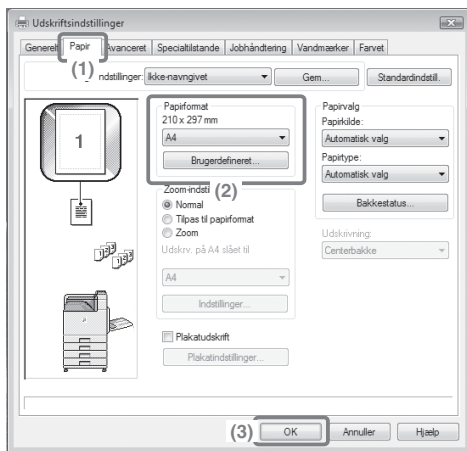

- 3 Valg af udskrivningsindstillinger.**  
**(1) Klik på fanen [Papir].**  
**(2) Vælg [A4].**  
**(3) Klik på knappen [OK].**

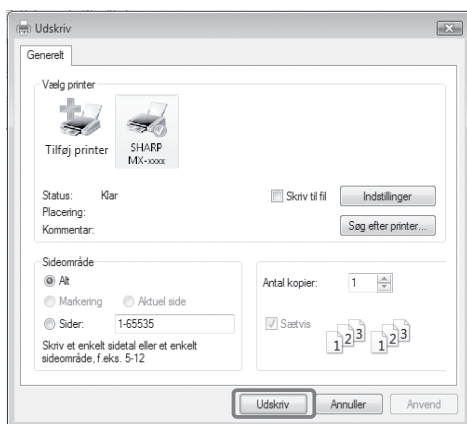

- 4 Klik på tasten [Udskriv].**  
 Udskrivningen begynder.  
 I Windows 98/Me/NT 4.0 skal du klikke på tasten [OK].

### Ved fjernelse af udskrevne sider...

Fjern udskriften med en vandret bevægelse, så den ikke bliver fanget på aktuatoren til registrering af fuld udkastbakke.

# Brug af hjælp til printerdriver

Når der vælges indstillinger i vinduet til printerdriveregenskaber, kan du få vist hjælp for at se forklaringer til indstillingerne. (Kun i Windows)

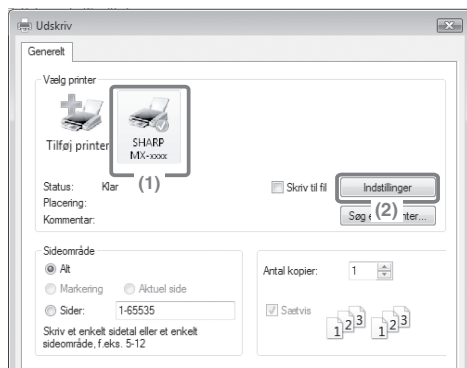

## 1 Åbn vinduet til printerdriveregenskaber.

(1) Vælg maskinens printerdriver.

(2) Klik på ikonet [Indstillinger].

I Windows 2000 vises ikonet [Indstillinger] ikke. Vælg de ønskede indstillinger under hver fane i dialogboksen "Udskriv".

I Windows 98/Me/NT 4.0 skal du klikke på ikonet [Egenskaber].

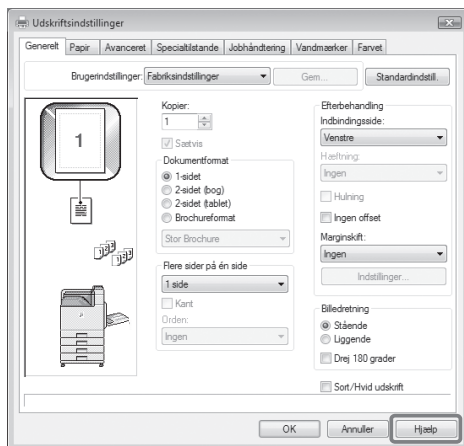

## 2 Klik på tasten [Hjælp].

Hjælp-vinduet åbnes, så du kan se beskrivelser af indstillingerne under fanen.

Klik på den grønne tekst øverst i Hjælp-vinduet for at se indstillingerne i en dialogboks.

### **For at vise hjælp til en specifik indstilling**

Klik på den indstilling, du ønsker yderligere oplysninger om, og tryk på tasten [F1]. Herefter vises hjælpefunktionen til den valgte indstilling.

\* For at få vist en bestemt indstilling i Windows 98/Me/NT 4.0/2000/XP/Server 2003 skal du klikke på knappen  øverst til højre i printerdrivervinduet og herefter klikke på indstillingen.

### **Når oplysningssymbolet () vises**

Du kan klikke på symbolet for at se forbudte kombinationer af funktioner samt andre oplysninger.

# Macintosh

I følgende eksempel beskrives, hvordan du udskriver et dokument i A4-format fra "TextEdit" ("SimpleText" i Mac OS 9), som er et standardtilbehørsprogram på Macintosh-computere.

I et Macintosh-baseret miljø kan PS3 Udvidelsessættet installeres, så maskinen kan bruges som netværksprinter.

Oplysninger om installation af printerdriveren og konfiguration af indstillingerne i et Macintosh-miljø finder du under "3. OPSÆTNING I ET MACINTOSH -MILJØ" i installationsvejledningen til software.

## Indstilling af papirstørrelse

Vælg papirindstillingerne til printerdriveren, før du vælger kommandoen til udskrivning.



### 1 Åbn sidelayoutvinduet i TextEdit.

(1) Åbn menuen [Arkiv].

(2) Vælg [Sidelayout].

I Mac OS 9, vælg [Udskriv] fra menuen [Filer] SimpleText.

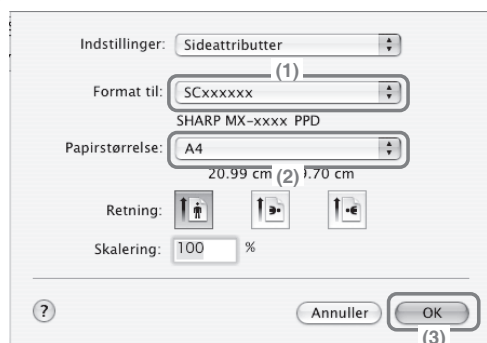

### 2 Vælg papirindstillinger.

(1) Kontrollér, at den korrekte printer er valgt.

Maskinnavnet, der kommer frem i menuen "Format til", er normalt [SCxxxxxx]. På Mac OS X v10.6 er det normalt [RDVxxxxxx]. ("xxxxxx" er en række karakterer, der varierer afhængigt af din maskinmodel.)

(2) Vælg [A4].

(3) Klik på knappen [OK].

# Udskrivning af en fil



## 1 Udskrivning fra TextEdit.

(1) Åbn menuen [Arkiv].

(2) Vælg [Udskriv].

I Mac OS 9, vælg [Udskriv] fra menuen [Filer] SimpleText.

## 2 Vælg printerindstillinger, og klik på tasten [Udskriv].

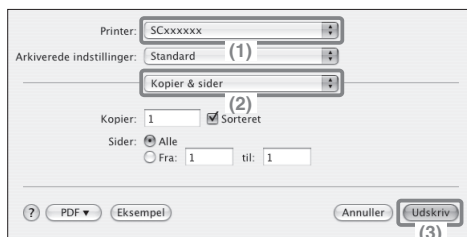



### (1) Kontrollér, at den korrekte printer er valgt.

Maskinnavnet, der kommer frem i menuen "Printer", er normalt [SCxxxxxx]. På Mac OS X v10.6 er det normalt [RDVxxxxxx]. ("xxxxxx" er en række karakterer, der varierer afhængigt af din maskinmodel.)

### (2) Valg af udskrivningsindstillinger.

Klik på  ud for [Kopier & sider], og vælg hver indstilling, du vil konfigurere, i rullemenuen. Skærmbilledet til den valgte indstilling vises.

Hvis indstillingerne ikke kommer frem i Mac OS X v10.5 til 10.5.8 og v10.6, skal du klikke på "" ud for printernavnet.

I Mac OS 9 skal du klikke på  ved siden af [Generelt] og vælge en indstilling fra rullemenuen. Skærmbilledet til den valgte indstilling vises.

### (3) Klik på tasten [Udskriv].

Udskrivningen begynder.

### Ved fjernelse af udskrevne sider...

Fjern udskriften med en vandret bevægelse, så den ikke bliver fanget på aktuatoren til registrering af fuld udkastbakke.

# ANNULLERING AF UDSKRIVNING (PÅ MASKINEN)

Et udskrivningsjob kan annulleres, inden udskrivningen begynder.

JOB  
STATUS 

**1 Tryk på tasten [JOBSTATUS].**

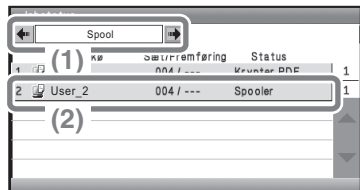

TILBAGE [OK]







TILBAGE [OK]



**2 Vælg indstillinger.**

**(1) Skift jobstatusstilstanden til [Printjob].**

Vælg en af tasterne   med tasterne  , og tryk på tasten [OK]. Tilstanden ændres, hver gang der trykkes på tasten [OK].

**(2) Vælg tasten for det job, du ønsker at annullere.**

Vælg med  , og tryk på [OK].

**(3) Vælg tasten [Stop/Slet].**

Vælg med  , og tryk på [OK].

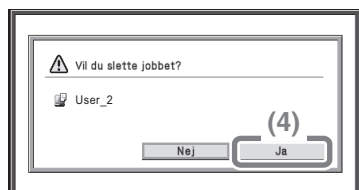



TILBAGE **OK**



**Vælg indstillinger.  
(Fortsat)**

**(4) Vælg tasten [Ja].**

Vælg med  , og tryk på [OK].

# VALG AF INDSTILLINGER TIL UDSKRIVNING

Før du kan bruge maskinens udskrivningsfunktion, skal indstillingerne i vinduet med egenskaber til printerdriveren konfigureres. Se "UDSKRIVNING" (side 24) for at få oplysninger om proceduren til åbning af vinduet med printerdriverens egenskaber og den grundlæggende procedure for udskrivning.

## Windows

Fremgangsmåden til at vælge indstillinger i printerdriveren er beskrevet herefter med "Tilpasning af det udskrevne billede til papiret (Tilpas til papirformat)" som eksempel.

Tilpas til papirformat funktionen bruges til automatisk at forstørre eller formindske det udskrevne billede så det passer til det valgte papirformat. I dette eksempel bliver et billede i A5-format udskrevet på et ark papir i A4-format. Konfigurationen af printerdriverindstillingerne er forskellig for hver indstilling. **Yderligere oplysninger om hver indstilling finder du under "OFTE ANVENDTE FUNKTIONER" og "NYTTIGE PRINTERFUNKTIONER" i "2. UDSKRIVNING" i betjeningsvejledningen.**

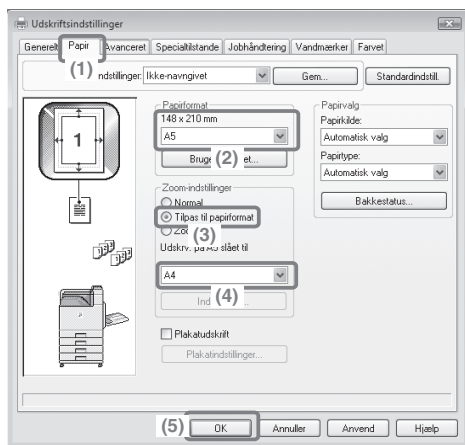

### Valg af udskrivningsindstillinger.

**(1) Klik på fanen [Papir].**

**(2) Vælg [A5].**

Vælg formatet på det materiale, der udskrives.

**(3) Vælg [Tilpas til papirformat].**

**(4) Vælg [A4].**

Vælg det papirformat, som du ønsker at udskrive på.

**(5) Klik på knappen [OK].**

Dermed er indstillingerne afsluttet. Start udskrivningen.

# Macintosh

Fremgangsmåden for at vælge printerdriverindstillinger er beskrevet herefter med "Udskrivning af flere billeder på en side (N-Op udskrivning)" som eksempel.

Denne funktion reducerer størrelsen på hver side, så du kan udskrive flere sider på det samme ark papir. I eksemplet beskrives udskrivning af to sider på ét ark papir med kantlinjer.

Konfigurationen af printerdriverindstillingerne er forskellig for hver indstilling.

**Yderligere oplysninger om hver indstilling finder du under "OFTE ANVENDTE FUNKTIONER" og "NYTTIGE PRINTERFUNKTIONER" i "2. UDSKRIVNING" i betjeningsvejledningen.**

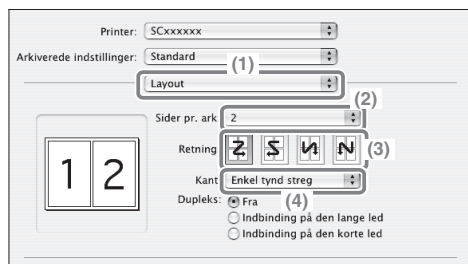

**Valg af udskrivningsindstillinger.**

**(1) Vælg [Layout].**

**(2) Vælg [2].**

**(3) Vælg sidernes rækkefølge.**

**(4) Vælg den ønskede type kantlinje.**

# NYTTIGE PRINTERFUNKTIONER

## 2-sidet udskrivning (Dokumentformat)

Denne funktion anvendes til at udskrive på begge sider af papiret. Man kan bruge 2-sidet udskrivning til at reducere antallet af udskrevne ark ved udskrivning af et stort antal sider eller når du ønsker at spare på papiret.

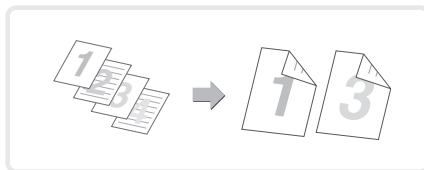

## Tilpasning af det udskrevne billede til papiret (Tilpas til papirformat)

Denne funktion anvendes til at forstørre eller formindske det udskrevne billede, så det passer til papirformatet. Dette er nyttigt, når formatet på det udskrevne billede ikke ligger i maskinen, og man f.eks. skal forstørre et A5- eller fakturadokument til A4- eller brevpapirstørrelse, så det er lettere at læse og udskrive.

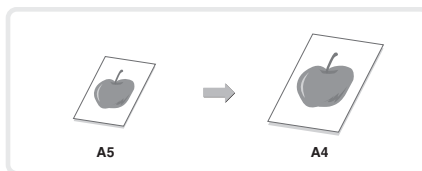

## Udskrivning af flere originaler på én side (N-Op udskrivning)

Brug denne funktion til at udskrive flere sider på et enkelt ark papir ved at reducere størrelsen på de udskrevne billeder.

Dette er praktisk, når du vil vise en generel oversigt over flere sider eller spare på papiret.

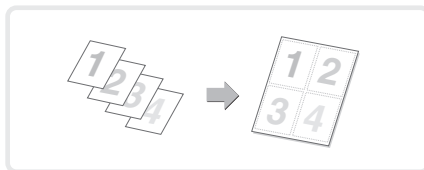

## Hæftning af udskrevne sider (Hæftning)

Denne funktion anvendes til at hæfte udskrevne sider. (Når der installeres en føder).

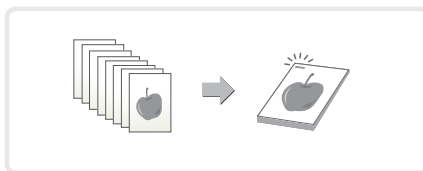

## Udskrivning af et farvebillede i gråtoner (S/H udskrift)

Denne funktion anvendes til at udskrive farvebilleder i gråskala. På den måde sparer du farvetoner, når det ikke er nødvendigt at skrive ud i farver, fx når du kun har brug for at kontrollere indholdet af et dokument.

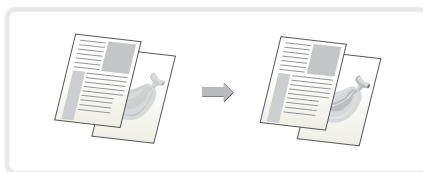

# Maskinen har også følgende funktioner

Oplysninger om hver af disse funktioner finder du under "NYTTIGE PRINTERFUNKTIONER" og "FUNKTIONEN TILBAGEHOLDELSE (HOLD UDSKRIFT)" i "2. UDSKRIVING" i betjeningsvejledningen.

## **Nyttige funktioner til fremstilling af håndbogskopier og plakater**

- Oprettelse af en brochure (Brochure)
- Forøgelse af marginen (Marginskift)
- Fremstilling af en stor plakat (Plakatudskrift)

## **Funktioner til justering af format og dataretning**

- Rotere billedet 180 grader (Drej 180 grader)
- Forstørrelse/formindskelse af det udskrevne billede (Zoom/XY zoom)
- Justering af linjebredden ved udskrivning (Linjebredde-indstillinger)
- Invertering af billedet (Spejlbillede)

## **Justering i farvetilstand**

- Justering af billedets lysstyrke og kontrast (Farvejustering)
- Udskrivning af lys tekst eller linier i sort (Tekst til sort/Vektor til sort)
- Valg af farveindstillinger der matcher billedtype (Billedtype)

## **Funktioner til at kombinere tekst og billeder**

- Tilføjelse af et vandmærke til udskrevne sider (Vandmærke)
- Udskrivning af et andet billede oven på det udskrevne billede (Billedstempel)
- Fremstilling af overlejringer til udskrevne billeder (Overlejringer)

## **Udskrivningsfunktioner til specielle formål**

- Udskrivning af bestemte sider på anden papirtype (Anden papirtype)
- Tilføjelse af skilleark ved udskrivning på overhead-transparenter (Overhead-skilleark)
- Udskrivning af en karbonkopi (Karbonkopi)
- Udskrivning med en specifik side på forsiden ved 2-sidet udskrivning (kapitel skilleark)

## **Funktionen Tilbageholdelse (Hold Udskrift)**

- Lagring af udskrivningsfiler (Tilbageholdelse)

# Systemindstillinger

Under systemindstillinger kan maskinen justeres så den svarer til dine arbejdsbehov. Dette afsnit indeholder en kort introduktion til flere forskellige systemindstillinger. For en mere detaljeret gennemgang af systemindstillingerne henvises til "3. SYSTEMINDSTILLINGER" i betjeningsvejledningen.

► SYSTEMINDSTILLINGER .....	38
-----------------------------	----

# SYSTEMINDSTILLINGER

I skærmen til systemindstillinger kan man indstille dato og tid, gemme fax- og scanningsdestinationer samt konfigurere mange andre indstillinger for maskinen.

I det følgende gennemgås åbning af skærmen til systemindstillinger samt skærmens elementer.

For en mere detaljeret gennemgang af systemindstillingerne henvises til "3. SYSTEMINDSTILLINGER" i betjeningsvejledningen.

## Visning af skærmen til systemindstillinger

Systemindstillingerne kan konfigureres på maskinen eller på websiden.

Hvis du vil konfigurere indstillingerne på maskinen, skal du vise systemindstillingsskærmen som vist nedenfor.

Hvis du vil konfigurere indstillingerne på websiden, skal du se "Åbning af websider" (side 3) for at åbne websiden.

SYSTEM  
INDSTILLING 

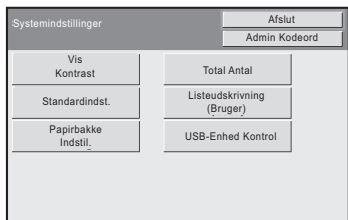

TILBAGE  



**Tryk på tasten [SYSTEM  
INDSTILLING].**

Skærmen til systemindstillinger vises. Tasterne på skærmen er forskellige alt efter hvilket tilbehør, der er installeret på maskinen.

## Hvad kan man foretage sig under skærmen til systemindstillinger?

Indstillinger	Beskrivelse
Displaykontrast (kun betjeningspanel)	Displaykontrasten kan justeres.
Total Antal	Denne viser det totale antal udskrevne sider.
Standardindstillinger	På denne måde kan du indstille uret og ændre softwaretastaturet, der bruges til indtastning af tekst.
Listeudskrivning (Bruger)	Her kan du udskrive lister, der viser maskinens status og indstillinger.
Papirbakke Indstil.	Her kan du vælge papirtype og papirformat til hver bakke og gemme nye papirtyper.
Driftsindstillinger (kun webside)	Her kan du konfigurere indstillinger til udskrivning uden at bruge printerdriveren samt indstillinger til printerfunktionen.
USB-Enhed Kontrol	Her kan du kontrollere USB-enhedens forbindelsesstatus.

### Systemindstillinger (administrator)

Systemindstillinger (administrator)\* er indstillinger, der kun kan konfigureres af maskinens administrator. For at konfigurere disse indstillinger skal administratorens adgangskode indtastes.

Når brugerkontrol er aktiveret er det dog muligt for visse brugere med bestemte brugerrettigheder, at konfigurere disse indstillinger uden at indtaste administratorens adgangskode. Forhør dig med din administrator.

\* Selvom betjeningsvejledningerne indikerer systemindstillinger, der kræver administratorrettigheder som fx "systemindstillinger (administrator)", er dette blot ment som en hjælp ifm. beskrivelsen af indstillingerne. Ordet "administrator" vises ikke i displayet eller andetsteds på maskinen.

For oplysninger om punkterne i systemindstillingerne (administrator) henvises til "3. SYSTEMINDSTILLINGER" i betjeningsvejledningen.



# Fejlfinding

Dette afsnit indeholder svar på de ofte stillede spørgsmål samt beskriver, hvordan fastkørt papir fjernes.

- ▶ OFTE STILLEDE SPØRGSMÅL ..... 42
- ▶ SÅDAN FJERNES FASTKØRT PAPIR ..... 46

# OFTE STILLEDE SPØRGSMÅL

## Udskrivning på konvolutter

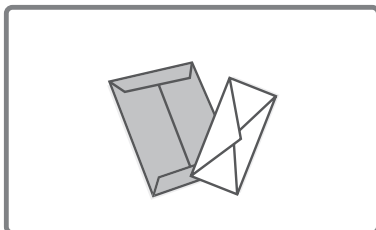

Proceduren til udskrivning på en konvolut er beskrevet nedenfor. Det er kun muligt at udskrive på navne- og adressesiden på en konvolut.

Det anbefales, at du foretager en prøveudskrivning for at kontrollere resultatet af udskrivningen, før du bruger en konvolut.

### 1 Læg papiret i specialbakken.

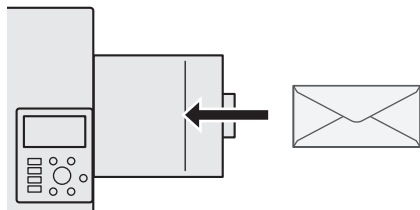

Udskrivning  
på navne- og  
adresssiden

### 2 Bakkeindstillinger.

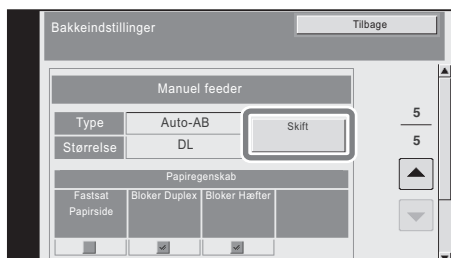

Type: Konvolut  
Format : Vælg konvoluttens  
format

### 3 Vælg indstillinger i printerdriveren.

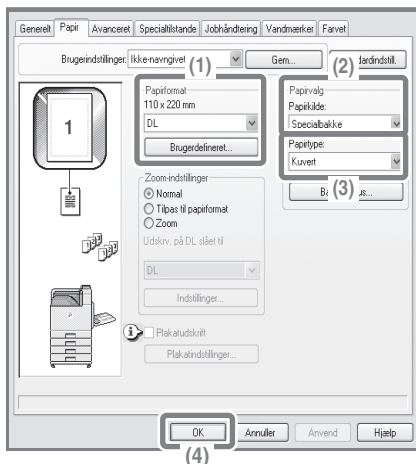

(1) Vælg konvoluttens format under "Papirformat".

(2) Vælg "Specialbakke" fra "Papirkilde" i "Papirvalg".

(3) Vælg [Kuvert] som "Papirtype".

Hvis det er nødvendigt, vælges markeringsfeltet "Drej 180 grader" () i "Billedretning" under fanen [Generelt].

(4) Klik på knappen [OK].

# Ændring af papirformatet for et job

Når det specifikke papirformat ikke findes i nogen af maskinens papirbakker, skal du følge nedenstående punkter for at ændre papirformatet.

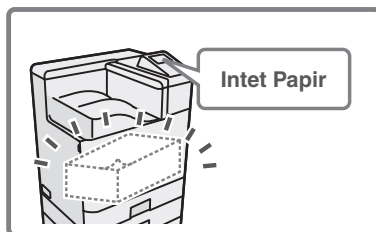

## 1 Vis joboplysningerne.

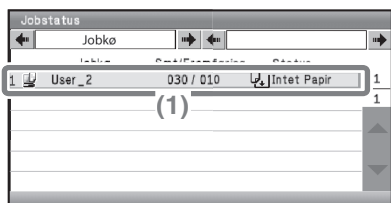

Tryk på tasten [JOBSTATUS] på betjeningspanelet for at vise jobstatusskærmen.

(1) Vælg det job, der har status [Intet Papir].

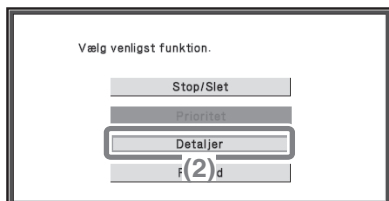

(2) Vælg tasten [Detaljer].

Hvis du vil slette jobbet, kan du trykke på tasten [Stop/Slet].

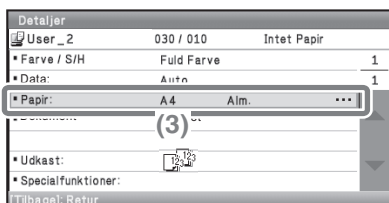

(3) Kontrollér jobbets papirformat i oplysningsskærmen, og vælg tasten [Papirvalg].

## 2 Nu er det muligt at ændre jobbets papirformat.

Detaljer		
User_2	030 / 010	Intet Papir
Papirvalg		
<input type="checkbox"/>	1. A4	Almindelig
<input type="checkbox"/>	2. A5	Almindelig
<input type="checkbox"/>	3. B5	Almindelig
<input checked="" type="checkbox"/>	4. A4	Almindelig
<input type="checkbox"/>	A4	Almindelig

Vælg det papirformat, som du ønsker at udskrive på.

For at undgå at skære kanterne af billedet, bør du vælge et papirformat, der er større end det papirformat, der er angivet til jobbet.

# SÅDAN FJERNES FASTKØRT PAPIR

Når der opstår et papirstop, vises meddelelsen "Papirstop" i displayet, og udskrivning samt scanning vil stoppe. I dette tilfælde skal du vælge tasten [Information] i displayet. Ved valg af tasten vises instruktionerne til fjernelse af det fastkørte papir. Følg instruktionerne. Når papiret er fjernet forsvinder meddelelsen automatisk.

Den blinkende afmærkning  til venstre i billedet indikerer området, hvor papiret sidder fast.

## Her sidder det fastkørte papir

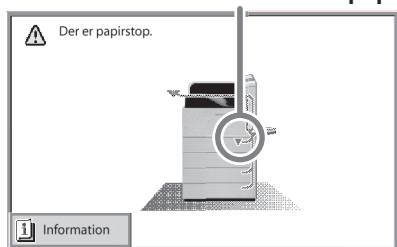

Vælg tasten [Information] for at åbne den følgende skærm.



**(A)**Instruktioner til fjernelse af det fastkørte papir vises her.

**(B)**Animeringen viser handlingen, der skal udføres.

**(C)**Viser den forrige eller den næste skærm.

**(D)**Dette lukker oplysningsskærmen.

Oplysningsskærmen kan ikke lukkes før det fastkørte papir er fjernet.

- Så længe meddelelsen er synlig, kan udskrivning og scanning ikke genoptages.
- Såfremt meddelelsen ikke forsvinder, når det fastkørte papir er fjernet, kan det skyldes følgende årsager. Efterse området på ny.
  - Det fastkørte papir er ikke fjernet korrekt.
  - Der sidder et lille stykke papir tilbage i maskinen.
  - Et dæksel eller en enhed blev åbnet eller taget af for at fjerne det fastkørte papir, og blev ikke lukket eller sat tilbage i den oprindelige position.

For yderligere oplysninger om fjernelse af fastkøret papir, se "SÅDAN FJERNES FASTKØRT PAPIR" under "4. FEJLFINDING" i betjeningsvejledningen.





## Bemærk venligst

---

- Med hensyn til oplysninger om styresystemet, henvises til brugervejledningen om styresystemet eller online-hjælpefunktionen.
- Skærmforklaringerne og fremgangsmetoderne i et Windows-miljø er primært til Windows Vista®. Skærmbillederne kan variere afhængig af operativsystemet eller applikationssoftwaren.
- Skærmforklaringerne og fremgangsmetoderne i et Macintosh-miljø er baseret på Mac OS X v10.4 med Mac OS X. Skærmbillederne kan variere afhængig af operativsystemet eller applikationssoftwaren.
- Hvor der står "MX-xxxx" i denne vejledning, skal "xxxx" erstattes med navnet på din model.
- Denne vejledning er blevet udarbejdet med stor omhu. Hvis du har kommentarer eller spørgsmål om vejledningen, bedes du kontakte nærmeste autoriserede servicecenter.
- Dette produkt er gennemprøvet og har gennemgået en grundig kvalitetskontrol. Hvis der alligevel mod vores forventning skulle vise sig at være en defekt eller et problem, bedes du kontakte dit nærmeste autoriserede servicecenter.
- Bortset fra tilfælde dækket af lovgivningen, er SHARP ikke ansvarlig for fejl, der opstår under brug af produktet eller dets ekstraudstyr, heller ikke for fejl der skyldes ukorrekt betjening af produktet og dets ekstraudstyr, eller andre fejl eller skader, der opstår på grund af brug af produktet.

## Advarsel

---

- Gengivelse, tilpasning eller oversættelse af indholdet i denne vejledning uden forud skriftlig tilladelse er forbudt, bortset fra hvad der er tilladt ifølge lovgivning om kopiering.
- Alle oplysninger indeholdt i denne vejledning kan ændres uden forudgående varsel.

## Illustrationer og betjeningspanelet, der vises i denne vejledning

---

De perifere enheder er som regel ekstraudstyr, men nogle modeller inkluderer visse perifere enheder som standardudstyr.

Forklaringerne i denne vejledning forudsætter installation af 500-ark papirføderenheder (fire bakker i alt) på maskinen.

Beskrivelserne af visse funktioner og fremgangsmåder forudsætter, at andet end ovennævnte tilbehør er installeret.

<p>Dataskærme, meddelelser og betegnelser for tasterne, der er vist i vejledningen, kan variere fra maskinens, grundet produktforbedringer og ændringer.</p>
--

**SHARP®**

SHARP CORPORATION

TRYKT I FRANKRIG  
TINSD4697GHZZ

