

SHARP[®]

MODEL: MX-5500N
MX-6200N
MX-7000N

Vejledning for scanner

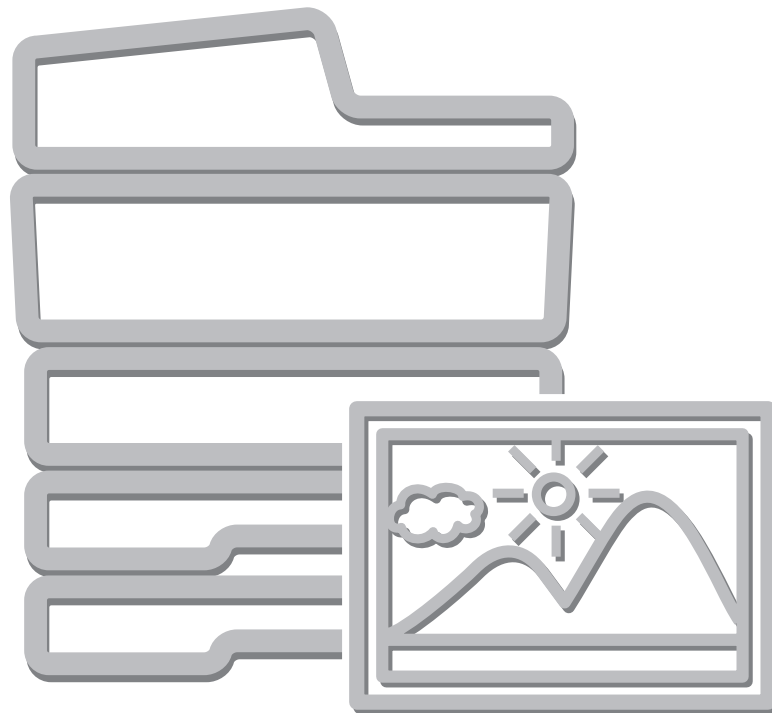

INDHOLDSFORTEGNELSE

OM DENNE VEJLEDNING.....	4
• VEJLEDNINGER VEDLAGT MASKINEN	5

1 FØR MASKINEN ANVENDES SOM NETVÆRKSSCANNER

NETVÆRKSSCANNERFUNKTION.....	6
FORBEREDELSE TIL BRUG SOM NETVÆRKSSCANNER	8
• KONTROLLER AT HOVEDAFBRYDEREN ER PÅ POSITIONEN "ON".....	8
• KONTROL AF DATO OG KLOKKESLÆT	8
• GEMNING AF AFSENDEROPLYSNINGER	9
• INDSTILLINGER DER KRÆVES PÅ WEBSIDERNE	9
• LAGRING I ADRESSEBOGEN AF DESTINATIONSADRESSER FOR HVER ENKEL SCANNINGSFUNKTION.....	9
• LAGRING AF EN DESTINATION FOR SCAN TIL DESKTOP	10
BASISSKÆRM.....	11
• SKÆRM FOR ADRESSEBOG.....	14
• ÆNDRING AF VISNING AF ONE-TOUCH-TASTER PÅ SKÆRMEN FOR ADRESSEBOG	15
SCAN SEND RÆKKEFØLGE	17
ORIGINALSTØRRELSER	19
• ORIGINALSTØRRELSER, DER KAN TRANSMITTERES.....	19
• STØRRELSEN PÅ DEN PLACEREDE ORIGINAL	19

2 ANGIVELSE AF DESTINATIONER

HENTNING AF EN DESTINATION FRA ADRESSEBOGEN	20
• HENTNING AF DESTINATION	21
• KONTROL OG SLETNING AF DE VALGTE DESTINATIONER	22
BRUG AF ET SØGENUMMER FOR AT HENTE EN DESTINATION	23
INDTASTNING AF ADRESSE MANUELT.....	24
HENTNING AF EN DESTINATION FRA EN GLOBAL ADRESSEBOG	25
BRUG AF FUNKTIONEN GENSEND.....	27

3 TRANSMITTERING AF BILLEDE

AFSENDELSE AF BILLEDE I SCANNINGSINDSTILLING	28
• ÆNDRING AF EMNE, FILNAVN, SVAR TIL, OG BRØDTEKST.....	33
AFSENDELSE AF BILLEDE I USB HUKOMMELSESTILSTAND	37
• INDTASTNING AF FILNAVN	41
AFSENDELSE AF FAX I INTERNET-FAXFUNKTION	42
• ÆNDRING AF EMNE, FILNAVN OG BRØDTEKST	45
AFSENDELSE AF DET SAMME BILLEDE TIL FLERE DESTINATIONER (Broadcast-transmission).....	48
• RUNDSENDINGSTRANSMISSIONER DER INDEHOLDER INTERNET-FAXDESTINATIONER	51
AFSENDELSE AF EN INTERNET-FAX FRA EN COMPUTER (PC- I -Fax).....	53
BILLEDINDSTILLINGER	54
• AUTOMATISK SCANNING AF BEGGE SIDER AF EN ORIGINAL (2-sidet original)	55
• ANGIVELSE AF ORIGINAL SCANNINGSSTØRRELSE OG AFSENDERSTØRRELSE (Forstør/reducér)	56
• ÆNDRING AF BELYSNING OG BESYNSINDSTILLING (ORIGINAL BILLEDTYPE).....	62
• ÆNDRING AF OPLØSNINGEN.....	64
• ÆNDRING AF FILFORMAT.....	65
• ÆNDRING AF FARVETILSTANDEN.....	69

4 SPECIALFUNKTIONER

SPECIALFUNKTIONER.....	70
LAGRING AF SCANNEROPERATIONER (Programmer)	72
SLETNING AF KANTSKYGGER PÅ BILLEDET (Rader)	74
SCANNING AF ÉN ORIGINAL TIL TO SEPARATE SIDER (Flersidet Scan).....	77
AFSENDELSE AF ET BILLEDE PÅ ET ANGIVET TIDSPUNKT (Timeroverførsel).....	79
UDVISKNING AF SVAGE FARVER PÅ BILLEDET (Fortræng Baggrund).....	82
SCANNING AF BEGGE SIDER AF ET KORT OVER PÅ ÉN SIDE (Kortformat).....	84
SCANNING AF MANGE ORIGINALER PÅ EN GANG (Jobform)	87
SCANNING AF ORIGINALER AF FORSKELLIG STØRRELSE (Mix Størrelse Original)	90
SCANNING AF TYNDE ORIGINALER (Langsom Scantilst.).....	92
AFSENDELSE AF TO SIDER SOM ÉN SIDE (2-i-1)	94
ÆNDRING AF UDSKRIVNINGSDINDSTILLINGER FOR TRANSAKTIONSRAPPORTEN (Transaktionsrapport).....	97

5 KONTROL AF STATUS FOR TRANSMISSIONS- OG MODTAGELSEJSJOBS

JOB STATUSSKÆRM	99
• SKÆRM FOR JOBKØ OG SKÆRM FOR FULDFØRTE JOBS	100
• HVAD SKER DER, NÅR ET JOB I KØ BLIVER UDFØRT.....	103
• KONTROL AF UDFØRTE JOBS	104
STOP AF ET SCANNINGSJOB DER BLIVER SENDT ELLER SOM VENTER PÅ AT BLIVE SENDT	105
SÅDAN GIVES PRIORITET TIL ET SCANNERTRANSMISSIONSJOB	106
KONTROL AF INTERNET-FAX AKTIVITETSLOG (Aktivitetsrapport For Billedafsendelse).....	107
• OPLYSNINGER DER VISES I RESULTATKOLONNEN.....	107

6 INTERNET-FAXMODTAGELSE

MODTAGELSE AF EN INTERNET-FAX	108
• MANUEL MODTAGELSE AF INTERNET-FAX .	109
UDKSRIVNING AF EN ADGANGSKODEBESKYTTET FAX (Tilbageholdelsesindstilling for Modtaget Data-udskrift).....	110
VIDERESENDELSE AF EN MODTAGET INTERNETFAXER TIL EN E-MAIL-ADRESSE (Indgående Routing Indstillinger)	111

7 SCANNING FRA EN COMPUTER (PC-Scanindstilling)

GRUNDLÆGGENDE FREMGANGSMÅDE FOR SCANNING.....	112
--	-----

8 METADATA LEVERING

METADATA LEVERING (Dataindtastning)	117
FORBEREDELSE TIL METADATATRANSMISSION.....	118
• INDSTILLINGER DER KRÆVES PÅ WEBSIDERNE	118
• METADATATRANSMISSION FOR SCAN TIL DESKTOP	118
TRANSMITTERING AF METADATA.....	119
• METADATA FELT	121

OM DENNE VEJLEDNING

Denne vejledning forklarer procedurerne vedrørende brug af scanningsmodus, USB-memory modus, internet fax-modus, PC scanningsmodus samt dataindtastningsmodus på maskinen.

Bemærk venligst

- For at anvende Internet-Faxfunktionen, skal Internet fax udvidelsessættet være installeret.
- Integrationsmodulet er påkrævet for at anvende metadatatransmissionsfunktionen.
- For oplysninger om installation af drivere og software der omtales i denne manual, henvises til Installationsvejledning for software og vejledningerne, der følger med udvidelsessættene.
- For at bruge netværksscannerfunktionen, grundlæggende netværksscannerindstillinger, serverindstillinger inklusive SMTP- og DNS-serverindstillinger, skal destinationer være konfigureret på Websiderne. Konfigurér og gem indstillingerne som forklaret i denne vejledning. Disse indstillinger kræver kendskab til dit netværksmiljø og skal derfor konfigureres af netværksadministratoren.
- Med hensyn til oplysninger om styresystemet, henvises til brugervejledningen om styresystemet eller online-hjælpfunktionen.
- Forklaringer af skærme og fremgangsmåder i denne vejledning refererer først og fremmest til Windows® XP. Skærmene kan være anderledes med andre versioner af Windows.
- Hvor der står "MX-xxxx" i denne vejledning, skal "xxxx" erstattes med navnet på din model.
- Denne vejledning indeholder henvisninger til faxfunktionen. Bemærk venligst, at faxfunktionen imidlertid ikke er tilgængelig i visse lande og regioner.
- Denne vejledning er blevet udarbejdet med stor omhu. Hvis du har kommentarer eller spørgsmål om vejledningen, bedes du kontakte nærmeste autoriserede servicecenter.
- Dette produkt er gennemprøvet og har gennemgået en grundig kvalitetskontrol. Hvis der alligevel mod vores forventning skulle vise sig at være en defekt eller et problem, bedes du kontakte dit nærmeste autoriserede servicecenter.
- Bortset fra tilfælde dækket af lovgivningen, er SHARP ikke ansvarlig for fejl, der opstår under brug af produktet eller dets ekstraudstyr, heller ikke for fejl der skyldes ukorrekt betjening af produktet og dets ekstraudstyr, eller andre fejl eller skader, der opstår på grund af brug af produktet.

Advarsel

- Gengivelse, tilpasning eller oversættelse af indholdet i denne vejledning uden forud skriftlig tilladelse er forbudt, bortset fra hvad der er tilladt ifølge lovgivning om kopiering.
- Alle oplysninger indeholdt i denne vejledning kan ændres uden forudgående varsel.

Illustrationer og betjeningspanelet og berøringspanelet vist i denne vejledning

De perifere enheder er som regel ekstraudstyr, men nogle modeller inkluderer visse perifere enheder som standardudstyr.

Forklaringerne i denne vejledning forudsætter, at der er installeret et ryghæftningsmodul, et hæftemodul og en skillearks-føder på maskinen.

For nogle funktioner og fremgangsmåder forudsætter forklaringerne, at der er installeret andre enheder end de ovenfor nævnte.

Displayets skærme, meddelelser og tastnavne, der er vist i denne vejledning, kan være forskellige fra dem, der faktisk er på maskinen på grund af produktforbedringer.
--

VEJLEDNINGER VEDLAGT MASKINEN

Trykte vejledninger og vejledninger gemt i PDF-format på maskinens harddisk leveres sammen med maskinen. Når du bruger maskinen, skal du læse om de funktioner, du anvender, i den tilhørende vejledning.

Trykte vejledninger

Vejledningens navn	Indhold
Sikkerhedsvejledning / Fejlfinding	Denne vejledning indeholder anvisninger for sikker brug af maskinen og viser specifikationer for maskinen og perifere enheder og forklarer, hvordan papirstop afhjælpes og giver svar på ofte stillede spørgsmål angående betjening af maskinen i hver enkelt funktion. Der henvises til denne vejledning, når du har problemer ved brug af maskinen.
Installationsvejledning for software / Sharpdesk Installationsvejledning	Denne vejledning forklarer hvordan softwaren installeres, og hvordan indstillingerne konfigureres for at bruge maskinen som printer eller scanner.
Kortfattet startvejledning	Denne vejledning giver letfattede forklaringer af alle maskinens funktioner samlet i et enkelt bind. Detaljerede forklaringer for hver enkelt funktion kan findes i vejledningerne i PDF-format.





Betjeningsvejledninger i PDF-format

Vejledningerne i PDF-format giver detaljerede forklaringer af fremgangsmåder for brugen af maskinen i hver enkelt funktion. For at se PDF-vejledningerne skal de hentes fra harddisken i maskinen. Fremgangsmåden for download af vejledninger forklares under "Download af vejledninger i PDF format" i den Kortfattede startvejledning.

Vejledningens navn	Indhold
Brugervejledning	Denne vejledning giver oplysninger om emner som grundlæggende betjeningsprocedurer, hvordan der ilægges papir, og maskinens vedligeholdelse.
Vejledning for kopimaskine	Denne vejledning giver detaljerede forklaringer på fremgangsmåder for brug af kopieringsfunktionen.
Vejledning for printer	Denne vejledning giver detaljerede forklaringer på fremgangsmåder for brug af printerfunktionen.
Vejledning for scanner (Denne vejledning)	Denne vejledning giver detaljerede forklaringer på fremgangsmåder for brug af scannerfunktionen og Internet- faxfunktionen.
Vejledning for dokumentarkivering	Denne vejledning giver detaljerede forklaringer på fremgangsmåder for brug af dokumentarkiveringsfunktionen. Dokumentarkiveringsfunktionen gør det muligt at gemme dokumentdata fra et kopierings- eller faxjob, eller data fra et udskrivningsjob, som en fil på maskinens harddisk. Filen kan kaldes frem efter behov.
Vejledning for systemindstillinger	Denne vejledning forklarer "Systemindstillinger", som anvendes til at konfigurere en mangfoldighed af parametre, så de passer til de mål og behov, som findes på din arbejdsplads. De aktuelle indstillinger kan blive vist eller udskrevet fra "Systemindstillinger".

Ikoner der anvendes i vejledningerne

Ikonerne i vejledningerne angiver følgende typer af oplysninger:

	Advarer dig om en situation, hvor der er risiko for at beskadige maskinen eller for maskinsvigt.		Angiver navnet på en systemindstilling og giver en kort forklaring på indstillingen. For at få flere oplysninger om hver enkelt systemindstilling henvises til Vejledning for systemindstillinger. Når "Systemindstillinger:" vises: Der forklares en almen indstilling. Når "Systemindstillinger (Administrator):" vises: En indstilling, der kun kan blive udført af en administrator, bliver forklaret.
	Giver en yderligere forklaring på en funktion eller fremgangsmåde.		
	Forklarer, hvordan en operation annulleres eller korrigeres.		

1

FØR MASKINEN ANVENDES SOM NETVÆRKSSCANNER

Dette kapitel giver oplysninger, som du bør kende, før maskinen anvendes som en netværksscanner.

NETVÆRKSSCANNERFUNKTION

Maskinens netværksscannerfunktion kan bruges til at scanne en original, oprette en billedfil og sende filen via et netværk til en computer, en FTP-server eller anden destination. Det er også muligt at scanne fra din computer ved brug af en TWAIN-kompatibel applikation.

Netværksscannerfunktionen har følgende scanningsfunktioner.

Scanningsfunktioner

 [AFSENDELSE AF BILLEDE I SCANNINGSINDSTILLING](#) (side 28)

Scan til e-mail

Den scannede fil sendes til en e-mailadresse.



Scan til FTP

Den scannede fil sendes til et angivet bibliotek på en FTP-server. Når filen er sendt, er det også muligt at sende en e-mail til en på forhånd gemt e-mail-adresse for at oplyse modtageren om filens placering. (Dette kaldes "Scan til FTP (Hyperlink)".)



Scan til desktop

Den scannede fil sendes til en angiven mappe på din computer. For at anvende Scan til desktop, skal software installeres fra cd-rommen "Sharpdesk/Network Scanner Utilities", der følger med maskinen. For softwarets systemkrav, se manualen (PDF-format) eller info-filen på cd-rommen. For installation af softwaren henvises til "Sharpdesk INSTALLATIONSVEJLEDNING".

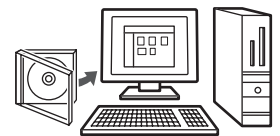

Scan til netværksmappe

Den scannede fil sendes til en fællesmappe på en Windows computer på samme netværk som maskinen.

Det er muligt at sende til computere, der kører med følgende systemer: Windows 98/Me/NT 4.0/2000/XP/Server 2003



USB-hukommelsesfunktion

 [AFSENDELSE AF BILLEDE I USB HUKOMMESESTILSTAND](#) (side 37)

USB Hukommelsesscan

Den scannede fil sendes til og gemmes i en USB-hukommelsesenhed, der er forbundet til maskinen.



Internet-Faxfunktion

 [AFSENDELSE AF FAX I INTERNET-FAXFUNKTION](#) (side 42)

Internet-Faxtransmission

Den scannede fil sendes som en Internet-Fax. Det er også muligt at modtage Internet-Fax.

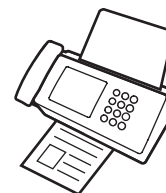

PC scannerfunktion

 [7. SCANNING FRA EN COMPUTER \(PC-Scanindstilling\)](#) (side 112)

PC scan

En TWAIN-kompatibel applikation på en computer, der er forbundet til samme netværk som maskinen, bruges til at scanne et dokument eller billede.

For at anvende PC scan, skal scannerdriveren installeres fra den "Software CD-ROM", der følger med maskinen.

Operative systemer, der kan anvendes, er Windows 98/Me/2000/XP/Server 2003.



Dataindtastningsfunktion

 [8. METADATA LEVERING](#) (side 117)

Metadata levering

Integrationsmodulet kan kombineres med netværksscannerfunktionen for at tilføje en metadata* fil til en scannet billedfil. (Dette kaldes en metadatalevering).

Informationen, der er indtastet ved hjælp af berøringspanelet eller automatisk genereret af maskinen, kan sendes til et bibliotek på en FTP server eller en applikation på en computer som en metadatafil i XML format.

* Metadata er information om en fil, hvordan den er behandlet og dens forhold til andre objekter.

FORBEREDELSE TIL BRUG SOM NETVÆRKSSCANNER

KONTROLLER AT HOVEDAFBRYDEREN ER PÅ POSITIONEN "ON"

Hovedafbryderen er "on", når hovedafbryderindikatoren i højre side af betjeningspanelet er tændt.

Hvis hovedstrømsindikatoren ikke er tændt, er der slukket på hovedafbryderen. Skift hovedafbryderen til positionen "on", og tryk på tasten [STRØM] (☰) på betjeningspanelet.

Hvis Internet-Faxfunktionen skal bruges, og især hvis der modtages eller foretages tidsindstillet modtagelse om natten, skal hovedafbryderen altid være på positionen "on".

 Når tasten [ENERGISPARE] blinker, ☹ er maskinen i automatisk nedlukningstilstand. Hvis tasten [ENERGISPARE] ☹ trykkes, når indikatoren blinker, vil indikatoren slukke og maskinen træde ind i klartilstanden efter et kort tidsrum.

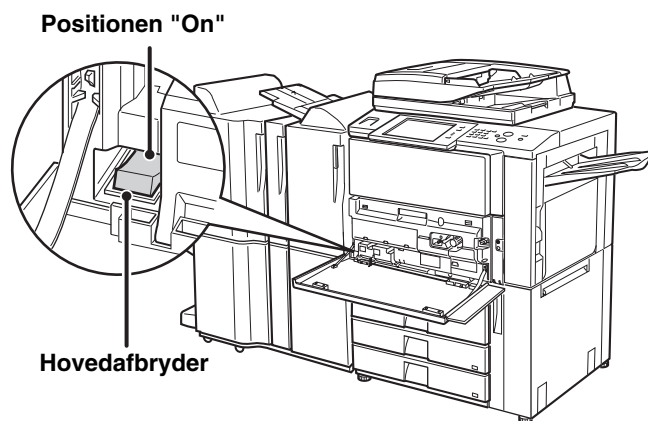
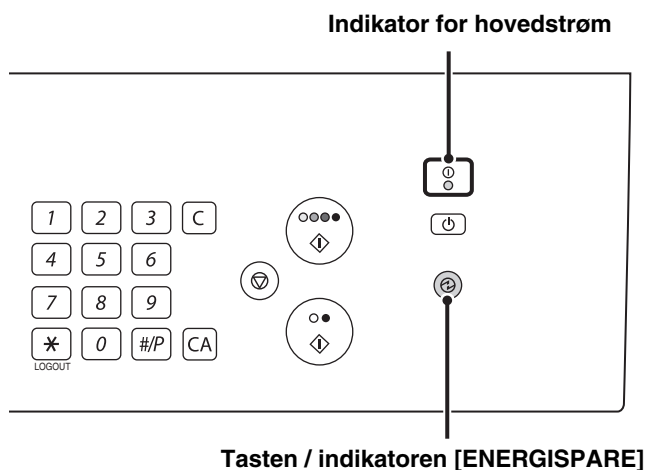

KONTROL AF DATO OG KLOKESLÆT

Kontroller at den korrekte dato og tid er indstillet på maskinen.

Dato og tid indstilles i maskinens systemindstillinger. Når der trykkes på tasten [SYSTEM INDSTILING], forekommer menuskærmen for systemindstillingerne på berøringspanelet. Vælg [Standardindst.], [Ur] og [Indstil Ur] og indstil år, måned, dag, time og minut.

GEMNING AF AFSENDEROPLYSNINGER

Før du anvender Scan til e-mail

Gem et standardafsendernavn i "Afsendernavn" og en svar-e-mail-adresse i "Svaradresse". Disse vil blive anvendt, når en afsender ikke er valgt.



Systemindstillinger (Administrator): Standardafsendersæt

Bruges til at gemme afsendernavnet og e-mail-adressen, der bruges, når en afsender ikke bliver valgt.

Før du anvender internetfax

Gem et afsendernavn i "Afsendernavn" og en afsenders internet-fax-adresse i "Egen Adresse".



Systemindstillinger (Administrator): I-Fax Eget Navn og Adresse Indstilling

Brug denne indstilling for at programmere afsendernavnet og afsenderadressen.

INDSTILLINGER DER KRÆVES PÅ WEBSIDERNE

For at bruge netværksscannerfunktionen skal grundlæggende netværksscannerindstillinger, serverindstillinger inklusive SMTP- og DNS-serverindstillinger samt afsenders adresse være konfigureret på websiderne.

• Grundlæggende netværksscannerindstillinger

For at konfigurere netværksscannerindstillingerne klikkes der på [Programindstillinger] og dernæst på [Netværksscanner Indstillinger] i websidemenuen. (Administratorrettigheder er påkrævet).

• Serverindstillinger

For at konfigurere serverindstillingerne klikkes der på [Network Settings] og dernæst på [Services Settings] i websidemenuen. (Administratorrettigheder er påkrævet).

LAGRING I ADRESSEBOGEN AF DESTINATIONSADRESSER FOR HVER ENKEL SCANNINGSFUNKTION

For at bruge Scan til FTP, Scan til desktop og Scan til netværksmappe, skal destinationerne være gemt i adressebogen. Selvom destinationerne for Scan til E-mail og Internet-Fax ikke behøver at være gemt i adressebogen (de kan indtastes direkte eller slås op i den globale adressebog, når der sendes), så er det nemt at angive disse typer destinationer, når de er gemt i adressebogen. Gem hver destinationstype som forklaret nedenfor.

Destinationer for scannerfunktioner

- Scan til FTP: Klik på [Adressebog] i Websidemenuen, og klik derefter på knappen [Tilføj]. Vælg [FTP] i [Adresstype] og gem dernæst en adresse.
- Scan til netværksmappe: Klik på [Adressebog] i Websidemenuen, og klik derefter på knappen [Tilføj]. Vælg [Netværksmappe] i [Adresstype] og gem dernæst en adresse.
- Scan til e-mail: Klik på [Adressebog] i Websidemenuen, og klik derefter på knappen [Tilføj]. Vælg [E-mail] i [Adresstype] og gem dernæst en adresse. Adresser kan også gemmes i systemindstillingerne.
- Scan til desktop: Se "[LAGRING AF EN DESTINATION FOR SCAN TIL DESKTOP](#)" (side 10). Scan til desktop destinationer kan også opbevares på websiderne. Klik på [Adressebog] i Websidemenuen, og klik derefter på knappen [Tilføj]. Vælg [Skrivebord] i [Adresstype] og gem dernæst en adresse.

Internet- fax-indstilling: Klik på [Adressebog] i websidemenuen og klik dernæst på knappen [Tilføj]. Vælg [Internet-Fax] i [Adresstype] og gem dernæst en adresse. Adresser kan også gemmes i systemindstillingerne.



Systemindstillinger: Adressebog

Denne bruges til at gemme destinationsadresser for Scan til e-mail og Internet-Fax.

LAGRING AF EN DESTINATION FOR SCAN TIL DESKTOP

For at gemme din computer som en destination for Scan til desktop på maskinen, skal Network Scanner Tool være installeret fra cd-rommen "Sharpdesk/Network Scanner Utilities", der følger med maskinen. For at scanne et billede til din computer skal Network Scanner Tool køre på din computer.

INSTALLATION AF NETWORK SCANNER TOOL

For at installere Network Scanner Tool se "Sharpdesk installationsvejledning", der følger med maskinen. Når en standardinstallation udføres, installeres Network Scanner Tool sammen med Sharpdesk.

Når du genstarter din computer efter installation af Network Scanner Tool, starter Opsætningsassistenten automatisk. Følg denne assistent for at installere Network Scanner Tool. Dette vil gemme din computer i maskinen, som en destination for Scan til desktop. De gemte destinationer vises som one-touch-taster i skærbilledet for adressebogen. Følgende vindue vises, når Network Scanner Tool er blevet installeret. Elementet, der bliver valgt i "My Profiles" (C) bliver navnet for one-touch-tasten.

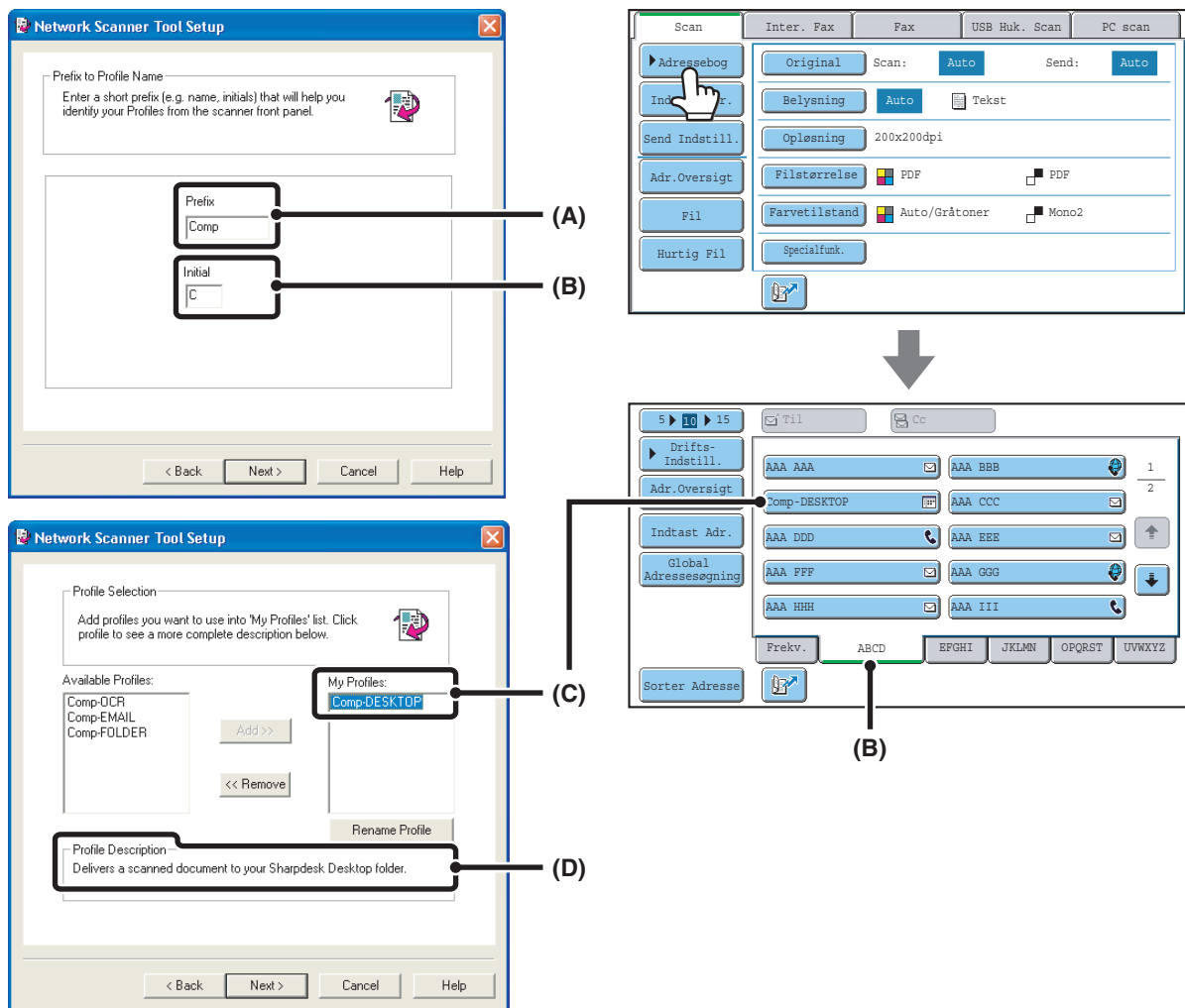

Profilnavnet bestemmes af kombinationen af tekst, der er indtastet i "Prefix" (A) og profilen*.

One-touch-tasten tildeles til en indeksfane i skærbilledet for adressebogen baseret på teksten, der bliver indtastet i "Initial" (B).

* Dette definerer, hvordan et billede, der er sendt til din computer, bliver behandlet. For at få flere oplysninger henvises til profilforklaringen (D).

TILFØJELSE AF DESTINATIONER

For det antal computere, der kan gemmes som Scan til desktop destinationer på maskinen, se antallet af licenser, der er angivet i "Sharpdesk installationsvejledning". For at gemme flere destinationer kræves et licens-kit. Gem Scan to desktop destinationer ved at installere Network Scanner Tool på hver enkel computer.

BASISSKÆRM

Scannerfunktion, USB hukommelsesfunktion, Internet-Faxfunktion og PC-scannerfunktion betjenes ved at vælge indstillinger og kommandoer på basisskærmene for disse funktioner. For at få vist basisskærmen for en af disse funktioner skal du trykke på tasten [SEND IMAGE] på berøringspanelet og derefter vælge fanearket for den funktion, du ønsker at bruge.

Basisskærm for scannerfunktion

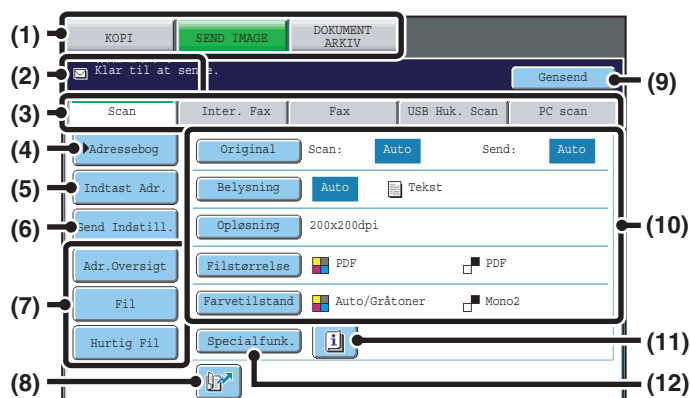

Basisskærm for USB-hukommelsesfunktion

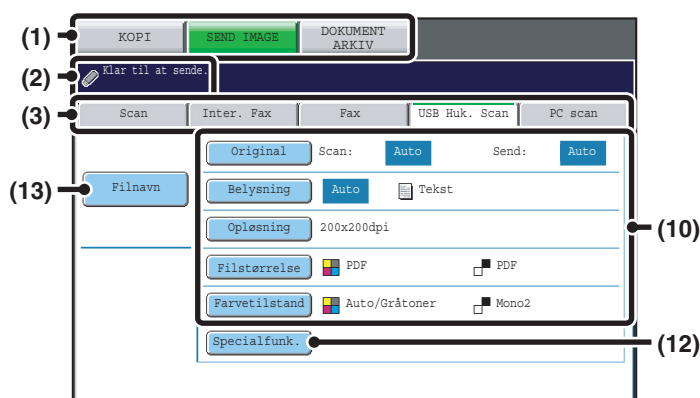

Basisskærm for Internet-Faxfunktion

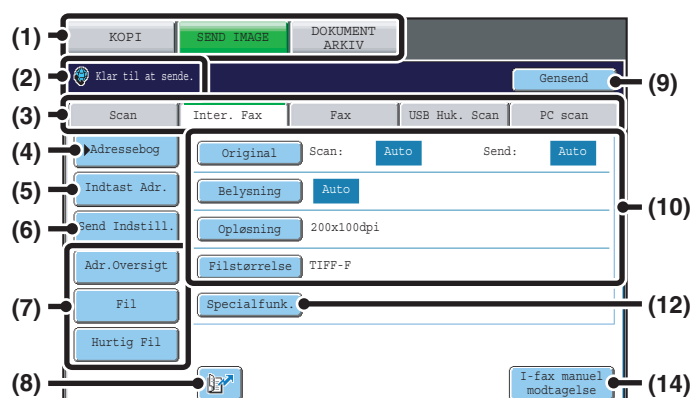

(1) Taster for valg af funktionalitet



Anvend disse taster til at skifte mellem kopiering, billedafsendelse og dokumentarkiveringstilstande. For at anvende scannertilstand, USB hukommelsestilstand, Internet-fax-tilstand eller PC scannertilstand, tryk på tasten [SEND IMAGE]

(2) Der vises forskellige meddelelser her.

Ikonet for den valgte funktion vises til venstre.

(3) Vælg mellem sendeindstillinger

Tryk på et af disse faneark for at ændre billedsendingsindstillingen. Faneark for indstillinger, der ikke kan anvendes, fordi de tilhørende muligheder (FAXUDVIDELSESKIT, Internet fax udvidelsessæt eller PROGRAM-INDBYGNINGSMODUL) ikke er installeret eller ikke vises.

Hvis [USB Huk. Scan] og [PC Scan] faneark ikke vises, tryk på fanearket  for at flytte skærmen. Hvis fanearkene [Scan], [Inter. Fax], [Fax], and [Dataindtastr.] ikke vises, tryk på fanearket  for at flytte skærmen.

Fanearket [Dataindtastr.] vises, når integrationsmodulet er installeret. For oplysninger om metadatalevering ved

hjælp af fanearket [Dataindtastr.], se "8. METADATA LEVERING" (side 117).

(4) Tasten [Adressebog]

Tryk denne tast for at bruge en one-touch-tast eller en gruppetast. Når tasten bliver berørt, vises skærmen for adressebog.

 [HENTNING AF EN DESTINATION FRA ADRESSEBOGEN](#) (side 20)

(5) Tasten [Indtast Adr.]

Tryk denne tast for manuelt at indtaste en destinationsadresse i stedet for at bruge en one-touch-tast.

 [INDTASTNING AF ADRESSE MANUELT](#) (side 24)

(6) Tasten [Send Indstill.]

Rør denne tast for at vælge eller gå ind under et emne, filnavn, afendernavn eller brødtekst, som tidligere er gemt på websiden.

Scannerfunktioner:
 [ÆNDRING AF EMNE, FILNAVN, SVAR TIL, OG BRØDTEKST](#) (side 33)

Internet-Faxfunktion:
 [ÆNDRING AF EMNE, FILNAVN OG BRØDTEKST](#) (side 45)

(7) Tilpassede taster

Tasterne, der vises her, kan ændres, således at de viser de indstillinger eller funktioner, som du foretrækker.

🔗 [Brugerdefinering af viste taster](#) (side 13)

(8) tast

Tryk denne tast for at specificere en destination ved brug af et søgenummer *.

* 3-cifret tal tildelt til en destination, da den blev gemt.

🔗 [BRUG AF ET SØGENUMMER FOR AT HENTE EN DESTINATION](#) (side 23)

(9) Tasten [Gensend]/[Næste Adresse]

Destinationerne for de otte nyligst sendte Scan til e-mail og/eller Internet-Faxtransmissioner bliver gemt. Tryk på denne tast for at vælge en af disse destinationer. Efter at der er valgt en destination, skifter denne tast til tasten [Næste Adresse].

🔗 [BRUG AF FUNKTIONEN GENSEND](#) (side 27)
[HENTNING AF DESTINATION](#) (side 21)

(10) Billedindstillinger

Billedindstillinger (originalstørrelse, eksponering, opløsning, filformat samt farvemodus) kan vælges.

🔗 [BILLEDINDSTILLINGER](#) (side 54)

(11) Informations-tasten

Denne tast vises, når der er valgt en specialfunktion eller to-sidet scanning. Tryk tasten for at få vist de valgte specialfunktioner.

🔗 [Kontrol af hvilke specialindstillinger der er blevet valgt.](#) (side 13)

(12) Tasten [Specialfunk.]

Tryk denne tast for at bruge en specialfunktion.

🔗 [4. SPECIALFUNKTIONER](#) (side 70)

(13) Tasten [Filnavn]

Tryk denne tast for at indtaste et filnavn, når filen gemmes til USB hukommelse.

🔗 [INDTASTNING AF FILNAVN](#) (side 41)

(14) Tasten [I-fax manuel modtagelse]

Tryk denne tast for at modtage en internet-fax manuelt.

🔗 [MANUEL MODTAGELSE AF INTERNET-FAX](#) (side 109)

Når du afsender et billede, kan du hente og anvende en gemt transmissionsdestination fra adressebogsskærmen. Skærmen for adressebogen deles af scannings-, internetfax- og faxfunktionerne.

Tryk tasten [Adressebog] på basisskærmen for at skifte til skærmen for adressebog. Tryk tasten [Drifts-Indstill.] på skærmen for adressebog for at skifte til basisskærmen.

Basisskærm for scannerfunktion

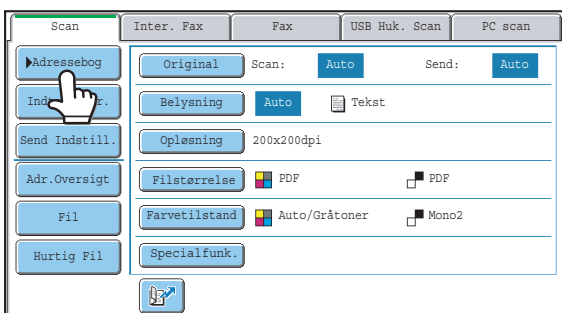

Skærm for adressebog

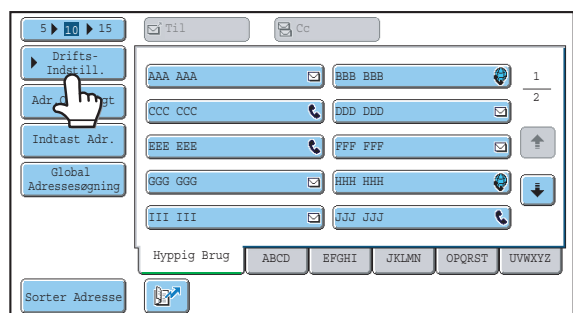

- Denne vejledning bruger basisskærmen for scannerfunktion som eksempel, når der forklares fremgangsmåder, som er fælles for alle funktioner.
- Fremgangsmåderne i denne vejledning forudsætter, at basisskærmen for scannerfunktion kommer frem, når tasten [SEND IMAGE] trykkes.

Systemindstillinger (Administrator): Indstilling Af Standardvisning

En af følgende skærme kan vælges som initials skærmen, der vises, når tasten [SEND IMAGE] berøres.

- Basisskærm for hver funktion (scan, internet-fax, fax eller dataindtastningsfunktion)
- Adressebogsskærm (alfabetisk/brugertilpasset indeks)

Brugerdefinering af viste taster

Specialfunktionstaster og andre taster kan vises i basisskærmen. Indstil disse taster til funktioner, som du hyppigt anvender for at få adgang til funktionerne med et enkelt tryk. De tilpassede taster konfigureres ved hjælp af "Tilpas Tasteindstilling" i websiderne. Følgende taster vises som standard fra fabrikken:

- **Tasten [Adr. Oversigt]**

Tryk på denne tast for at vise en liste over destinationerne, der er blevet valgt i adressebogen. Det er den samme tast som [Adr. Oversigt] på skærmen for adressebog.

- **Tasten [Fil], tasten [Hurtig Fil]**

Berør begge disse taster for at bruge filfunktion eller hurtig filfunktion som dokumentarkiveringsfunktion. For at få yderligere oplysninger om dokumentarkiveringsfunktionen henvises til Vejledning for dokumentarkivering.

I USB-hukommelsesfunktion...

Tilpassede taster vises ikke først, men der kan tilføjes op til 3 taster.

Eksempel: Når "Flersidet Scan", "Byg Job" og "Bl. Str. Org." tilføjes de tilpassede taster.

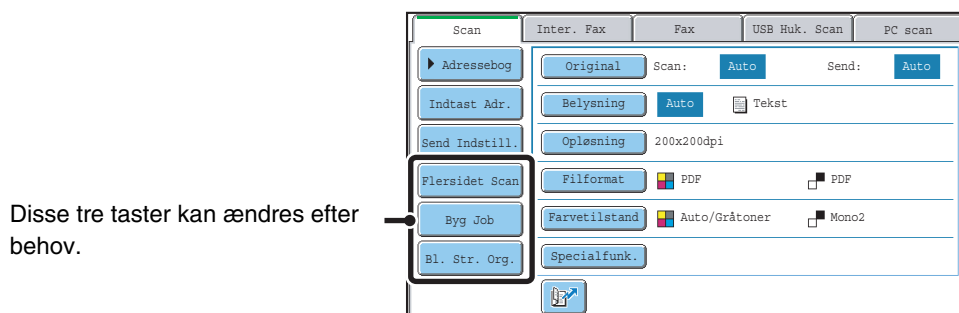

- Ved at vise en programtast på basisskærmen kan du hente programmet ved blot at berøre tasten.
➔ [LAGRING AF SCANNEROPERATIONER \(Programmer\)](#) (side 72)
- Funktionerne, der kan vælges for de tilpassede taster varierer, afhængig af funktionen.



Systemindstillinger (Administrator): Tilpas Tasteindstilling

Registrering udføres i [Systemindstillinger] - [Driftsindstillinger] - "Tilpas Tasteindstilling" i websidemenuen.

Kontrol af hvilke specialindstillinger der er blevet valgt.

Tasten  vises, når der er valgt en specialfunktion eller to-sidet scanning.

Tasten  kan berøres for at få vist de valgte specialfunktioner. For at lukke skærmen berøres tasten [OK].

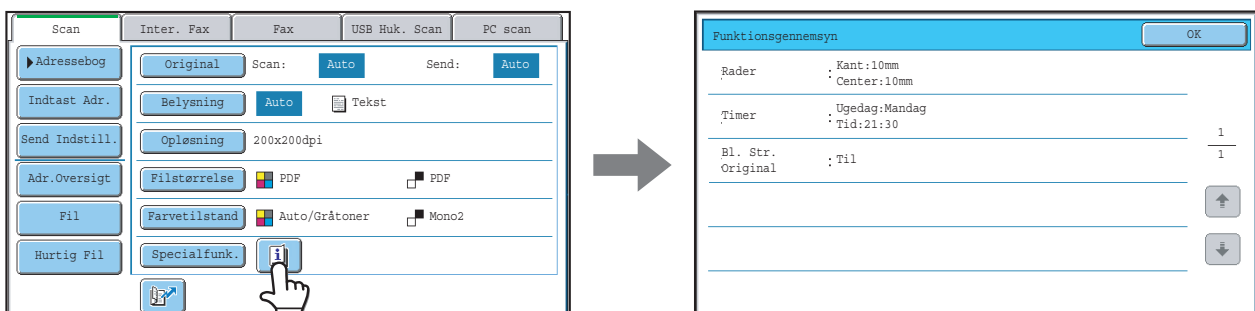

Specialfunktionsindstillingen kan ikke ændres fra oversigtsskærmen. For at ændre en indstilling tryk på tasten [OK] for at lukke oversigtsskærmen og tryk derefter [Specialfunk.] og vælg den indstilling, du ønsker at ændre.

- Der vises ikoner i one-touch-tasterne i adressebogen for at angive, hvilken funktion der anvendes til transmissionen.  **HENTNING AF EN DESTINATION FRA ADRESSEBOGEN** (side 20)
- For information om gemning af adresser i adressebogen, se "**LAGRING I ADRESSEBOGEN AF DESTINATIONSADRESSER FOR HVER ENKEL SCANNINGSFUNKTION**" (side 9).
- For at gemme destinationer for Scan til desktop, skal software installeres fra cd-rommen Sharpdesk/Network Scanner Tool, der følger med maskinen. For mere information om gemning af destinationer for Scan til desktop, se "**LAGRING AF EN DESTINATION FOR SCAN TIL DESKTOP**" (side 10).

- **Systemindstillinger: Adressebog**
Denne kan bruges til at gemme Scan til e-mail og internet-Fax adresser på one-touch-taster.
- **Systemindstillinger (Administrator): Antallet af viste Direkte Adresstaster Indstilling**
Denne bruges til at ændre standardindstillingen af antallet af one-touch-taster, der bliver vist på skærmen for adressebog.
- **Systemindstillinger (Administrator): Bcc Indstilling**
Denne indstilling aktiverer eller inaktiverer Bcc levering. Når den er aktiv, vises tasten [Bcc] på skærmen for adressebog.
- **Systemindstillinger (Administrator): Indstilling Af Standardvisning**
En af følgende skærme kan vælges som initialskræmen, der vises, når tasten [SEND IMAGE] berøres.
 - Basisskærm for hver funktion (scan, internet-fax, fax eller dataindtastningsfunktion)
 - Adressebogsskærm (alfabetisk/brugertilpasset indeks)

ÆNDRING AF VISNING AF ONE-TOUCH-TASTER PÅ SKÆRMEN FOR ADRESSEBOG

Du kan kun få vist destinationer for en bestemt transmissionsfunktion på skærmen for adressebog, eller ændre de viste indeksfaner fra alfabetiske faner til brugerdefinerede faner. Fremgangsmåden for valg af destinationer ændres ikke.

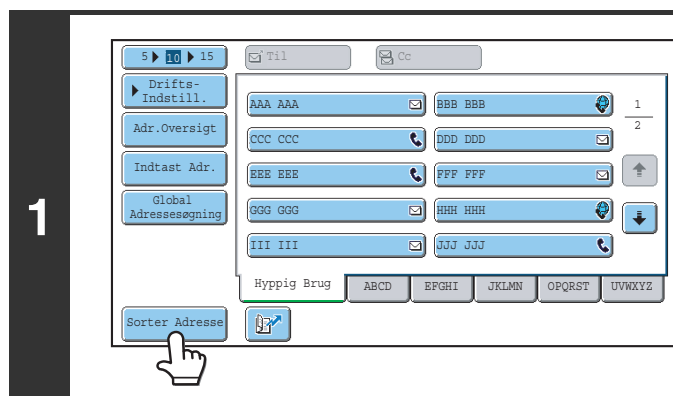

Berør tasten [Sorter Adresse].

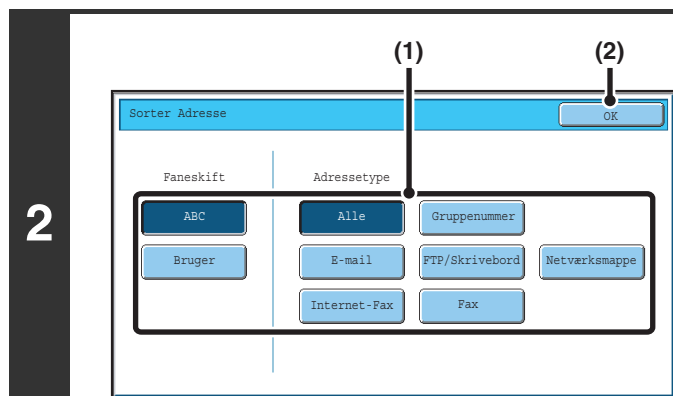

Ændring af visningsmåden.

(1) Berør tasten til den funktion eller fane, som du ønsker at få vist.

- For kun at få vist one-touch-taster for en bestemt send-funktion berøres den ønskede funktion under "Adresstype".
- For at ændre indeksfaner for brugerdefinerede indeks berøres tasten [Bruger] under "Faneskift".

(2) Berør tasten [OK].

Visning af indeks

Indeks gør det lettere at søge efter en destination (one-touch-tast). Destinationer bliver grupperede i alfabetiske indeksfaner. For at få vist en gemt destination skal du berøre den tilhørende indeksfane. Det er en god idé at gemme ofte brugte destinationer i indekset [Hyppig Brug]. Angiv at en destination skal gemmes i indekset [Hyppig Brug], når du gemmer destinationen.

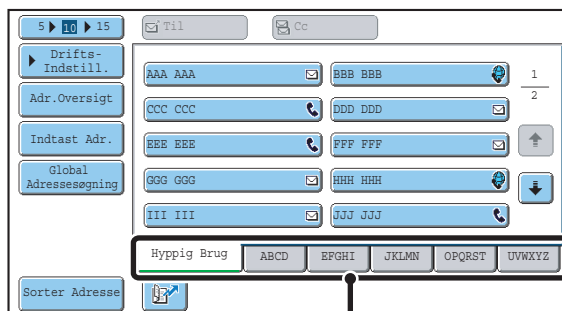

[Indeks] faner

Destinationerne kan også vises i alfabetisk rækkefølge efter initial.

Hver gang den viste indeksfane berøres, ændres visningsrækkefølgen i følgende orden: søgenumre (side 23), opadgående navne, nedadgående navne. Når den viste orden ændres, ændres den viste orden også for de andre indeksfaner.

Ordnet efter søgenummer (standard)



Faldende efter navn

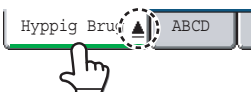

Stigende efter navn



Indeksnavne kan ændres ved brug af "Brugerdefineret Indeks" i systemindstillinger, hvilket giver dig mulighed for at oprette grupper af one-touch-taster, der let kan genkendes. For at få flere oplysninger om "Brugerdefineret Indeks" henvises til Vejledning for systemindstillinger.



Systemindstillinger: Brugerdefineret Indeks

Denne indstilling bruges til at gemme brugerdefinerede indeksnavne. Det brugerdefinerede indeks, hvor en one-touch-tast vises, angives når transmissionsdestinationen bliver gemt i tasten.

SCAN SEND RÆKKEFØLGE

Dette afsnit forklarer den grundlæggende fremgangsmåde for scanning og transmission. Vælg indstillinger i den rækkefølge, der er vist nedenfor, for at sikre problemfri transmission.

For de detaljerede fremgangsmåder for valg af indstillingerne henvises til forklaringerne for hver indstilling i denne vejledning.

Placer originalen.

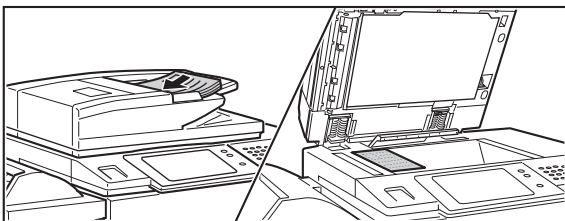

Læg originalen i dokumentfeederen eller på glaspladen.

- ☞ [AFSENDELSE AF BILLEDE I SCANNINGSINDSTILLING](#) (side 28)
- [AFSENDELSE AF BILLEDE I USB HUKOMMELSESTILSTAND](#) (side 37)
- [AFSENDELSE AF FAX I INTERNET-FAXFUNKTION](#) (side 42)



Ændring af funktionen.

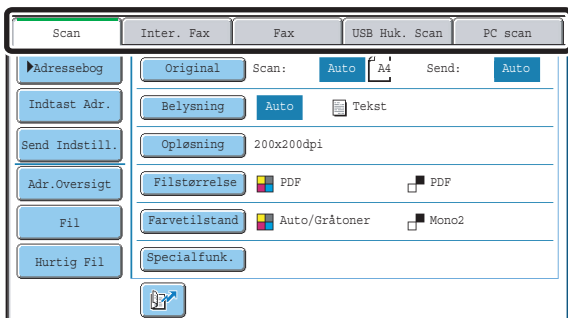

Vælg den funktion, du ønsker at bruge til scanning og transmission.

- ☞ [BASISSKÆRM](#) (side 11)
- Scannerfunktion:
 - ☞ [AFSENDELSE AF BILLEDE I SCANNINGSINDSTILLING](#) (side 28)
- USB-hukommelsesfunktion:
 - ☞ [AFSENDELSE AF BILLEDE I USB HUKOMMELSESTILSTAND](#) (side 37)
- Internet-Faxfunktion:
 - ☞ [AFSENDELSE AF FAX I INTERNET-FAXFUNKTION](#) (side 42)
- PC scanfunktion:
 - ☞ [7. SCANNING FRA EN COMPUTER \(PC-Scanindstilling\)](#) (side 112)
- Dataindtastningsfunktion:
 - ☞ [TRANSMITTERING AF METADATA](#) (side 119)



Vælg indstillinger

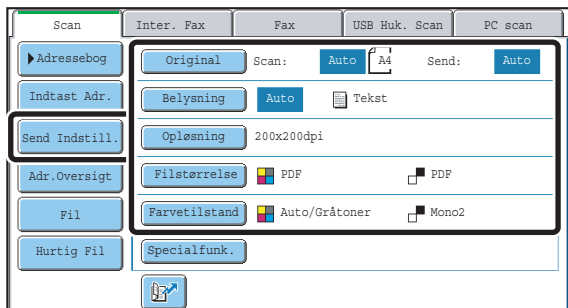

Der kan vælges indstillinger til scanning af originalen.

- Original (2-sidet original, scanningsstørrelse, afsenderstørrelse)
- Belysning • Opløsning • Filstørrelse • Farvetilstand
 - ☞ [BILLEDINDSTILLINGER](#) (side 54)
- Afsendelsesindstillinger (filnavn)
Scanningsindstilling, Dataindtastningstilstand
 - ☞ [ÆNDRING AF EMNE, FILNAVN, SVAR TIL, OG BRØDTEKST](#) (side 33)
- USB-hukommelsesfunktion:
 - ☞ [INDTASTNING AF FILNAVN](#) (side 41)
- Internet-Faxfunktion:
 - ☞ [ÆNDRING AF EMNE, FILNAVN OG BRØDTEKST](#) (side 45)



Specialfunktionsindstillinger

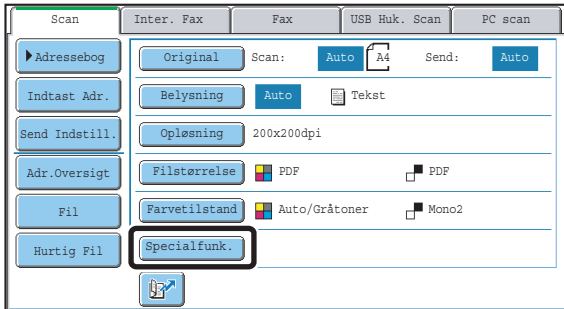

Specialfunktioner kan vælges.

👉 **4. SPECIALFUNKTIONER** (side 70)



Indtastning af destinationen

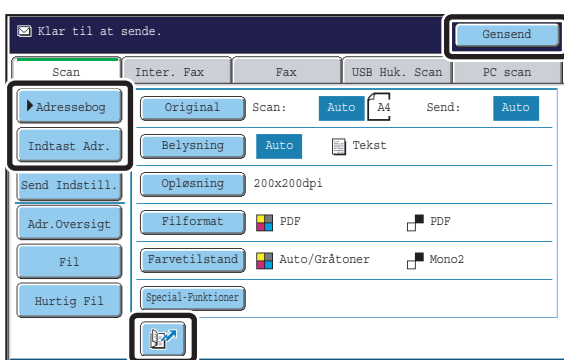

Angiv destinationen for scannertransmissionen.

- Tasten [Adressebog]:
 - 👉 **HENTNING AF EN DESTINATION FRA ADRESSEBOGEN** (side 20)
 - 👉 **HENTNING AF EN DESTINATION FRA EN GLOBAL ADRESSEBOG** (side 25)
- Tasten [Indtast Adr.]:
 - 👉 **INDTASTNING AF ADRESSE MANUELT** (side 24)
-  tast:
 - 👉 **BRUG AF ET SØGENUMMER FOR AT HENTE EN DESTINATION** (side 23)
- Tasten [Gensend]:
 - 👉 **BRUG AF FUNKTIONEN GENSEND** (side 27)



Start af scanning og transmission

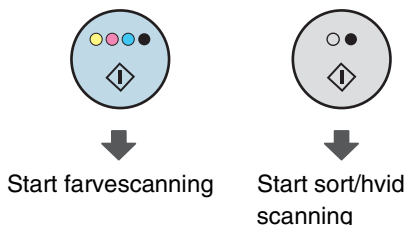

Start scanning og transmission.

Hvis originalen er placeret på glaspladen følges disse trin for at starte scanning og transmission:

- (1) Tryk på tasten [START FARVE] (●●●●) eller tasten [START SORT/HVID] (●●).
- (2) Når scanningen er afsluttet, erstattes originalen med næste original.
- (3) Tryk på tasten [START FARVE] (●●●●) eller tasten [START SORT/HVID] (●●).
- (4) Gentag (2) og (3) ovenfor, indtil alle originaler er blevet scannede.
- (5) Berør tasten [Read-End].



- Tasten [START FARVE] (●●●●) kan ikke anvendes i internet-fax-tilstand.
- Efter at originalerne er scannede, vender indstillingerne tilbage til standardindstillinger.



Sådan annulleres scanningen...

Tryk på tasten [STOP] (⊙) for at fortryde handlingen.



Systemindstillinger (Administrator): Indstilling Af Standardvisning

Indstillingerne kan være gældende i en bestemt periode eller efter scanning er afsluttet.

ORIGINALSTØRRELSER

ORIGINALSTØRRELSER, DER KAN TRANSMITTERES

Det er muligt at transmittre følgende originalstørrelser

	Minimal originalstørrelse	Maksimal originalstørrelse
Ved brug af den automatiske dokumentfeeder	131 mm (højde) x 140 mm (bredde) (5-1/8" (højde) x 5-1/2" (bredde))	297 mm (højde) x 800 mm* (bredde) (11-5/8" (højde) x 31-1/2"* (bredde))
Ved brug af glaspladen	–	297 mm (højde) x 432 mm (bredde) (11-5/8" (højde) x 17" (bredde))

* En lang original kan transmittres. (Når kun scanningsdestinationer er valgt for scanningstransmission eller metadatatransmission, vil scanning foregå i Mono2 ved en opløsning på 300X300dpi eller mindre).

STØRRELSEN PÅ DEN PLACEREDE ORIGINAL

Når der placeres en original af standardstørrelse, registreres originalstørrelsen automatisk og vises på basisskærmen som "Scan".

Når den automatiske originalregistreringsfunktion er i gang og originalen er et ikke-standardformat, kan den nærmeste standardstørrelse blive vist, eller originalstørrelsen vises måske ikke. Når det er tilfældet, skal du indføre den korrekte originalstørrelse.

 [Specificering af original scanningsstørrelse \(ved papirstørrelse\)](#) (side 57)

[Specificering af original scanningsstørrelse \(ved nummerværdier\)](#) (side 58)

STANDARDFORMATER

Standardstørrelser er størrelser, maskinen automatisk kan registrere. Standardstørrelserne bliver indstillet i "Indstilling Af Originalstørrelsesføler" i systemindstillingerne (administrator).

Liste over indstillinger for originalstørrelsesføler

Valg	Standardstørrelser (registrer originalstørrelser)	
	Originalglasplade	Dokumentfeeder (automatisk dokumentfeeder)
AB-1	A3, A4, A4R, A5, B4, B5, B5R	A3, A4, A4R, A5, B4, B5, B5R, 8-1/2" x 11", 8-1/2" x 14", 11" x 17"
AB-2	A3, A4, A4R, A5, B5, B5R, 216 mm x 330 mm (8-1/2" x 13")	A3, A4, A4R, A5, B4, B5, B5R, 8-1/2" x 11", 11" x 17", 216 mm x 330 mm (8-1/2" x 13")
AB-3	A4, A4R, A5, B4, 8K, 16K, 16KR	A3, A4, A4R, A5, B4, 8K, 16K, 16KR, 8-1/2" x 11", 11" x 17", 216 mm x 330 mm (8-1/2" x 13")
Inch-1	11" x 17", 8-1/2" x 14", 8-1/2" x 11", 8-1/2" x 11"R, 5-1/2" x 8-1/2"	11" x 17", 8-1/2" x 14", 8-1/2" x 11", 8-1/2" x 11"R, 5-1/2" x 8-1/2", A4, A3
Inch-2	11" x 17", 8-1/2" x 13" (216mm x 330mm) 8-1/2" x 11", 8-1/2" x 11"R, 5-1/2" x 8-1/2"	11" x 17", 8-1/2" x 13" (216mm x 330mm) 8-1/2" x 11", 8-1/2" x 11"R, 5-1/2" x 8-1/2", A4, A3

2

ANGIVELSE AF DESTINATIONER

Dette kapitel forklarer, hvordan destinationsadresser angives, inklusive valg af en adresse fra adressebogen og hentning af en adresse ved at indtaste et søgenummer.





HENTNING AF EN DESTINATION FRA ADRESSEBOGEN

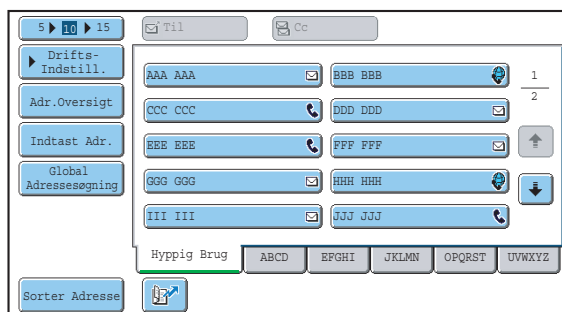

På skærmen for adressebogen vises gemte destinationer som one-touch-taster.

Destinationerne vises i rækkefølge efter søgenummer. For at gøre det let at finde en destination, er destinationerne adskilte ved navn på alfabetiske indeksfaner.



Skærmen for adressebog viser destinationer for alle funktioner for billedsendefunktionen. Hver enkelt one-touch-tast viser navnet på destinationen, og et ikon angiver den funktion, der skal anvendes.

Ikon	Anvendt funktion
	Fax
	Scan til e-mail
	Internet-Fax
	Gruppenøgle med flere destinationer, så som Scan til e-mail og Internet-Faxdestinationer

Ikon	Anvendt funktion
	Scan til FTP
	Scan til netværksmappe
	Scan til desktop

- For information om lagring af adresser i adressebogen, se "[LAGRING I ADRESSEBOGEN AF DESTINATIONSADRESSER FOR HVER ENKEL SCANNINGSFUNKTION](#)" (side 9).
- For at gemme destinationer for Scan til desktop, skal software installeres fra cd-rommen Sharpdesk/Network Scanner Tool, der følger med maskinen. For mere information om lagring af destinationer for Scan til desktop, se "[LAGRING AF EN DESTINATION FOR SCAN TIL DESKTOP](#)" (side 10).

Systemindstillinger: Adressebog
Denne kan bruges til at gemme Scan til e-mail og internet-Fax adresser på one-touch-taster.

HENTNING AF DESTINATION

En destination bliver hentes ved at vælge dens one-touch-tast.

1

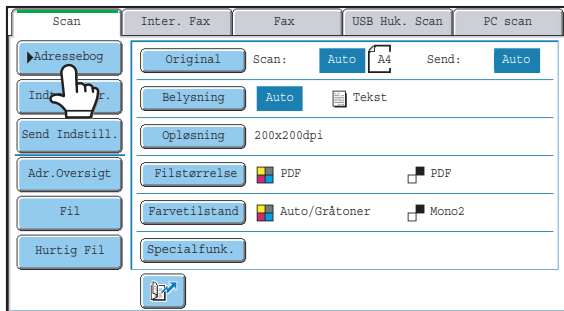

Berør tasten [Adressebog].

2

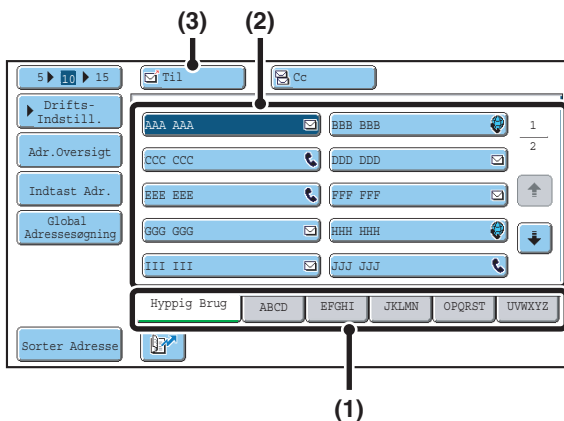

Angivelse af destinationen.

(1) Berør indeksfanen, hvor destinationen er gemt.

(2) Berør one-touch-tasten for den ønskede destination.

Hvis du har berørt en forkert destination, berøres den igen for at annullere valget.

(3) Berør tasten [Til].

Dette indsætter den valgte destination.



- Det er en god idé at gemme ofte brugte destinationer i indekset [Hyppig Brug]. Angiv at en destination skal gemmes i indekset [Hyppig Brug], når du gemmer destinationen.
- **Sådan fortsætter du med at angive andre destinationer...**
Det er muligt at angive flere scannerfunktioners destinationer (Scan til e-mail, Scan til FTP, Scan til desktop) Internet-Fax og faxfunktioners destinationer for at udføre en rundsendingstransmission (maks. 500 destinationer). For at specificere flere destinationer gentag trin (1) til (3).
Når der udføres Scan til e-mail, kan du, efter valg af en one-touch-tast, berøre tasten [Cc] eller tasten [Bcc] for at sende Cc- eller Bcc-kopier af e-mailen.



Systemindstillinger (Administrator): Bcc Indstilling

Denne indstilling aktiverer eller inaktiverer Bcc levering. Når den er aktiv, vises tasten [Bcc] på skærmen for adressebog.

Systemindstillinger (Administrator): Tvungen indtastning af adr.tast v. rundsending

Indstillingerne bestemmer om tasten [Næste Adresse] kan udelades eller ej, før angivelse af næste destination. Standard fabriksindstilling: tasten [Næste Adresse] kan udelades.

Systemindstillinger (Administrator): Deaktiver ændring af visningsrækkefølge

Bruges til at deaktivere ændring af visningsrækkefølgen for one-touch-tasterne på skærmen for adressebog. Den aktuelt valgte visningsrækkefølge bliver den rækkefølge, der anvendes efter at denne indstilling er aktiveret.

KONTROL OG SLETNING AF DE VALGTE DESTINATIONER

Når der er blevet valgt flere destinationer, kan du få vist og kontrollere destinationerne. Du kan også slette en destination fra listen (annullerer valget af destinationen).

1



Berør tasten [Adr. Oversigt].

2



For at kontrollere Cc- eller Bcc-destinationer berøres den tilhørende fane.



Sådan fortrydes valg af en destination...

Berør one-touch-tasten for den destination, som du vil fortryde. En meddelelse kommer frem, der beder dig om at bekræfte sletningen. Tryk tasten [Ja].

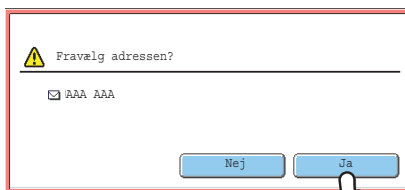

Kontroller destinationerne og tryk derefter på tasten [OK].

BRUG AF ET SØGENUMMER FOR AT HENTE EN DESTINATION

En destination gemt i adressebogen kan hentes ved brug af tasten . Dette kan gøres på basisskærmen for enhver funktion eller på skærmen for adressebog.

1

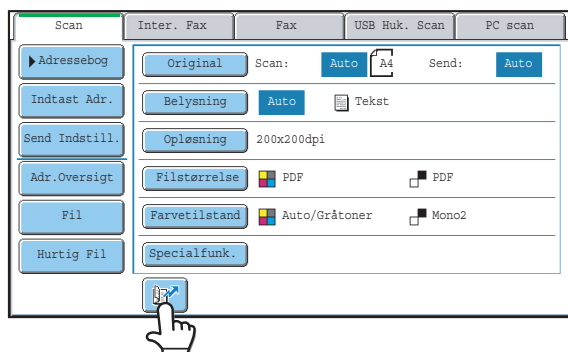

Berør tasten .

2

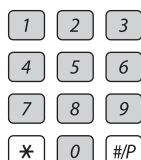

Indtast adressens 3-cifrede søgenummer med taltasterne.

Når det 3-cifrede søgenummer indtastes, hentes den gemte adresse, og den bliver angivet som en destination.



- Søgenummeret er programmeret, når destinationen er gemt i adressebogen.
- Hvis du ikke kender søgenummeret, kan du udskrive one-touch-tast adresselisten ved at bruge "Sender Adresseliste" i systemindstillingerne.
- Når der indtastes søgenumre som "001" og "011", kan "0" udelades. For at indtaste "001" f.eks., skal du indtaste "1" og berøre tasten  eller tasten [Næste Adresse].



Hvis der indtastes et ukorrekt søgenummer...

Tryk på tasten [SLET] () for at slette tallet, og indtast det korrekte tal.

INDTASTNING AF ADRESSE MANUELT

Destinationsadresser for Scan til e-mail og Internet-Fax kan indtastes manuelt.

1

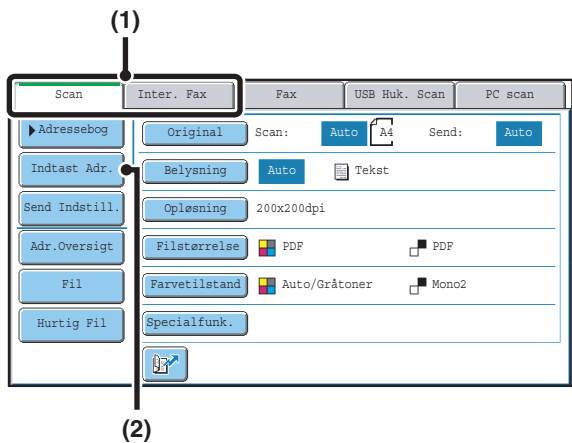

(1)

Få vist skærmen for adresseindlæsning.

(1) Berør fanemarket for den tilstand, som du vil bruge.

(2) Berør tasten [Indtast Adr.].

(2)

2

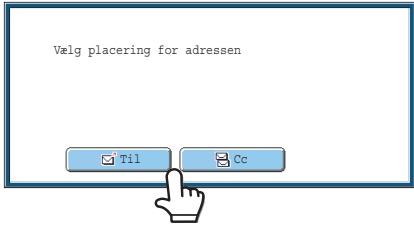

Vælg placering for adressen

Til Cc

Indtastning af destinationsadressen.

(1) Hvis du er i scanningstilstand, tryk på tasten for den ønskede leveringsmetode. Normalt berøres tasten [Til]. Dette specificerer, at den indtastede e-mail-adresse vil blive modtager.

(2) Indtast destinationsadressen i skærmen for tekstindtastning, der kommer frem. Indtast destinationsadressen, og berør tasten [OK]. For fremgangsmåden for indtastning af tekst henvises til "6. INDTASTNING AF TEKST" i Brugervejledningen.



- Hvis du ønsker, at destinationen skal være en Cc-destination, skal du berøre tasten [Cc] .
- Tasten [Bcc] vises kun, når Bcc er aktiveret ved brug af "Bcc Indstilling" i systemindstillinger (administrator). Hvis du ønsker, at destinationen skal være en Bcc-destination, skal du berøre tasten [Bcc] .
- Når Internet-Faxtilstand er valgt, vises basisskærmen, efter at destinationsadressen er indtastet. Hvis "I-Fax Modtag. Rapport Til/Fra Indstilling" er aktiveret i systemindstillingerne (administrator), vil skærmen for anmodning af modtagelsesrapport imidlertid vises. Hvis du ønsker at modtage en rapport, skal du berøre tasten [Ja]. Hvis ikke, berøres tasten [Nej].



Systemindstillinger (Administrator): I-Fax Modtag. Rapport Til/Fra Indstilling

Denne indstilling anvendes til at anmode om en modtagelsesrapport, når der er sendt en Internet-Fax. Når destinationen angives ved direkte at indtaste adressen, kommer en meddelelse frem, der spørger dig, om du ønsker at modtage en rapport.

Systemindstillinger (Administrator): Bcc Indstilling

Denne indstilling aktiverer eller inaktiverer Bcc levering. Når den er aktiv, vises tasten [Bcc] på skærmen for adressebog og skærmen for valg af leveringstype.

HENTNING AF EN DESTINATION FRA EN GLOBAL ADRESSEBOG

Når en LDAP-server bliver konfigureret på websiderne, kan du slå en adresse op i den globale adressebog og hente denne adresse til Scan til e-mail eller Internet-Fax-transmission.

1

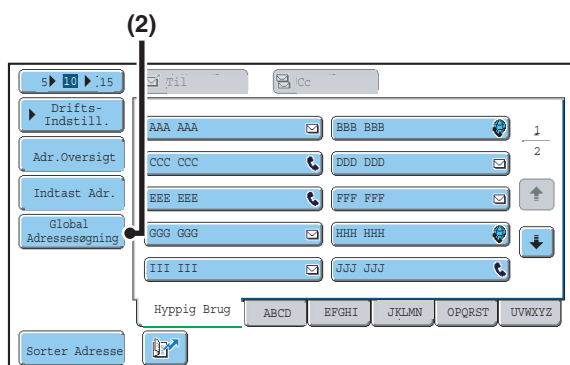

Åbn skærmen for global adressesøgning.

- (1) Berør tasten [Adressebog] på basisskærmen.
- (2) Berør tasten [Global Adressesøgning].

2

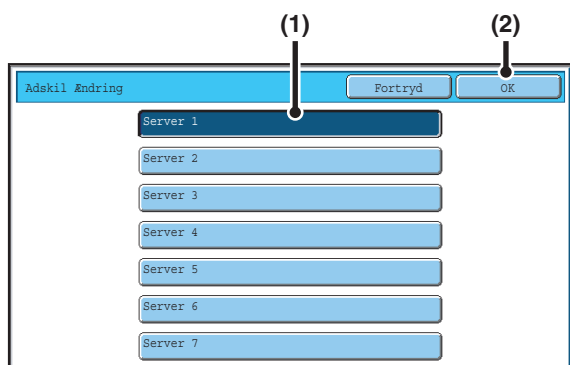

Søgning efter destinationen.

Hvis kun en LDAP server er blevet gemt, er (1) og (2) ikke nødvendige. Gå direkte til (3).

- (1) Tryk på tasten for den LDAP server, som du ønsker at anvende.
- (2) Berør tasten [OK].
- (3) Søg efter destinationen i skærmen for søgning.

Indtast søgetegn for destinationen, og berør tasten [Søg]. Søgeresultatet vil vises efter et kort interval.

For fremgangsmåden for indtastning af tekst henvises til "6. INDTASTNING AF TEKST" i Brugervejledningen.



Sådan søger du

Indtast søgetegnet (maks. 64 karakterer). Systemet søger efter navne, der begynder med de indtastede bogstaver.

En stjerne * kan bruges på følgende måde:

XXX*: Navne der begynder med "XXX".

*XXX: Navne der slutter på "XXX".

XXX: Navne der indeholder "XXX".

AA*XX: Navne der begynder med "AA" og slutter med "XX".

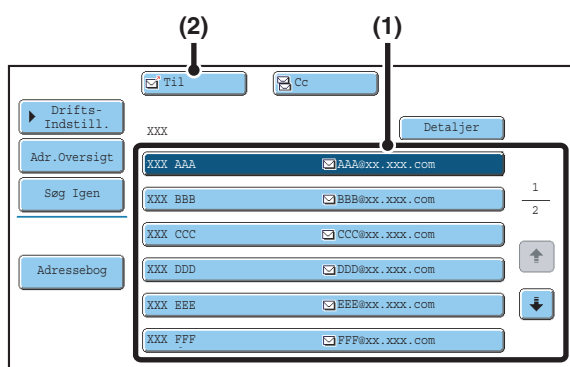

Valg af destinationen.

(1) Berør tasten for den ønskede destination.

Hvis der ikke findes nogen navne, der matcher med søgetegnene, vises en meddelelse. Berør tasten [OK] for at lukke meddelelsen, og berør tasten [Søg Igen] for at søge igen.

(2) Berør tasten [Til].

Dette indsætter den valgte destination.

Hvis du ønsker at indføre andre destinationer, gentages trin (1) og (2) af dette trin.



- Hvis der findes mere end 30 forslag, der matcher, vises en meddelelse på skærmen. Berør tasten [OK] for at lukke meddelelsen. Der kan vises op til 300 forslag, der matcher. Hvis der ikke findes nogen navne, der matcher med søgebogstaverne, berøres tasten [Søg Igen] for at søge igen ved brug af flere søgebogstaver.
- **Sådan kontrolleres oplysningerne, der er lagret i en destination.**
Tryk på tasten for destinationen derefter på tasten [Detaljer]. Informationen, der er gemt for den valgte destination, vil forekomme. Kontroller informationen og tryk derefter tasten [OK] for at vende tilbage til skærmen for søgeresultater.
- **Hvis der vises en skærm til valg af elementet, der skal anvendes...**
Hvis den valgte destination indeholder et faxnummer, telefonnummer eller andre kontaktoplysninger ud over e-mail-adressen eller Internet-Fax-adressen, skal du vælge, hvilket element du vil anvende. Berør tasten [E-mail] eller tasten [Inter. Fax] for at hente adressen til Scan til e-mail eller Internet-Fax-transmissionen.

Lagring af en destination fra en global adressebog i maskinens adressebog.

En destinationsadresse fra en global adressebog kan gemmes som en destination (one-touch-tast) i maskinens adressebog.

Tryk på tasten [Detaljer] i skærmen for søgeresultatet fra den globale adresse bog (skærmen for trin 3 ovenfor) for at vise information om den valgte destination. Tryk på tasten [Register] i den detaljerede informationsskærm og berør derefter det element, der skal anvendes (tasten [E-mail] eller [Inter. Fax]) Følgende skærme vises.

Skærm for E-mail-adresseregistrering

Direkte Adresse / Individuelt		Afslut
<input checked="" type="checkbox"/> E-mail	<input type="checkbox"/> Inter. Fax	<input type="checkbox"/> Fax
Søg Nummer	001	
Navn	AAA AAA	
Forbogstav	A	Indeks Br. 1
Adresse	AAA@xx.xxx.com	
Tastnavn	AAA AAA	
Filformat	Farve/Grå	:PDF/middel komp.
	S/H	:PDF/MMR (G4)

Skærm for Internet-Fax-adresseregistrering

Direkte Adresse / Individuelt		Afslut
<input type="checkbox"/> E-mail	<input checked="" type="checkbox"/> Inter. Fax	<input type="checkbox"/> Fax
Søg Nummer	001	
Navn	AAA AAA	
Forbogstav	A	Indeks Br. 1
Adresse	AAA@xx.xxx.com	
Tastnavn	AAA AAA	
Komprimering	MH (G3)	
I-Fax Rapport	Fra	

Informationen, der er gemt i den globale adressebog, indtastes automatisk. (Indstillingerne kan ændres hvis nødvendigt. For yderligere information om hvert element, se "Adressekontrol" i Vejledning for systemindstillinger. Konfigurer dog nedenstående elementer manuelt. For at afslutte lagringsoperationen, skal du berøre tasten [Afslut].

- Tasten [Forbogstav]: Indtast de forbogstaver, der bestemmer, hvor destinationen vil forekomme i det alfabetiske indeks og rækkefølgen for one-touch-tast visning. Indtast op til fem tegn for forbogstaverne.
- Tasten [Indeks]: Vælg det brugerdefinerede indeks, i hvor adressen vil forekomme. Du kan også vælge hvorvidt destinationen skal inkluderes i adressebogens faneark [Hyppig Brug].
- Tasten [FilFormat]: Indstil formatet for Scan til e-mail. Standardformatindstillinger er allerede blevet konfigureret, men valg af formatindstillinger, når du gemmer en destination, sparer dig besværet med at vælge indstillingerne hver gang, du transmitterer til den destination.
- Tasten [Komprimering]: Tryk på denne tast for at indstille komprimeringstypen, når du sender en Internet-Fax.
- Tasten [I-Fax Rapport]: Tryk på denne tast for at anmode om en modtagelsesrapport, når du sender en Internet-Fax.

BRUG AF FUNKTIONEN GENSEND

Destinationerne for de otte nyligst sendte Scan til e-mail, Internet-Fax og/eller faxtransmissioner bliver gemt. En af disse kan vælges for at gensende til den destination.

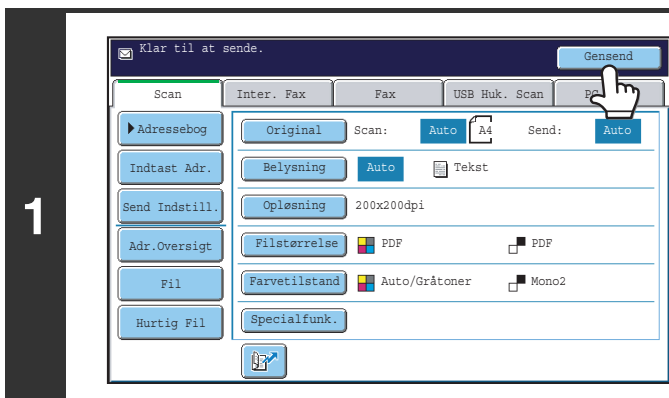

Berør tasten [Gensend].

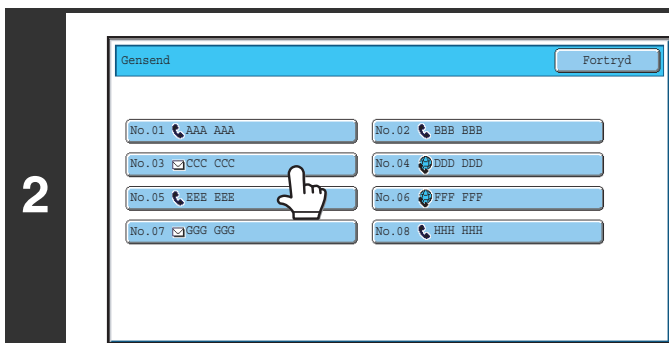

Berør tasten for den ønskede adresse.

De sidste 8 adresser brugt til transmission bliver vist.

- Når tasten [Gensend] bliver berørt, og en destination bliver valgt, vælges funktionen for den valgte destination automatisk.
- Følgende adrestyper bliver ikke gemt til forsendelse igen.
 - En one-touch-tast i hvilken flere destinationer er gemt (gruppetast).
 - Scan til FTP-, Scan til desktop- og Scan til netværk-mappeadresser.
 - Broadcasting-destinationer
 - Adresser, der kun anvendes til BCC-overførsler
 - Destinationer transmitteret vha. et program

3

TRANSMITTERING AF BILLEDE

AFSENDELSE AF BILLEDE I SCANNINGSINDSTILLING

Dette afsnit forklarer de grundlæggende fremgangsmåder for transmission i scannerfunktion (Scan til e-mail, Scan til FTP, Scan til desktop, og Scan til netværksmappe).

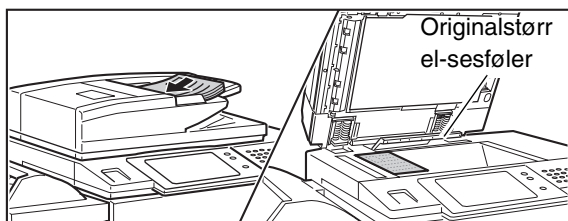

 Når en standard adresse er blevet konfigureret i "Standard Adresseindstilling" i systemindstillinger (administrator), kan funktionen ikke ændres, destinationen kan ikke ændres, og der kan ikke tilføjes destinationer. Hvis du ønsker at ændre funktionen eller destinationen, skal du berøre tasten [Fortryd] på berøringspanelet og derefter følge fremgangsmåden nedenfor.





Placer originalen.

Placer ikke genstande under originalstørrelsesføleren. Hvis du lukker den automatiske dokumentfeeder med en genstand under, kan du ødelægge originalstørrelsesføleren og forhindre korrekt registrering af dokumentstørrelsen.

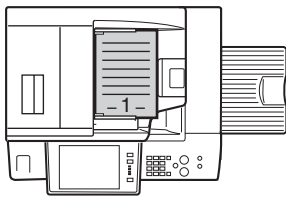
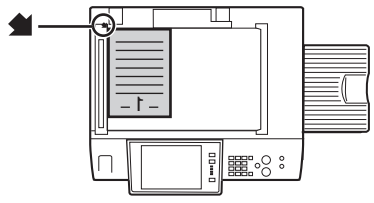
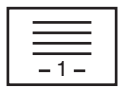
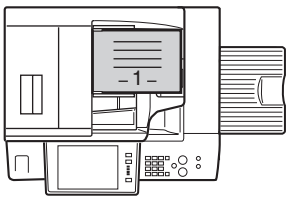
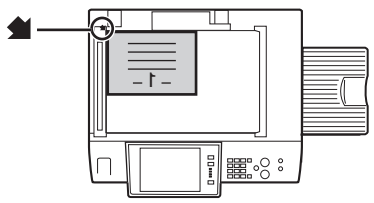
 • Når originalerne placeres, skal de vende som vist nedenfor.

Originaler	Dokumentfeeder Placer originalen med tekstsiden opad.	Originalglasplade Placer originalen med tekstsiden vendende nedad, og tilpas hjørnet med spidsen af pilemærket  i øverste venstre hjørne af glasrudens skala.
Stående* 		
Liggende 		

- * Når der placeres en stor original med stående retning, lægges den som vist ovenfor i "liggende" retning, og placeringsretningen angives i trin 3.
- Placer originaler af størrelsen A5 (5-1/2" x 8-1/2") i stående (lodret) retning (). Hvis de placeres i liggende (vandret) retning () , bliver der sporet en ukorrekt størrelse. For en original af størrelsen A5R (5-1/2" x 8-1/2"R) indtastes originalstørrelsen manuelt.
- Originaler kan ikke scannes efter hinanden fra både den automatiske dokumentfeeder og dokumentglaspladen og derefter blive sendt i enkelt transmission.

2

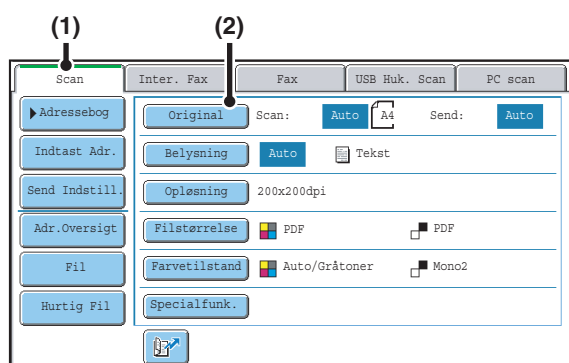

Skift til scanningsindstillinger og vis skærmen for billedindstillinger.

(1) Berør fanemarket [Scan].

(2) Berør tasten [Original].



De aktuelle indstillinger for [Original], [Belysning], [Opløsning], [Filstørrelse], og [Farvetilstand] vises til højre for hver tast. For at ændre en indstilling skal du berøre den passende tast.

AUTOMATISK SCANNING AF BEGGE SIDER AF EN ORIGINAL (2-sidet original) (side 55), **ANGIVELSE AF ORIGINAL SCANNINGSSTØRRELSE OG AFSENDERSTØRRELSE (Forstør/reducér)** (side 56), **ÆNDRING AF BELYSNING OG BESYNSINDSTILLING (ORIGINAL BILLEDTYPE)** (side 62), **ÆNDRING AF OPLØSNINGEN** (side 64), **ÆNDRING AF FILFORMAT** (side 65), **ÆNDRING AF FARVETILSTANDEN** (side 69), **4. SPECIALFUNKIONER** (side 70)

3

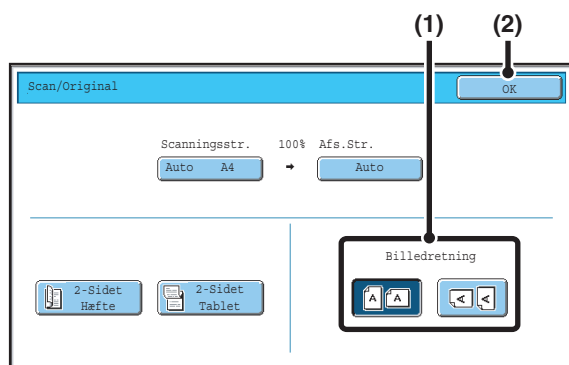

Angiv den retning som originalen er placeret i.

For at gøre det muligt for originalen at blive scannet i den korrekte retning (retningen af den øverste kant af originalen, der er vist øverst på displayet), angives retningen i hvilken originalen blev anbragt i trin 1.

(1) Berør den tilhørende retningstast.

Hvis den øverste kant af originalen er op, berøres tasten . Hvis den øverste kant af originalen er til venstre, berøres tasten .

(2) Berør tasten [OK].

Du vender tilbage til skærmen for trin 2.





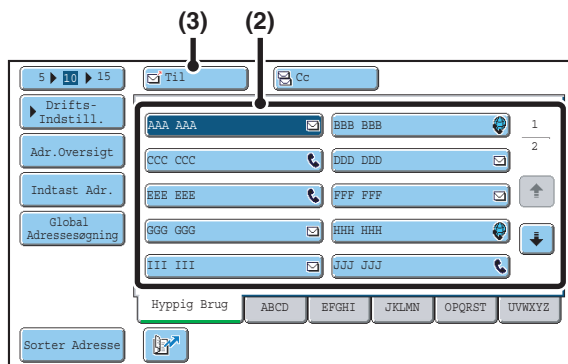

Originalretningen er fra fabrikens side sat til . Hvis originalen blev placeret med den øverste kant op, er dette trin ikke nødvendigt.



Angivelse af destinationen.

- (1) Berør tasten [Adressebog] på basisskærmen.
- (2) Berør one-touch-tasten for den ønskede destination.

Ikonet på tasten angiver destinationstypen, der er gemt i tasten.

-  : Scan to E-mail
-  : Scan to FTP
-  : Scan to Network Folder
-  : Scan to Desktop

- (3) Berør tasten [Til].

Destinationen er angivet.



- Hvis skærmen ændres, efter at en one-touch-tast er blevet berørt, uden at du berører tasten [Til] bliver destinationerne automatisk angivet.
- Når der udføres Scan til e-mail, kan du også sende Cc eller Bcc kopier til andre destinationer. Berør den ønskede destination, og berør derefter tasten [Cc] eller tasten [Bcc].
- Der kan specificeres flere destinationer. For at specificere flere destinationer gentages trin (2) og (3). Bemærk, at flere destinationer ikke kan specificeres, når en Scan til netværksmappe destination er angivet.
- Du kan også vælge flere one-touch-taster og derefter berøre tasten [Til] (eller tasten [Cc] eller tasten [Bcc]) for at specificere alle de valgte taster på én gang.
- Ud over at specificere en one-touch-tast, kan en destination også specificeres ved et søgenummer. For en Scan til e-mail destination er det muligt at indtaste en adresse manuelt eller at hente en adresse fra en global adressebog. For yderligere information, se "[2. ANGIVELSE AF DESTINATIONER](#)" (side 20).



Systemindstillinger (Administrator): Bcc Indstilling

Denne indstilling aktiverer eller inaktiverer Bcc levering. Når den er aktiv, vises tasten [Bcc] på skærmen for adressebog.



eller



Tryk på tasten [START FARVE] (●●●●) eller tasten [START SORT/HVID] (●●).

Scanningen begynder.

- Hvis originalen er placeret på dokumentglaspladen, vises tasten [Read-End] på berøringspanelet. Hvis originalen kun er en side, gå til trin 7. For at scanne flere sider, gå til næste trin.
- Hvis originalen blev indført i dokumentfeederen, lyder der et bip, når scanningen er færdig, og transmissionen vil finde sted.

5



- For at scanne i farver skal du trykke på tasten [START FARVE] (●●●●). For at scanne sort/hvid skal du trykke på tasten [START SORT/HVID] (●●). Hvis farvefunktionen for tasten [START FARVE] (●●●●) er indstillet til [Auto], vil farven på originalen automatisk blive registreret og scanning i fuld farve, gråtone eller Mono2 finde sted.
- Hvis filtypen er [Krypter PDF], vises en skærm til indtastning af adgangskode, når der trykkes på tasten [START].

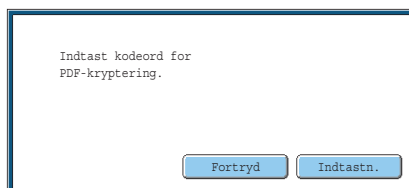

Berør tasten [Indtastn.] for at åbne tastaturskærmen, indtast adgangskoden (maks. 32 karakterer), og berør tasten [OK]. Modtageren skal bruge adgangskoden, der indtastes her for at kunne åbne den krypterede PDF-fil. For at fortryde kryptering af PDF, berøres tasten [Fortryd]. Skærm for formatindstilling kommer frem, således at du kan ændre filtypen. Vælg en ny filtype, og tryk derefter på tasten [START] for at begynde transmissionen.

6

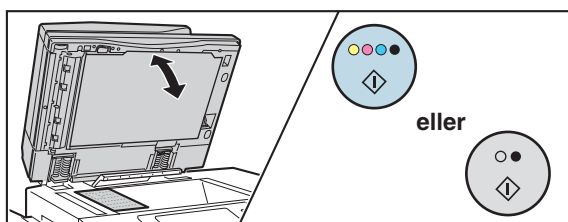

Hvis originalen blev placeret på glasruden, skal den erstattes af den næste original, og tryk derefter på tasten [START FARVE] (●●●●) eller på tasten [START SORT/HVID] (●●).

Gentag, indtil alle originaler er blevet scannede.

7

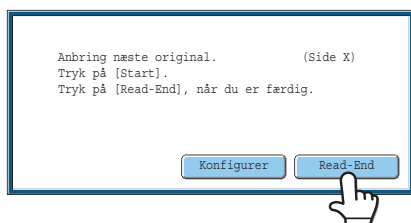

Berør tasten [Read-End].

Der lyder et bip for at angive at operationen er afsluttet. Åbn den automatiske dokumentfeeder, og fjern originalen.



- Hvis der ikke foretages noget i ét minut efter af bekræftelsesskærmen kommer frem, slutter scanningen automatisk, og transmissionen bliver bestilt.
- Tasten [Konfigurer] kan berøres for at ændre belysningen, opløsningen, scanningsstørrelsen og afsendelsesstørrelsen for hver originalside, der er scannet. Når "Kortformat" er valgt i specialfunktioner, er det dog kun belysning, der kan ændres ved scanning af en originalside med lige numre.



- Når alle originaler er blevet scannede, vises "Jobbet er gemt." sammen med et jobkontrolnummer. Dette nummer kan bruges til at finde jobbet i Transmissionsrapporten eller i Aktivitetsrapport For Billedafsendelse. Hvis jobbet er en rundsendingstransmission, vises dette nummer også på jobtasten på jobstatusskærmen. Derfor er det godt at lave et notat med de anvendte numre, for at kunne kontrollere resultatet.
- Hvis hukommelsen bliver fuld under scanningen af originalerne, vises en meddelelse, og scanningen standser.
- Når der udføres Scan til e-mail, skal man passe på ikke at sende en fil, der er for stor. Det er især flersidede filer, der har tendens til at blive for store. Når der sendes en flersidet fil eller andre store filer, kan det være nødvendigt at reducere antallet af scannende sider eller at reducere sendestørrelsen.

- **Lagring af en e-mail-signatur**

Du kan få forudindstillet tekst automatisk tilføjet i slutningen af e-mail-beskeder som en e-mail-signatur. Dette er praktisk, når du ønsker, at en virksomheds principper eller anden forudindtastet tekst skal vises nederst i en e-mail-besked. For at gemme teksten til e-mail-signaturen, klikkes der på [Programindstillinger] og dernæst [Netværksscanner Indstillinger] i websidemenuen. (Administratorrettigheder er påkrævet). Der kan indtastes op til 900 karakterer. (E-mail-signaturen er ikke inkluderet i det maksimale antal tegn, der kan indtastes i e-mail-besked).

Anvend "Forudindstilling Mail-signatur" i systemindstillingerne (administrator) for at angive, hvorvidt en mail-signatur er blevet tilføjet eller ej.



Sådan annulleres scanningen...

Tryk på tasten [STOP] (Ⓢ) for at fortryde handlingen.



- **Systemindstillinger (Administrator): Indstillinger For Billedafsendelse**

Brug dette til at konfigurere scannertransmissionsindstillinger, herunder standardopløsningen og belysningsindstillinger, standardfarvefunktionen og filformatet, filkomprimeringsmetoden til broadcasting, filstørrelsesgrænsen for Scan til e-mail samt standardafsender og destination.

- **Systemindstillinger (Administrator): Forudindstilling Mail-signatur**

Anvend denne indstilling til at angive, hvorvidt en mail-signatur er blevet tilføjet under e-mailbeskederne er ej. Som fabriksindstilling er en mail-signatur ikke tilføjet.

ÆNDRING AF EMNE, FILNAVN, SVAR TIL, OG BRØDTEKST

Emnet, filnavnet, svar til og brødteksten meddelelsen kan ændres, når der udføres en scannertransmission. Forudindstillede elementer kan blive valgt, eller tekst kan indtastes direkte.

- Når der udføres Scan til FTP, Scan til desktop, eller Scan til netværksmappe, er det kun filnavnet der bruges.
- Hvis emnet og filnavnet ikke bliver ændrede, bruges indstillingerne på websiden.
- Hvis afsendernavn ikke ændres, bruges "Standardafsendersæt" i systemindstillingerne. Hvis det ikke er konfigureret, anvendes svaradresserne i [Netværksindstillinger] - [Services Setup] – [SMTP Setup] i websiderne. (Administratorrettigheder er påkrævet).
- Valg af objektet, filnavnet og brødteksten konfigureres ved at klikke på [Programindstillinger] og dernæst [Netværksscanner Indstillinger] i websidemenuen. (Administratorrettigheder er påkrævet).
- For fremgangsmåden for indtastning af tekst henvises til "6. INDTASTNING AF TEKST" i Brugervejledningen.

1

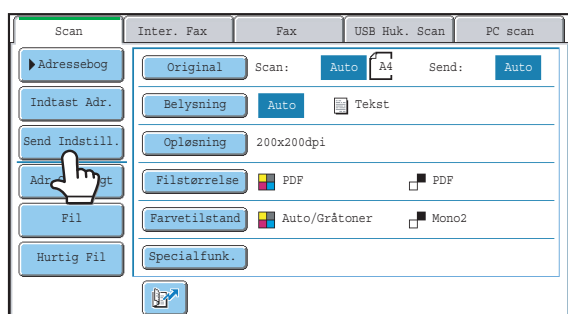

Berør tasten [Send Indstill.].

Hvis du sender til en Scan til FTP, Scan til desktop, eller Scan til netværksmappe destination, gå til trin 4.

2

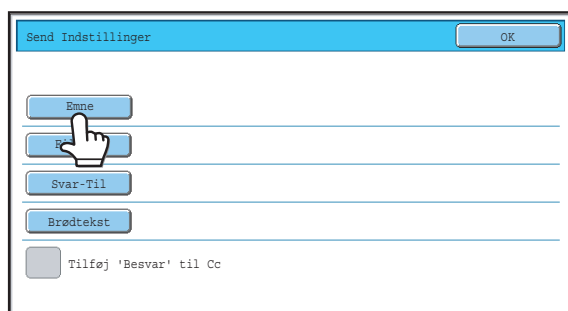

For at ændre emnet skal du berøre tasten [Emne].

3

Indføring af emnet.

(1) Berør en forudindstillet teksttast.

(2) Berør tasten [OK].



- Hvis du ønsker at indtaste teksten direkte, skal du berøre tasten [Dir. Indtastn.] for at åbne skærmen til tekstindtastning. Indtast teksten, og berør tasten [OK].
- Teksten i en forudindstillet teksttast kan redigeres ved at berøre den forudindstillede teksttast og derefter tasten [Dir. Indtastn.] Skærmen til tekstindtastning kommer frem med den forud valgte tekst indskrevet. (Når en destination gemmes ved hjælp af websiderne, kan der indtastes op til 80 tegn. Men der kan kun redigeres 54 tegn* på betjeningspanel.)

* Når antallet af viste forudindstillede taster er 6

4

For at ændre filnavnet skal du berøre tasten [Filnavn].

- Filnavnet bliver indført på samme måde som emnet.
- Hvis du sender til en Scan til FTP, Scan til desktop, eller Scan til netværksmappe destination, gå til trin 9.

5

For at ændre "Svar-Til" berøres tasten [Svar-Til].



Hvis der anvendes brugerkontrol, vil oplysningerne for den bruger, der er logget ind, være de gældende, og derfor kan "Svar Til" ikke ændres.

6

Angiv en brug til "Svar-Til" og tryk på tasten [OK].

- Tryk på tasten, som du ønsker at anvende til "Svar-Til".
- Du kan trykke på tasten [Global Adressesøgning] for at angive en bruger, der er gemt i en global adressebog, til "Svar-Til". Du kan også berøre tasten [Indtast Adr.] for at indtaste en e-mail-adresse direkte.



- For at angive returadresse kan du berøre tasten , og indtast et brugernummer, der tidligere er blevet gemt ved brug af "Brugerliste" i systemindstillingerne (administrator).
- En tast kan kun vælges til returadressen, hvis en e-mail-adresse har gemt denne bruger i "Brugerliste" i systemindstillingerne (administrator).

7



For at ændre brødteksten berøres tasten [Brødtekst].

8

Indtast brødteksten, og berør tasten [OK].

- For at vælge en forudindstillet tekst der er gemt på Websiden, berøres tasten [Vælg Forindst.].
- For at indtaste en brødtekst direkte, berøres tasten [Redigér].



- Der kan indtastes 1800 karakterer. (Et linjeskift tæller som én karakter.)
- For at slette al indtastet tekst, berøres tasten [Slet Alle]. Denne tast sletter ikke kun den valgte linje, men også hele meddelelsen.
- Hver enkelt linje i den indtastede tekst kan vælges med tasterne  . For at redigere den valgte linje, berøres tasten [Redigér]. Skærmen til tekstindtastning kommer frem med den valgte tekst indskrevet.

Berør tasten [OK].



Afkrydsningsboksen [Tilføj 'Besvar' til Cc] kan vælges for at sende en Cc-kopi til afsenderen.



Der kan indtastes op til 80 karakterer, når der gemmes forudindstillet tekst for emne og filnavn på Websiden.



- **Systemindstillinger (Administrator): Antallet af Filnavn/Emne/Brødtekst-nøgler vist Indstilling**
Indstillingen af antallet af taster for emne og filnavn, der vises på en skærm, kan ændres til 6,12 eller 18.
- **Systemindstillinger: Standardafsendersæt**
Bruges til at gemme afsendernavnet og e-mail-adressen, der bruges, når en afsender ikke bliver valgt.

AFSENDELSE AF BILLEDE I USB HUKOMMELSESTILSTAND

Følg trinene nedenfor for at sende et scannet billede til en USB-hukommelseenhed der kan købes i almindelig handel, og som er tilsluttet maskinen. Dette vil gemme filen i en USB-enhed.



- Kontakt din forhandler med hensyn til hvilke USB-udvidelseskort, der kan anvendes.
- Når der er konfigureret en standardadresse i "Standard Adresseindstilling" i systemindstillingerne (administrator), kan funktionen ikke ændres. For at skifte til USB-hukommelses-scannerfunktion, trykkes på tasten [Fortryd] på betjeningspanel, og følg dernæst nedenstående trin.

1

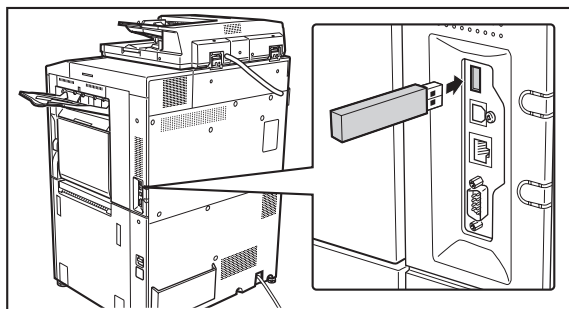

Sæt USB-hukommelsen til USB-konnektoren (type A) på maskinen.

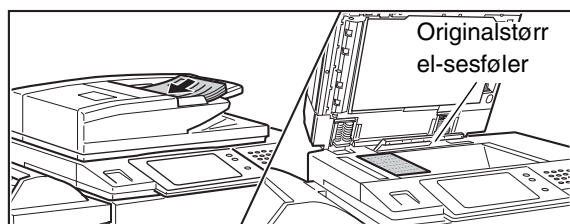



Placer originalen.

Placer ikke genstande under originalstørrelsesføleren. Hvis du lukker den automatiske dokumentfeeder med en genstand under, kan du ødelægge originalstørrelsesføleren og forhindre korrekt registrering af dokumentstørrelsen.



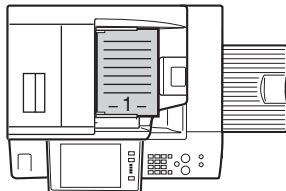
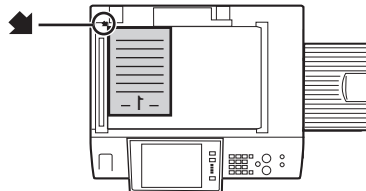
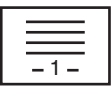
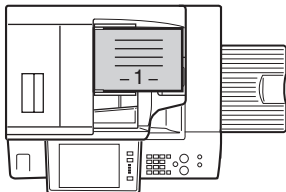
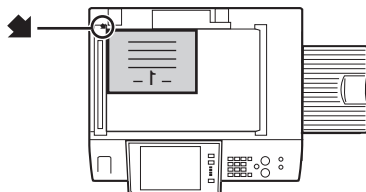

- Når originalerne placeres, skal de vende som vist nedenfor.

2

Originaler	Dokumentfeeder Placer originalen med tekstsiden opad.	Originalglasplade Placer originalen med tekstsiden vendende nedad, og tilpas hjørnet med spidsen af pilemærket  i øverste venstre hjørne af glasrudens skala.
Stående* 		
Liggende 		

* Når der placeres en stor original med stående retning, lægges den som vist ovenfor i "liggende" retning, og placeringsretningen angives i trin 4.

- Placer originaler af størrelsen A5 (5-1/2" x 8-1/2") i stående (lodret) retning (). Hvis de placeres i liggende (vandret) retning () , bliver der sporet en ukorrekt størrelse. For en original af størrelsen A5R (5-1/2" x 8-1/2"R) indtastes originalstørrelsen manuelt.
- Originaler kan ikke scannes efter hinanden fra både den automatiske dokumentfeeder og dokumentglaspladen og derefter blive sendt i enkelt transmission.

3

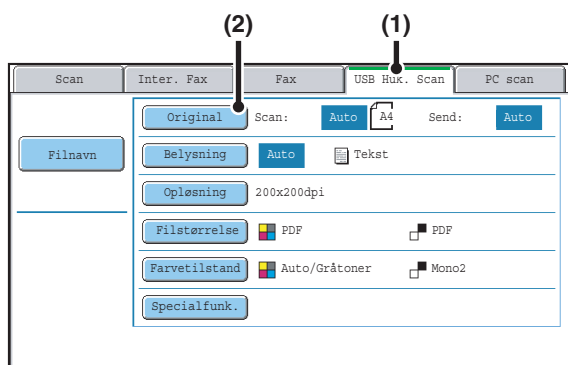

Skift til USB hukommelsestilstand og vis skærmen for billedindstillinger.

(1) Berør tasten [USB Huk. Scan] faneark

Hvis [USB Huk. Scan] faneark ikke vises, tryk på fanearket  for at flytte skærmen.

(2) Berør tasten [Original].



- Når der scannes til USB-hukommelse, er der ingen grund til at angive destinationen.
- Hvis der tidligere er blevet angivet en destination i en anden funktion, kommer der en meddelelse frem, når du skifter til USB-hukommelsesfunktion, der angiver at destinationsindstillingen bliver slettet. Berør tasten [OK] på meddelelsseskærmen, og gå til næste trin.
- De aktuelle indstillinger for [Original], [Belysning], [Opløsning], [Filstørrelse], og [Farvetilstand] vises til højre for hver tast. For at ændre en indstilling skal du berøre den passende tast.
 -  [AUTOMATISK SCANNING AF BEGGE SIDER AF EN ORIGINAL \(2-sidet original\)](#) (side 55), [ANGIVELSE AF ORIGINAL SCANNINGSSTØRRELSE OG AFSENDERSTØRRELSE \(Forstør/reducér\)](#) (side 56), [ÆNDRING AF BELYSNING OG BESYNSINDSTILLING \(ORIGINAL BILLEDTYPE\)](#) (side 62), [ÆNDRING AF OPLØSNINGEN](#) (side 64), [ÆNDRING AF FILFORMAT](#) (side 65), [ÆNDRING AF FARVETILSTANDEN](#) (side 69), [4. SPECIALFUNKTIONER](#) (side 70)

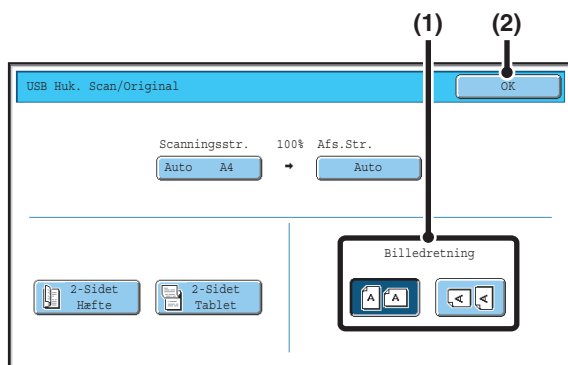

4



Angive den retning som originalen er placeret i.

For at gøre det muligt for originalen at blive scannet i den korrekte retning (retningen hvor øverste kant af originalen vises øverst på displayet), angives retningen i hvilken originalen blev anbragt i trin 2.

(1) Berør den tilhørende retningstast.

Hvis den øverste kant af originalen er op, berøres tasten . Hvis den øverste kant af originalen er til venstre, berøres tasten .

(2) Berør tasten [OK].

Du vender tilbage til skærmen for trin 3.



- Originalretningen er fra fabrikens side sat til . Hvis originalen blev placeret med den øverste kant op, er dette trin ikke nødvendigt.



eller



Tryk på tasten [START FARVE] (●●●●) eller tasten [START SORT/HVID] (○●).

Scanningen begynder.

- Hvis originalen er placeret på dokumentglaspladen, vises tasten [Read-End] på berøringspanelet. Hvis originalen kun er en side, gå til trin 7. For at scanne flere sider, gå til næste trin.
- Hvis originalen blev indført i dokumentfeederen, lyder der et bip, når scanningen er færdig, og overføringen vil begynde. Gå til trin 8.

5



Afbryd ikke USB-hukommelsen, før "Afsendelse af data gennemført." vises på berøringspanelet.



- For at scanne i farver skal du trykke på tasten [START FARVE] (●●●●). For at scanne sort/hvid skal du trykke på tasten [START SORT/HVID] (○●). Hvis farvefunktionen for tasten [START FARVE] (●●●●) er indstillet til [Auto], vil farven på originalen automatisk blive registreret og scanning i fuld farve, gråtone eller Mono2 finde sted.
- Hvis filtypen er [Krypter PDF], vises en skærm til indtastning af adgangskode, når der trykkes på tasten [START].

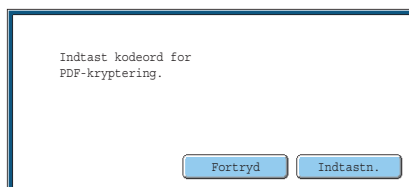

Berør tasten [Indtastn.] for at åbne tastaturskærmen, indtast adgangskoden (maks. 32 karakterer), og berør tasten [OK]. Modtageren skal bruge adgangskoden, der indtastes her for at kunne åbne den krypterede PDF-fil.

For at fortryde kryptering af PDF, berøres tasten [Fortryd]. Skærm for formatindstilling kommer frem, således at du kan ændre filtypen. Vælg en ny filtype, og tryk derefter på tasten [START] for at begynde transmissionen.

6

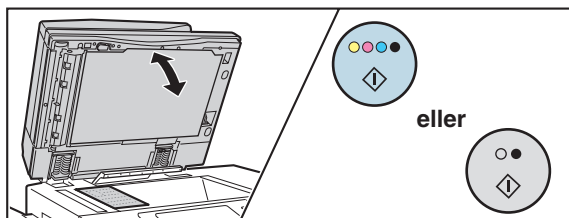

Hvis originalen blev placeret på glasruden, skal den erstattes af den næste original, og tryk derefter på tasten [START FARVE] (●●●●) eller på tasten [START SORT/HVID] (○●).

Gentag, indtil alle originaler er blevet scannede.

7

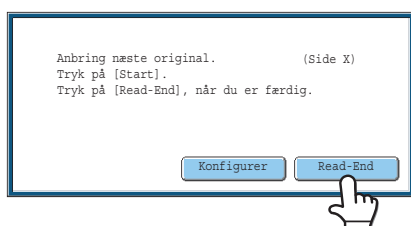

Berør tasten [Read-End].

Der lyder et bip for at angive at operationen er afsluttet.

Åbn den automatiske dokumentfeeder, og fjern originalen.



- Hvis der ikke foretages noget i ét minut efter af bekræftelsesskærmen kommer frem, slutter scanningen automatisk, og transmissionen bliver bestilt.
- Tasten [Konfigurer] kan berøres for at ændre belysningen, opløsningen, scanningsstørrelsen og afsendelsesstørrelsen for hver originalside, der er scannet. Når "Kortformat" er valgt i specialfunktioner, er det dog kun belysning, der kan ændres ved scanning af en originalside med lige numre.

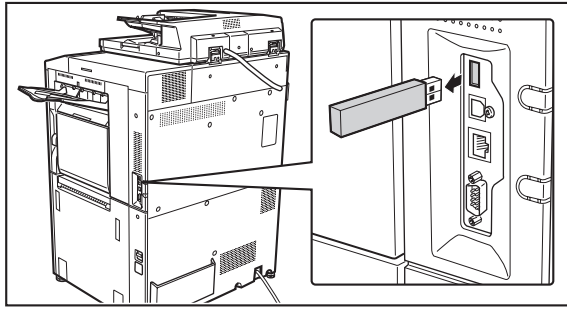

Afbryd USB-hukommelsen, når "Afsendelse af data gennemført." vises på berøringspanelet.



Afbryd ikke USB-hukommelsen, mens "Behandler data." eller "Sender data." vises på berøringspanelet.



- Når transmission til USB-hukommelse er fuldført, vises "Afsendelse af data gennemført." Efter et øjeblik slettes meddelelsen, og basisskærmen for billedsendefunktion kommer frem igen. (Basisskærmen for billedsendindstilling er den skærm, der kommer frem, når der trykkes på tasten [SEND IMAGE].
- **Hvis USB-hukommelsen bliver fuld under scanningen...**
En beskrev vil forekomme og scanningen vil stoppe. De scannede data kan ikke gemmes. Hvis filformatet imidlertid er sat til JPEG and markeringsboksen [Angivet antal sider pr. fil] er valgt, vil filer, der er scannet, blive gemt i USB hukommelse.



- **Sådan annulleres scanningen...**
Tryk på tasten [STOP] (⏏) for at fortryde handlingen.
- **Sådan fortrydes scanning til USB-hukommelse...**
Mens scannet data bliver gemt i USB-hukommelsen, vises meddelelsen "Sender data." og tasten [Fortryd] på berøringspanelet. For at fortryde lagringsoperationen, skal du berøre tasten [Fortryd].



- **Systemindstillinger: USB-Enhed Kontrol**
Bruges til at kontrollere forbindelsen mellem en USB-enhed og maskinen.
- **Systemindstillinger (Administrator): Scan Indstillinger**
Bruges til at indstille standardfarvefunktion og filformat.
- **Systemindstillinger (Administrator): Deaktiver Scanfunktion**
Anvendelsen af PC-scanningsfunktion og USB-hukommelsesfunktionen kan være ikke-tilladt.

INDTASTNING AF FILNAVN

Det er muligt at indtaste filnavnet direkte, når der udføres en scannertransmission.



- Hvis filnavnet ikke indtastes, bruges indstillingerne på websiden.
- For fremgangsmåden for indtastning af tekst henvises til "6. INDTASTNING AF TEKST" i Brugervejledningen.

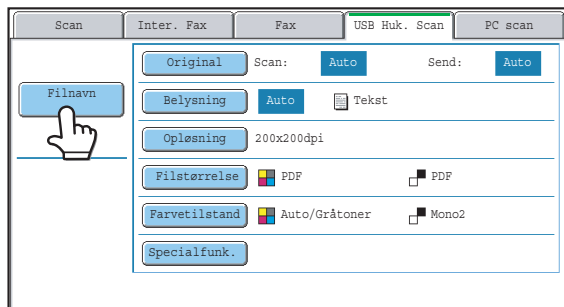

Tryk på tasten [Filnavn]. En tekstindtastningskærm kommer frem. Indtast filnavnet, og berør tasten [OK].



For at kontrollere det indtastede filnavn berør tasten [Filnavn] på basisskærmen igen.

AFSENDELSE AF FAX I INTERNET-FAXFUNKTION

Når en standard adresse er blevet konfigureret i "Standard Adresseindstilling" i systemindstillinger (administrator), kan funktionen ikke ændres, destinationen kan ikke ændres, og der kan ikke tilføjes destinationer. For at skifte til Internet-Faxfunktion, trykkes på tasten [Fortryd] på betjeningspanel, og følg dernæst nedenstående trin.

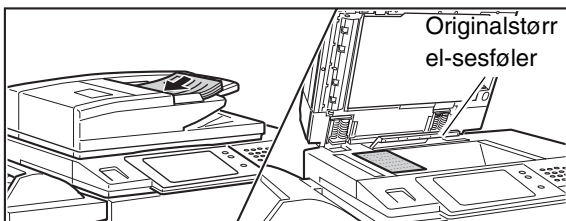

Placer originalen.

- Anbring originalen vendt opad i dokumentfeederen, eller vendt nedad på glaspladen.
- Placer ikke genstande under originalstørrelsesføleren. Hvis du lukker den automatiske dokumentfeeder med en genstand under, kan du ødelægge originalstørrelsesføleren og forhindre korrekt registrering af dokumentstørrelsen.



- Placer originaler af størrelsen A5 (5-1/2" x 8-1/2") i stående (lodret) retning (☐). Hvis de placeres i liggende (vandret) retning (☐), bliver der sporet en ukorrekt størrelse. For en original af størrelsen A5R (5-1/2" x 8-1/2"R) indtastes originalstørrelsen manuelt.

Billeddrejning

Originaler af typerne A4, B5R og A5R (8-1/2" x 11" og 5-1/2" x 8-1/2"R) bliver drejet 90 grader degrees og sendt i retningen A4R, B5, or A5 (8-1/2" x 11"R or 5-1/2" x 8-1/2"). (A4R, B5 og A5 (8-1/2" x 11"R og 5-1/2" x 8-1/2") originaler kan ikke drejes for transmission).

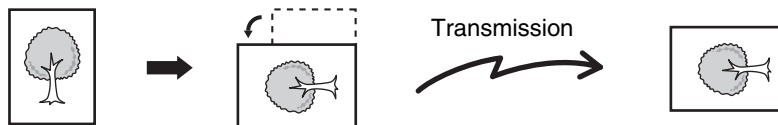

- Originaler kan ikke scannes efter hinanden fra både den automatiske dokumentfeeder og dokumentglaspladen og derefter blive sendt i enkelt transmission.



Systemindstillinger (Administrator): Indstilling Af Drejet Afsendelse

Bruges til at vælge om et scannet originalbillede skal drejes eller ej før transmissionen.

Standardindstillingen er: drej A4 til A4R, B5R to B5 og A5R til A5 (8-1/2" x 11" til 8-1/2" x 11"R og 5-1/2" x 8-1/2"R to 5-1/2" x 8-1/2").

1

2

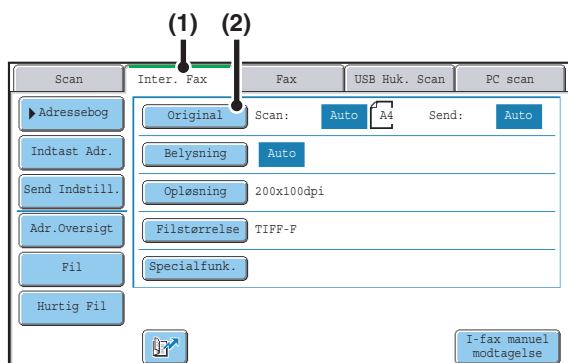

Skift til Internet-Faxindstilling og vis skærmen for billedindstillinger.

(1) Berør fanemarket [Inter. Fax].

(2) Berør tasten [Original].



De aktuelle indstillinger for [Original], [Belysning], [Opløsning] og [Filstørrelse] vises til højre for hver tast. For at ændre en indstilling skal du berøre den passende tast.

- [AUTOMATISK SCANNING AF BEGGE SIDER AF EN ORIGINAL \(2-sidet original\)](#) (side 55), [ANGIVELSE AF ORIGINAL SCANNINGSSTØRRELSE OG AFSENDERSTØRRELSE \(Forstør/Reducér\)](#) (side 56), [ÆNDRING AF BELYSNING OG BESYNSINDSTILLING \(ORIGINAL BILLETTYPE\)](#) (side 62), [ÆNDRING AF OPLØSNINGEN](#) (side 64), [ÆNDRING AF FILFORMAT](#) (side 65), [4. SPECIALFUNKTIONER](#) (side 70)

3

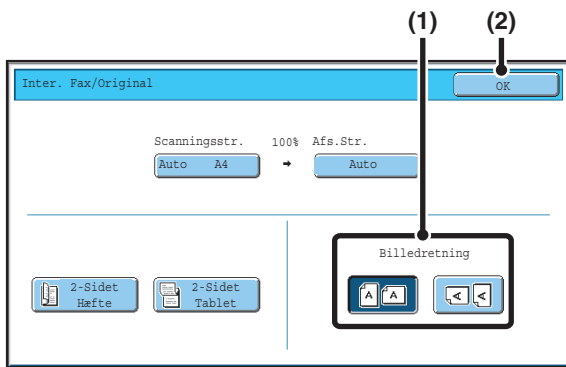

Angive den retning som originalen er placeret i.

Når retningen på det billede, der skal transmitteres, bliver angivet, skal du angive den retning hvor i originalen blev lagt i trin 1.

(1) Berør den tilhørende retningstast.

Hvis den øverste kant af originalen er op, berøres tasten . Hvis den øverste kant af originalen er til venstre, berøres tasten .

(2) Berør tasten [OK].

Du vender tilbage til skærmen for trin 2.



Originalretningen er fra fabrikkens side sat til . Hvis originalen blev placeret med den øverste kant op, er dette trin ikke nødvendigt.

4

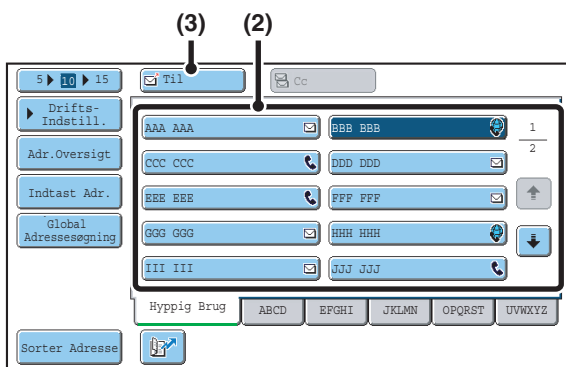

Angivelse af destinationen.

(1) Berør tasten [Adressebog] på basisskærmen.

(2) Berør tasten for den ønskede destination.

Ikonet vises på one-touch-taster, hvori Internat-Faxadresser er gemt.

(3) Berør tasten [Til].

Destinationen er angivet.



- Hvis skærmen ændres, efter at en one-touch-tast er blevet berørt, uden at du berører tasten [Til] bliver destinationerne automatisk angivet.
- Ud over at specificere en one-touch-tast, kan en destination også specificeres ved et søgenummer. Du kan også manuelt indtaste en destination eller slå en destination op i en global adressebog. For yderligere information, se "[2. ANGIVELSE AF DESTINATIONER](#)" (side 20).

5



Tryk på tasten [START SORT/HVID] (○●).

Scanningen begynder.

- Hvis originalen er placeret på dokumentglaspladen, vises tasten [Read-End] på berøringspanelet. Hvis originalen kun er en side, gå til trin 7. For at scanne flere sider, gå til næste trin.
- Hvis originalen blev indført i dokumentfeederen, lyder der et bip, når scanningen er færdig, og transmissionen vil finde sted.

6

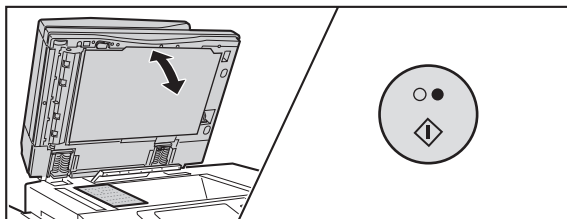

Hvis originalen blev placeret på dokumentglaspladen, skal den erstattes af den næste original, og tryk derefter på tasten [START SORT/HVID] (○●).

Gentag, indtil alle originaler er blevet scannet.

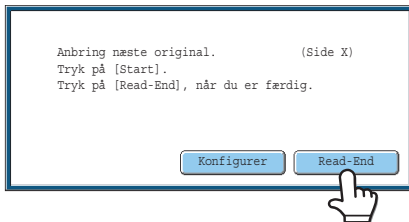

Berør tasten [Read-End].

Der lyder et bip for at angive at operationen er afsluttet.
Åbn den automatiske dokumentfeeder, og fjern originalen.



- Hvis der ikke foretages noget i ét minut efter af bekræftelsesskærmen kommer frem, slutter scanningen automatisk, og transmissionen bliver bestilt.
- Tasten [Konfigurer] kan berøres for at ændre belysningen, opløsningen, scanningsstørrelsen og afsendelsesstørrelsen for hver originalside, der er scannet. Når "21" eller "Kortformat" er valgt i specialfunktioner, er det dog kun belysning, der kan ændres ved scanning af en originalside med lige numre.



- Når alle originaler er blevet scannede, vises "Jobbet er gemt." sammen med et jobkontrolnummer. Dette nummer kan bruges til at finde jobbet i Transmissionsrapporten eller i Aktivitetsrapport For Billedafsendelse. Hvis jobbet er en rundsendingstransmission, vises dette nummer også på jobtasten på jobstatusskærmen. Derfor er det godt at lave et notat med de anvendte numre, for at kunne kontrollere resultatet.
- Hvis hukommelsen bliver fuld under scanningen af originalerne, vises en meddelelse, og scanningen standser.
- **Lagring af en e-mail-signatur**
Du kan få forudindstillet tekst automatisk tilføjet i slutningen af e-mail-beskeder som en e-mail-signatur. Dette er praktisk, når du ønsker, at en virksomheds principper eller anden forudindtastet tekst skal vises nederst i en e-mail-besked. For at gemme teksten til e-mail-signaturen, klikkes der på [Programindstillinger] og dernæst [Netværksscanner Indstillinger] i websidemenuen. (Administratorrettigheder er påkrævet). Der kan indtastes op til 900 karakterer. (E-mail-signaturen er ikke inkluderet i det maksimale antal tegn, der kan indtastes i e-mail-besmeden).
Anvend "Forudindstilling Mail-signatur" i systemindstillingerne (administrator) for at angive, hvorvidt en mail-signatur er blevet tilføjet eller ej.



Sådan annulleres scanningen...

Tryk på tasten [STOP] (Ⓢ) for at fortryde handlingen.



- **Systemindstillinger (Administrator): I-Fax Afsendelsesindstillinger**
Bruges til at vælge Internet-Faxtransmissionsindstillinger, så som indstilling for modtaget rapport, drejningsindstilling, indstilling for begrænsning af størrelse, og indstillinger om vedhæftning af afsenderoplysninger.
- **Systemindstillinger (Administrator): Forudindstilling Mail-signatur**
Anvend denne indstilling til at angive, hvorvidt en mail-signatur er blevet tilføjet under e-mailbeskederne er ej. Som fabriksindstilling er en mail-signatur ikke tilføjet.

ÆNDRING AF EMNE, FILNAVN OG BRØDTEKST

Emnet, filnavnet og brødteksten kan ændres, når der udføres en Internet-Faxtransmission. Forudindstillede elementer kan blive valgt, eller tekst kan indtastes direkte.



- Hvis emnet og filnavnet ikke bliver ændrede, bruges indstillingerne på websiden.
- Valg af objektet, filnavnet og brødteksten konfigureres ved at klikke på [Programindstillinger] og dernæst [Netværksscanner Indstillinger] i websidemenuen. (Administratorrettigheder er påkrævet).
- For fremgangsmåden for indtastning af tekst henvises til "6. INDTASTNING AF TEKST" i Brugervejledningen.

1

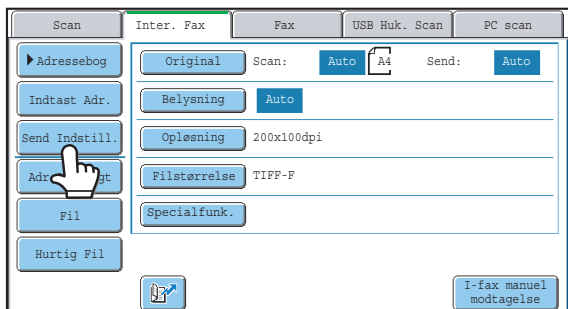

Berør tasten [Send Indstill.].

2

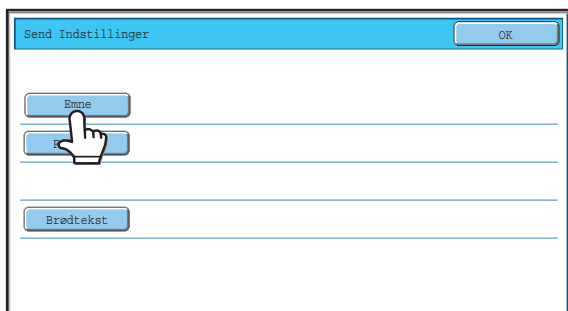

For at ændre emnet skal du berøre tasten [Emne].

3

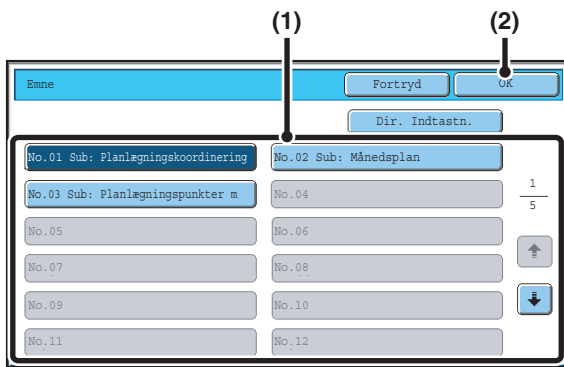

Indføring af emnet.

(1) Berør en forudindstillet teksttast.

(2) Berør tasten [OK].



- Hvis du ønsker at indtaste teksten direkte, skal du berøre tasten [Dir. Indtastn.] for at åbne skærmen til tekstindtastning. Indtast teksten, og berør tasten [OK].
- Teksten i en forudindstillet teksttast kan redigeres ved at berøre den forudindstillede teksttast og derefter tasten [Dir. Indtastn.] Skærmen til tekstindtastning kommer frem med den forud valgte tekst indskrevet. (Når en destination gemmes ved hjælp af websiderne, kan der indtastes op til 80 tegn. Men der kan kun redigeres 54 tegn* på betjeningspanel.)

* Når antallet af viste forudindstillede taster er 6

4

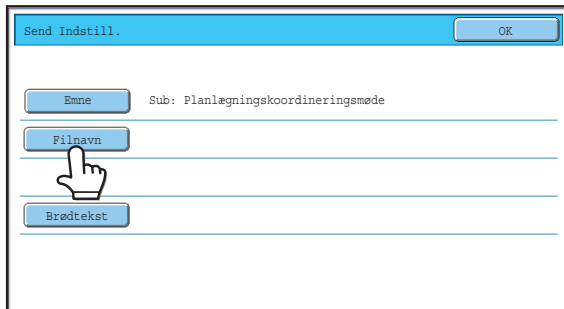

For at ændre filnavnet skal du berøre tasten [Filnavn].

Filnavnet bliver indført på samme måde som emnet.

5

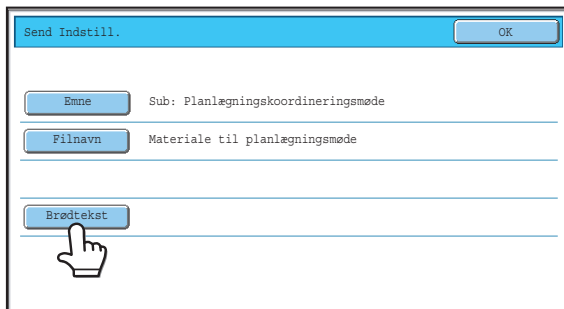

For at ændre brødteksten berøres tasten [Brødtekst].

6

Indtast brødteksten, og berør tasten [OK].

- For at vælge en forudindstillet meddelelse der er gemt på Websiden, berøres tasten [Vælg Forindst.].
- For at indtaste en meddelelse direkte, berøres tasten [Redigér].



- Der kan indtastes 1800 karakterer. (Et linjeskift tæller som én karakter.)
- For at slette al indtastet tekst, berøres tasten [Slet Alle]. Denne tast sletter ikke kun den valgte linje, men også hele meddelelsen.
- Hver enkelt linje i den indtastede tekst kan vælges med tasterne . For at redigere den valgte linje, berøres tasten [Redigér]. Skærmen til tekstindtastning kommer frem med den valgte tekst indskrevet.

7

Berør tasten [OK].



Der kan indtastes op til 80 karakterer, når der gemmes forudindstillet tekst for emne og filnavn på Websiden.





Systemindstillinger (Administrator): Antallet af Filnavn/Emne/Brødtekst-nøgler vist Indstilling

Indstillingen af antallet af taster for emne og filnavn, der vises på en skærm, kan ændres til 6, 12 eller 18.

AFSENDELSE AF DET SAMME BILLEDE TIL FLERE DESTINATIONER (Broadcast-transmission)

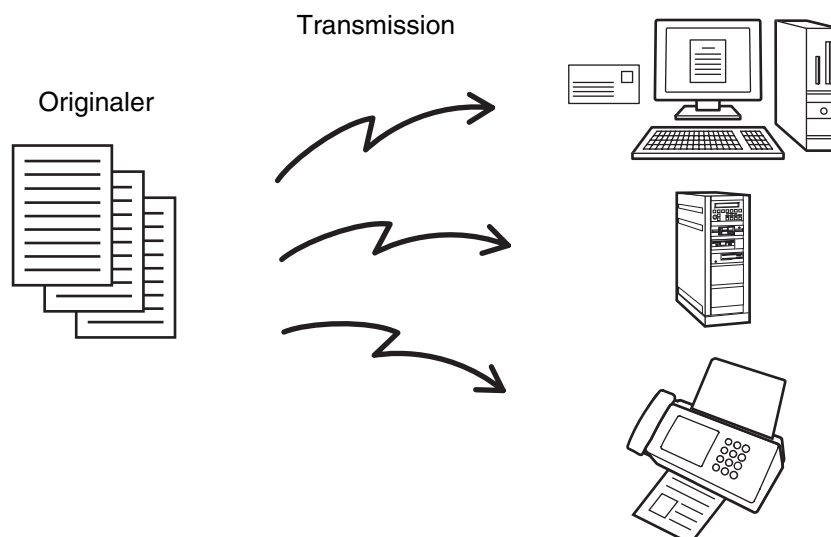
Det samme scannede billede kan sendes til flere scannerfunktion (Scan til e-mail, Scan til FTP og Scan til desktop), Internet-Faxfunktionens destinationer og faxfunktionens destinationer i en enkelt operation. Der kan vælges op til 500 destinationer (herunder et kombineret maksimum på 200 Scan til FTP- og Scan til desktop-destinationer) i en broadcasthandling.



 Hvis du ofte bruger rundsending for at sende billeder til den samme gruppe af destinationer, er det nyttigt at gemme disse destinationer i en gruppenøgle.

1

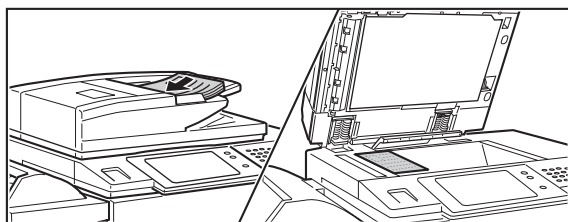

Placer originalen.

Anbring originalen vendt opad i dokumentfeederen, eller vendt nedad på glaspladen.

2

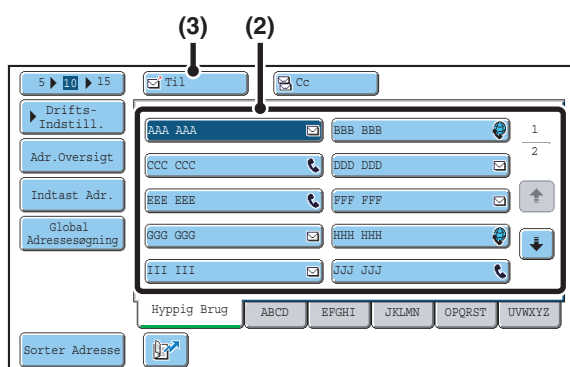

Angivelse af destinationen.

- (1) Berør tasten [Adressebog] på basisskærmen.
- (2) Berør one-touch-tasten for den ønskede destination.
- (3) Berør tasten [Til].
Destinationen er angivet.
- (4) Gentag trinene (2) og (3), indtil alle destinationer er blevet valgt.



- For at tilføje Cc eller Bcc modtagere vælges en modtager, og tasten [Cc] eller tasten [Bcc] berøres.
- Hvis "Tvungen indtastning af adr.tast v. rundsending" er aktiveret i systemindstillingerne (administrator), berøres tasten [Næste Adresse], før næste destination angives.
- One-touch-taster, der ikke kan anvendes til broadcast-transmission, er gråtonede for at forhindre, at de vælges.
- Hvis der er angivet en Scan til FTP (Hyperlink) adresse for en rundsendingstransmission, finder hyperlink e-mail-transmission ikke sted.
- Hvis du ofte bruger rundsending for at sende billeder til den samme gruppe af destinationer, er det nyttigt at gemme disse destinationer i en gruppenøgle.

3

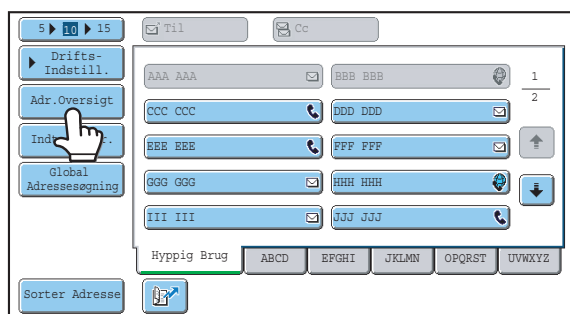

Berør tasten [Adr. Oversigt].

4

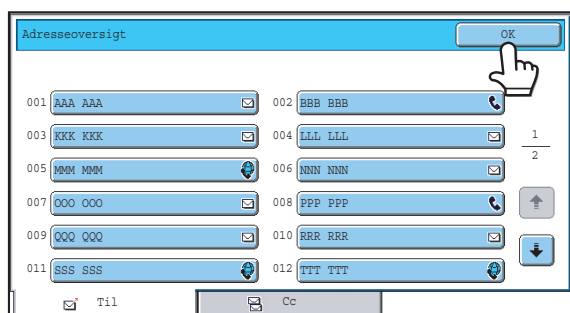

Kontroller destinationerne og tryk derefter på tasten [OK].



Hvis transmission indeholder Cc eller Bcc destinationer, berøres fanen [Cc] eller fanen [Bcc] for at kontrollere disse destinationer.



Sådan fortrydes en angivet destination...

Berør one-touch-tasten for den destination, som du vil fortryde. En meddelelse kommer frem, der beder dig om at bekræfte sletningen. Tryk tasten [Ja].

KONTROL OG SLETNING AF DE VALGTE DESTINATIONER (side 22)



eller



Tryk på tasten [START FARVE] (●●●●) eller tasten [START SORT/HVID] (○●).

Scanningen begynder.

- Hvis du har indført originalsiderne fra dokumentfeederen, bliver alle siderne scannede.
Der lyder et bip for at angive, at scanningen er afsluttet.
- Hvis du scanner originalen fra dokumentglaspladen, scannes hver side en af gangen.

Når scanningen af en side er færdig, erstattes den af den næste side, og tryk derefter på tasten [START FARVE] (●●●●) eller på tasten [START SORT/HVID] (○●). Gentag, indtil alle sider er blevet scannede, og berør derefter tasten [Read-End].

Der lyder et bip for at angive, at scanningen er afsluttet.



Hvis internetfax- eller fax-destinationer er inkluderet i broadcasttransmissionen, kan der ikke trykkes på tasten [START FARVE] (●●●●). Scanning vil finde sted i Mono2.



Sådan annulleres scanningen...

Tryk på tasten [STOP] (●) for at fortryde handlingen.

RUNDSENDINGSTRANSMISSIONER DER INDEHOLDER INTERNET-FAXDESTINATIONER

Når en rundsendingstransmission indeholder destinationer for både scannerfunktion og Internet-Faxfunktion, gives der prioritet til Internet-Faxfunktionsindstillingerne (original retning og andre forskellige indstillinger). Når der udføres denne type for rundsendingstransmission, skal du bemærke oplysningerne nedenfor.

Retningen for originalens placering	Retningen for Internet-Faxfunktion gives prioritet. Når "Indstilling Af Drejet Afsendelse" er aktiveret i systemindstillingerne (administrator), bliver billedet drejet 90 grader. Derfor vises billedet i visse tilfælde ikke i den rigtige retning.	
Afs. Str.	Når filformatet er sat til [TIFF-S] i Internet-Faxfunktion, er transmission kun mulig i A4R (8-1/2" x 11" R) -størrelse.	
Belysning	Indstillingerne for Internet-Fax gives prioritet.	
Opløsning	Når filformatet er sat til [TIFF-S] i Internet-Faxfunktion, og der er valgt en høj opløsningsindstilling i scannerfunktion, ændres opløsningen [200 X 200dpi].	
Filkomprimeringstype	Komprimeringstypen bliver ændret til den komprimeringstype, der er indstillet i "Komprimeringstype ved rundsending" i systemindstillingerne (administrator).	
Farvescanning	Scanning finder sted i Mono2 uanset farvefunktionsindstillingen.	
Specialfunk.	2-i-1	Kan ikke vælges i scannerfunktion, men hvis den vælges i Internet-Faxfunktion, vil den også gælde for scannerdestinationer.
Scannings filstørrelse	Hvis der udføres en rundsendelsestransmission, der omfatter destinationer, for hvilke der er indstillet en begrænsning for vedhæftningsstørrelse ved brug af "Indstil et maksimalt antal sendte data(E-mail)" eller "Maks. størrelse af vedhæftet data (FTP/Skrivebord/Netværksmappe)" i systemindstillingerne (administrator), vil denne begrænsning også gælde for de destinationer, der ikke er sat nogen begrænsning for. (Begrænsningsindstillingen for Scan til e-mail eller Internet fax har fået prioritet.)	

Gen-sending til destinationer hvor til rundsendingstransmissionen mislykkedes

Resultatet for en udført rundsendingstransmission kan kontrolleres på jobstatusskærmen. Hvis transmissionen til en af adresserne mislykkedes, skal du sende billedet til disse adresser igen.

1

JOBSTATUS

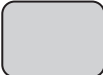

Tryk på tasten [JOBSTATUS].

2

(1)

(1)

(2)

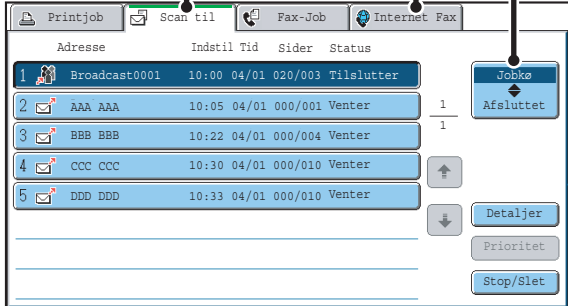

Få vist skærmen for udførte jobs.

(1) Berør fanemarket for den indstilling, som du vil se.

(2) Berør tasten [Afsluttet].



Hvis rundsendingstransmissionen indeholder destinationer i andre funktioner, vises den samme rundsendingstransmissionstast i hver af disse funktioner.

3

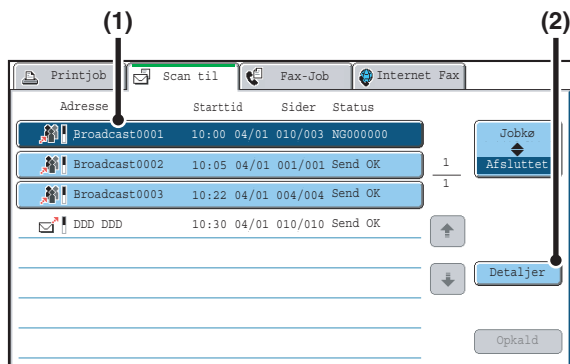

Få vist detaljer om rundsendingstransmissionen.

- (1) Berør tasten for den udførte rundsendingstransmission.
- (2) Tryk tasten [Detaljer].



"Broadcastxxxx" bliver vist som adresse for rundsendingstransmissionen. Jobkontrolnummeret, der vises på berøringspanelet, da scanningen sluttede, vises i "xxxx".

4

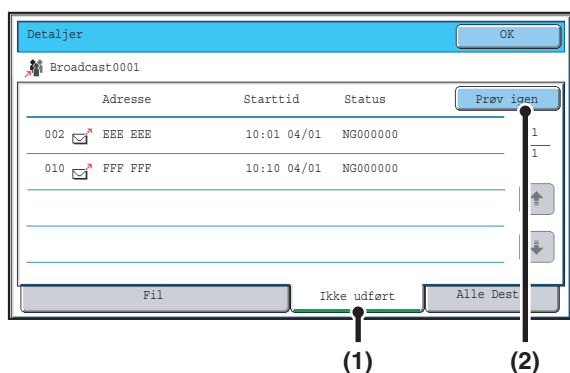

Gen-sendelse af billedet til mislykkede destinationer.

- (1) Berør fanen [Ikke udført].
- (2) Berør tasten [Prøv igen].



- De næste trin efter at tasten [Prøv igen] er blevet berørt, er forskellige afhængig af om dokumentarkiveringsfunktionen bliver anvendt eller ej.

Ikke brug af dokumentarkivering

Du vender tilbage til basisskærmen med de mislykkede destinationer indskrevet. Placer originalen, og udfør trinene for rundsendingstransmissionen.

Brug af dokumentarkivering

Du vender tilbage til gen-send skærmen for dokumentarkivering med de mislykkede destinationer indskrevet. Udfør fremgangsmåden for gen-send dokumentarkivering. (Der er ingen grund til at scanne originalen igen.)

- Hvis fanemarket [Alle Dest.] bliver berørt i (1), bliver alle destinationerne vist. Tasten [Prøv igen], som vises på skærmen, kan ikke berøres for at gensende til alle destinationerne.

AFSENDELSE AF EN INTERNET-FAX FRA EN COMPUTER (PC- I -Fax)

En fil på en computer kan sendes via maskinen som en Internet-Fax (PC- I -F ax funktion). Internet-Fax bliver sendt ved brug af PC- I -F ax funktionen på samme måde, som dokumenter bliver udskrevet. Vælg PC-Fax driveren som printerdriver for din computer, og vælg derefter udskrivningskommandoen i softwareapplikationen. Billedata for transmission bliver oprettet og sendt som en Internet-Fax.

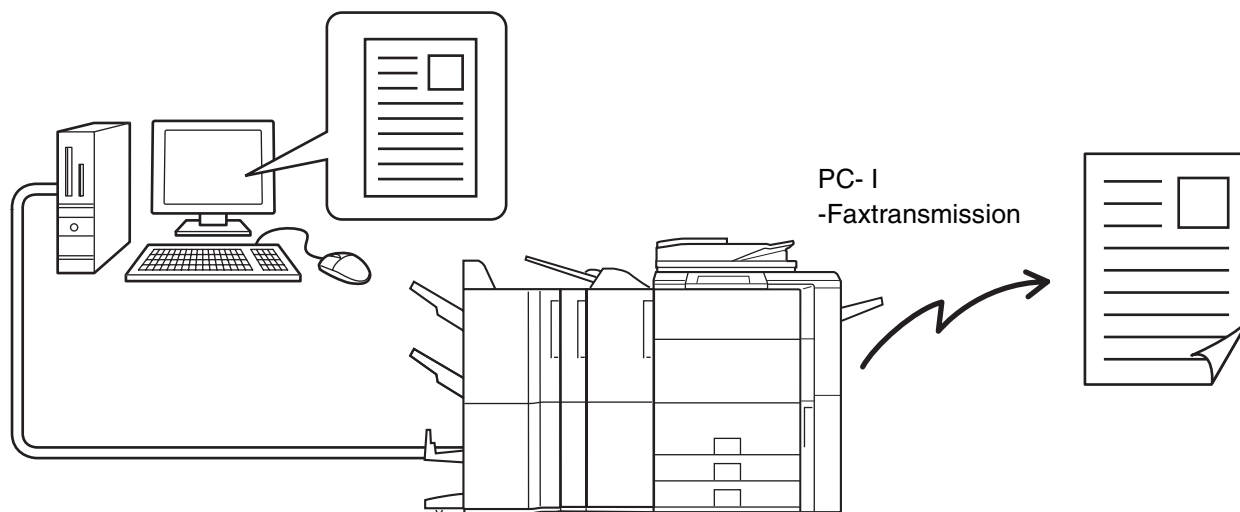

For fremgangsmåden ved anvendelsen af denne funktion, se PC-Fax driverhjælp.

- For at sende en Internet-Fax ved brug af PC-I-Faxfunktion, skal PC-Fax-driveren være installeret og derefter opdateret ved brug af Cd-ROM'en, der fulgte med Internet-fax udvidelsessættet. For at få flere oplysninger herom henvises til Installationsvejledning for software.
- Denne funktion kan kun anvendes på en Windows computer.
- Denne funktion kan kun anvendes til transmission. Internet-Fax der bliver modtaget på maskinen, kan ikke modtages til en computer, der er tilsluttet til maskinen.

BILLEDINDSTILLINGER

Indstillinger for scanning af originalen vælges på basisskærmene for hver indstilling. Den aktuelle tilstand for hver indstilling vises til højre for den tast, der er anvendt til at vælge indstillingen.

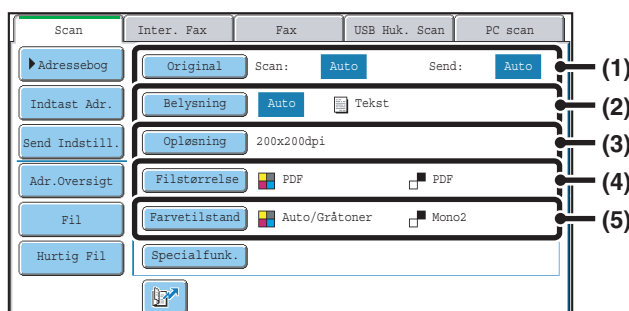

(1) Tasten [Original]

Berør denne tast for at indstille scanningsstørrelsen, opbevaringsstørrelsen og retningen af originalen og vælg tosidet scanningsindstillinger.

- 🔗 [AUTOMATISK SCANNING AF BEGGE SIDER AF EN ORIGINAL \(2-sidet original\)](#) (side 55),
- [ANGIVELSE AF ORIGINAL SCANNINGSSTØRRELSE OG AFSENDERSTØRRELSE \(Forstør/reducér\)](#) (side 56)

(2) Tasten [Belysning]

Berør denne tast for at vælge belysningen for scanningen.

- 🔗 [ÆNDRING AF BELYSNING OG BESYSNINGSINDSTILLING \(ORIGINAL BILLEDTYPE\)](#) (side 62)

(3) Tasten [Opløsning]

Berør denne tast for at vælge opløsningen for scanningen.

- 🔗 [ÆNDRING AF OPLØSNINGEN](#) (side 64)

(4) Tasten [Filstørrelse]

Berør denne tast for at ændre formatet (filtype) af den scannede billedfil.

- 🔗 [ÆNDRING AF FILFORMAT](#) (side 65)

(5) Tasten [Farvetilstand]

Berør denne tast for at vælge farvefunktionen for scanningen.

Denne tast vises ikke i Internet-Faxfunktion.

- 🔗 [ÆNDRING AF FARVETILSTANDEN](#) (side 69)

AUTOMATISK SCANNING AF BEGGE SIDER AF EN ORIGINAL (2-sidet original)

Den automatiske dokumentfeeder kan anvendes til automatisk at scanne begge sider af en original.

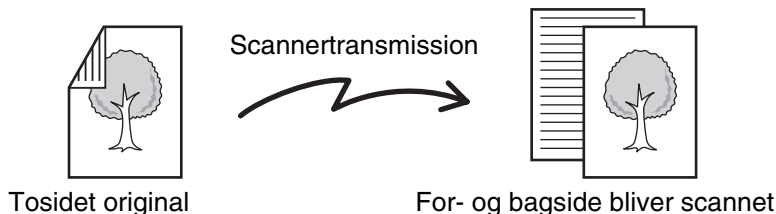

1

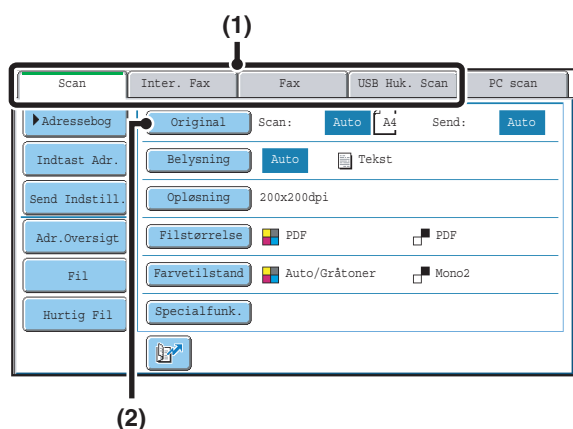

Vælg indstilling og vis skærmen for billedindstillinger.

- (1) Berør fanemarket for den tilstand, som du vil bruge.
- (2) Berør tasten [Original].

2

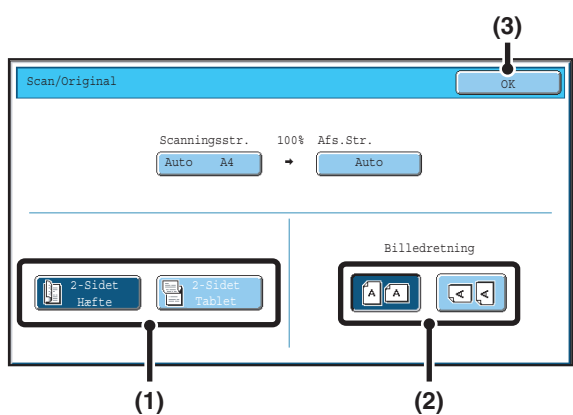

Angiv hæftemåden for de tosidede originaler (bog eller tablet), og i hvilken retning originalen skal placeres.

- (1) Berør tasten [2-Sidet Hæfte] eller tasten [2-Sidet Tablet].

En bog og en tablet bliver hæftet som vist.

Bog



Tablet



- (2) Berør den tilhørende tast [Billedretning].

Hvis denne indstilling ikke er korrekt, bliver der ikke transmitteret et passende billede.

- (3) Berør tasten [OK].



For at fortryde tosidet scanning berøres den fremhævede tast, således at den ikke mere er fremhævet.



Tosidet scanning slår automatisk fra efter at transmissionshandlingen er afsluttet.

ANGIVELSE AF ORIGINAL SCANNINGSSTØRRELSE OG AFSENDERSTØRRELSE (Forstør/reducér)

Når originalen er placeret, bliver dens størrelse automatisk registreret og vist på basisskærmen.

Størrelsen af den placerede original bliver angivet som scanningsstørrelsen, og størrelsen, der skal sendes, bliver angivet som afsenderstørrelsen.

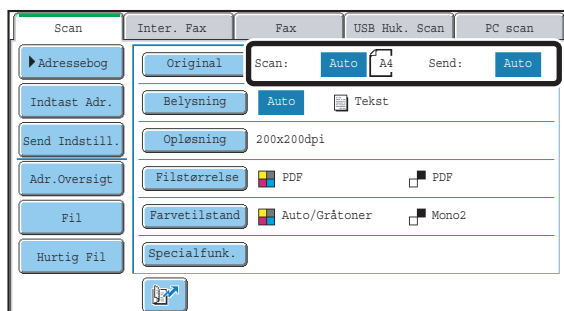

På skærmen ovenfor er scanningsstørrelsen (den placerede original) A4 (8-1/2" x 11") og afsenderstørrelsen er auto. Hvis f.eks. scanningsstørrelsen er A4 (8-1/2" x 11") og afsenderstørrelsen er B5 (5-1/2" x 8-1/2"), bliver billedet reduceret før transmissionen.

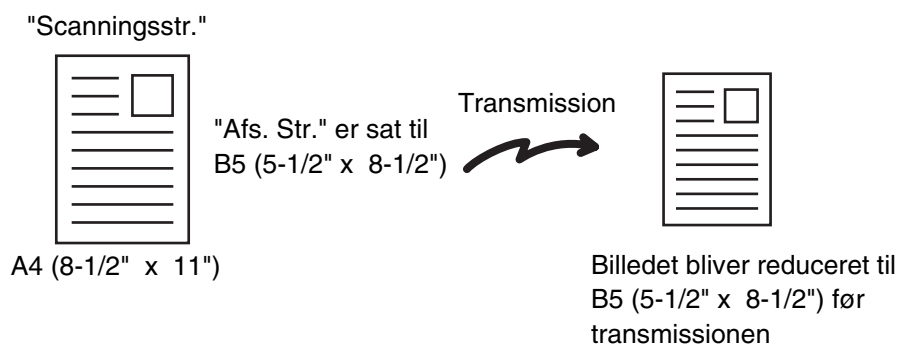

- Kun standardoriginalformater kan registreres automatisk.
➤ [STANDARDFORMATER](#) (side 19)
- Hvis originalen ikke er af standardstørrelse, skal du indstille scanningsstørrelsen manuelt.
➤ [Specificering af original scanningsstørrelse \(ved papirstørrelse\)](#) (side 57)
➤ [Specificering af original scanningsstørrelse \(ved nummerværdier\)](#) (side 58)

Specificering af original scanningsstørrelse (ved papirstørrelse)

Hvis originalen ikke er af standardstørrelse, eller hvis du ønsker at ændre scanningsstørrelsen, skal du berøre tasten [Original] for at angive originalstørrelsen manuelt. Læg originalen i dokumentfeederen eller på glaspladen, og følg trinene nedenfor.

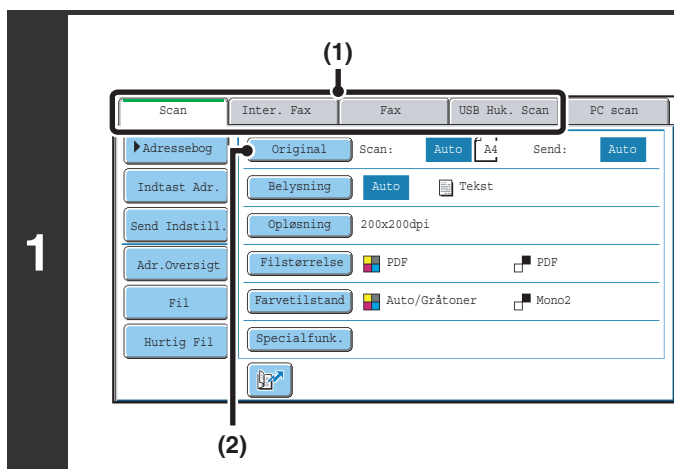

Vælg indstilling og vis skærmen for billedindstillinger.

(1) Berør fanarket for den tilstand, som du vil bruge.

(2) Berør tasten [Original].

Den automatisk registrerede originalstørrelse vises til højre for [Original].

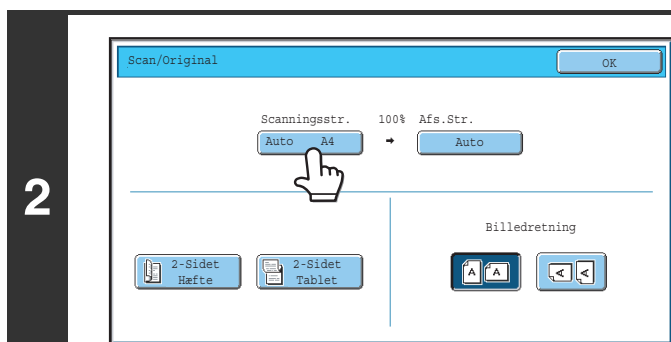

Berør tasten [Scanningsstr.].

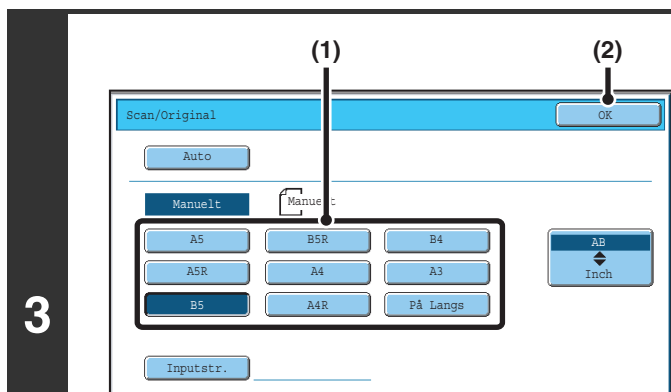

Angivelse af scanningsstørrelsen.

(1) Berør tasten med den ønskede originalstørrelse.

(2) Berør tasten [OK].



- Hvis du sender en lang original, skal du berøre tasten [På Langs]. Anvend den automatiske dokumentfeeder til at scanne en lang original. Maks. bredde, der kan scannes er 800 mm (31-1/2") (maks. højden er 297 mm (11-5/8")).
- For at angive scanningsstørrelsen i tommer skal du berøre tasten [AB \blacklozenge Inch] for at fremhæve siden [Inch], og derefter angive scanningsstørrelsen.

4

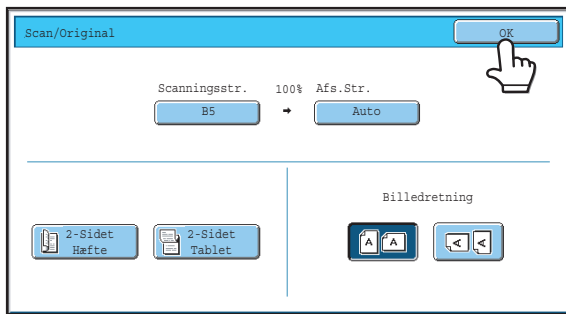

Berør tasten [OK].



Når [På Langs] er valgt, kan tosidet scanningsindstilling og afsenderstørrelse ikke ændres. Desuden, når kun scanningsdestinationer er valgt for scanningstransmissioner eller metadatatransmission, vil scanning foregå i Mono2.

Specificering af original scanningsstørrelse (ved nummerværdier)

Når der scannes originaler, der ikke er af standardstørrelse, såsom et kort, skal du følge disse trin for at angive originalstørrelsen. Bredden kan være fra 64 mm til 432 mm (2-1/2" til 17") og højden kan være fra 64 mm til 297 mm (2-1/2" til 11-5/8").

1

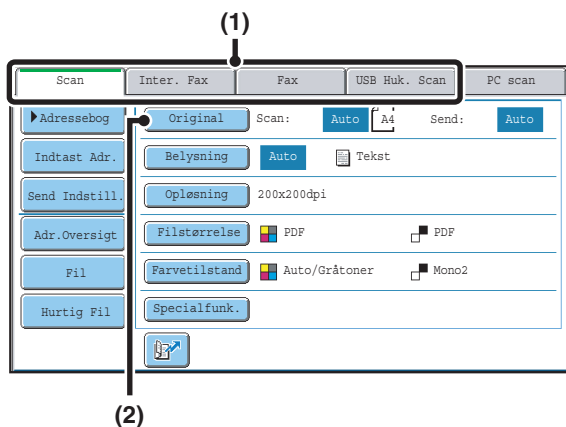

Vælg indstilling og vis skærmen for billedindstillinger.

(1) Berør fanemarket for den tilstand, som du vil bruge.

(2) Berør tasten [Original].

Den automatisk registrerede originalstørrelse vises til højre for [Original].

2

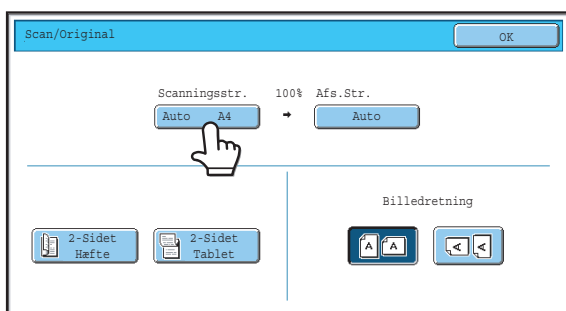

Berør tasten [Scanningsstr.].

3

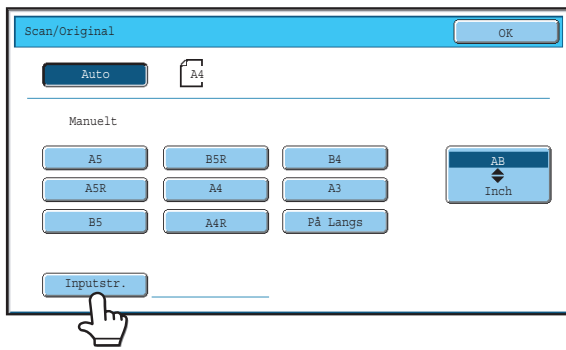

Berør tasten [Inputstr.].

4

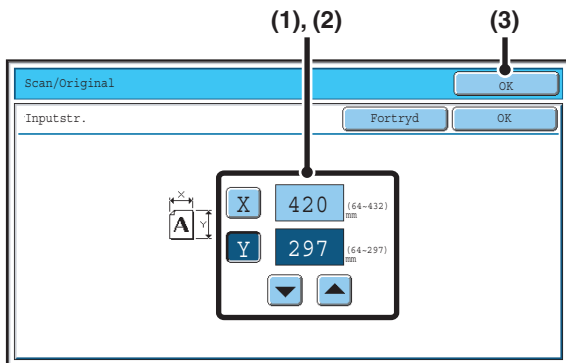

Indføring af scanningsstørrelsen (originalstørrelse).

- (1) Berør tasten [X], og indtast X (vandret) mål med tasterne .
- (2) Berør tasten [Y], og indtast Y (lodret) mål med tasterne .
- (3) Berør tasten [OK].

Berør tasten [OK] ved siden af tasten [Førtryd] for at afslutte indstillingen og vende tilbage til skærmen for trin 3.



Systemindstillinger (Administrator): Indstilling Af Originalstørrelsesføler

Bruges til at indstille skærmen for indtastning af størrelse til "mm enheder" eller "tomme enheder".

5

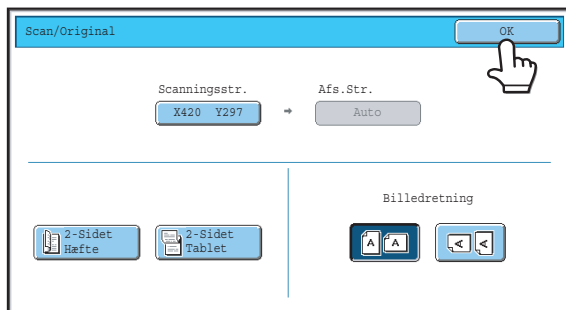

Berør tasten [OK].

Den angivne størrelse kommer frem på tasten [Scanningsstr.]



- Når scanningsstørrelsen er angivet med talværdier, kan afsenderstørrelsen ikke angives.
- Når den automatiske dokumentfeeder bruges, kan der scannes en original, der er længere end 432 mm (17") (maks. længde 800 mm (31-1/2")). I dette tilfælde, tryk på tasten [På Langs] på skærmen af trin 3.
[Specificering af original scanningsstørrelse \(ved papirstørrelse\)](#) (side 57)

Specificer afsenderstørrelsen af billedet

Angiv afsenderstørrelsen som en papirformatstørrelse. Hvis en afsenderstørrelse er større end den valgte scanningsstørrelse, bliver billedet forstørret. Hvis en afsenderstørrelse er mindre end den valgte scanningsstørrelse, bliver billedet formindsket.

- Afsenderstørrelsen kan ikke angives, når der er valgt [På Langs] for scanningsstørrelse, eller den er angivet ved brug af talværdier.
- Afsenderstørrelsen kan ikke angives, når [TIFF-S] er valgt som formatet i Internet-Faxindstilling. (Afsenderstørrelsen er fast på A4R (8-1/2" x 11" R) .)

1

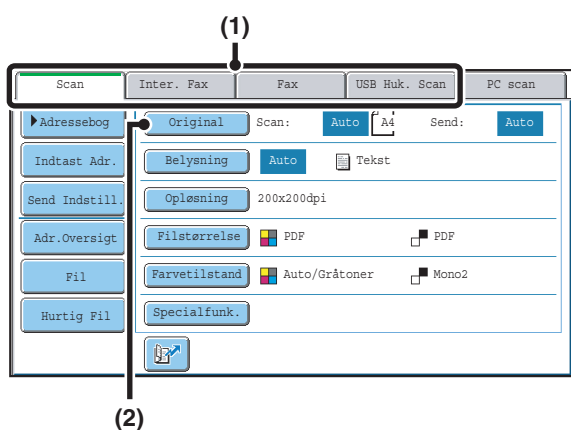

Vælg indstilling og vis skærmen for billedindstillinger.

- (1) Berør fanarket for den tilstand, som du vil bruge.
- (2) Berør tasten [Original].

2

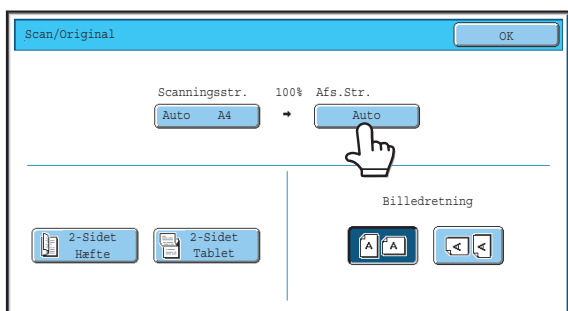

Berør tasten [Afs. Str.].

3

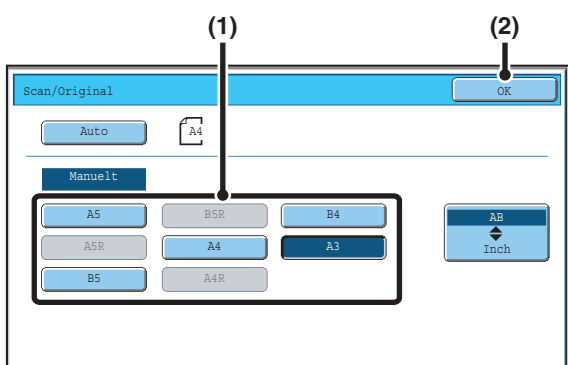

Angivelse af afsenderstørrelsen.

- (1) Berør tasten med den ønskede afsenderstørrelse.
- (2) Berør tasten [OK].

- Afhængig af papirstørrelsen, der er angivet for "Scanningsstørrelse", er det måske ikke muligt at vælge nogle størrelser for "Afsenderstørrelse". Størrelsestaster, der ikke kan angives som afsenderstørrelse, er nedtonede for at forhindre, at de vælges.
- For at angive afsenderstørrelsen i tommer skal du berøre tasten [AB ↕ Inch] for at fremhæve siden [Inch], og derefter angive afsenderstørrelsen.

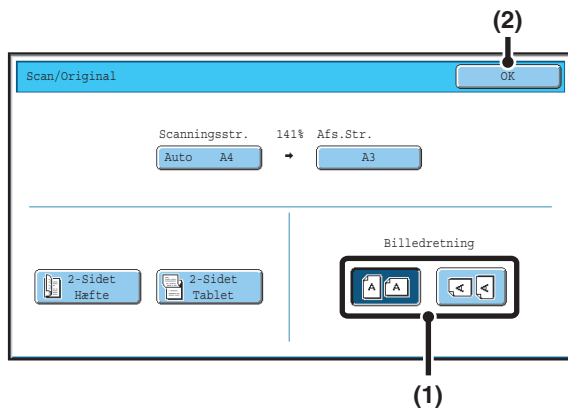

Angive den retning som originalen er placeret i.

(1) Berør den tilhørende tast [Billedretning].

Hvis denne indstilling ikke er korrekt, når der sendes et billede med en ændret faktor, bliver der ikke transmitteret et passende billede.

(2) Berør tasten [OK].



Faktoren, der bruges til reduktion eller forstørrelse af originalen, kommer frem mellem "Scanningsstr." og "Afs. Str.".

ÆNDRING AF BELYSNING OG BESYNSINDSTILLING (ORIGINAL BILLEDDTYPE)

Belysningen kan ændres så den passer til originalens lysstyrke. I scanningsindstilling og USB hukommelsesindstilling kan belysningsindstillingen indstilles til at passe til den originale billedtype.

Henvi følgende tabeller for at vælge passende indstilling.

Sådan vælges belysningen

Belysning		Hvornår skal den vælges
Auto		Denne indstilling justerer automatisk belysningen for lyse og mørke dele af originalen.
Manuel t	1-2	Vælg denne indstilling, når originalen består af mørk tekst.
	3	Vælg denne indstilling for en normal original (hverken mørk eller lys).
	4-5	Vælg denne indstilling, når originalen består af mat tekst.

Sådan vælges belysningsfunktionen

Indstilling	Beskrivelse
Tekst/udskr. Foto	Denne funktion giver den bedste balance for scanning af en original, som indeholder både tekst og trykte fotografier, så som et tidsskrift eller et katalog.
Tekst/Foto	Denne funktion giver den bedste balance for scanning af en original, som indeholder både tekst og fotografier, så som et tekstdokument med et indsat foto.
Tekst	Brug denne funktion til almindelige tekstdokumenter.
Foto	Brug denne funktion til at scanne foto.
Udskrevet Foto	Denne funktion er bedst til scanning af trykte fotografier, så som foto i et tidsskrift eller katalog.
Kort	Denne funktion er bedst til scanning af farveskygger og fine detaljer, som findes på de fleste kort.

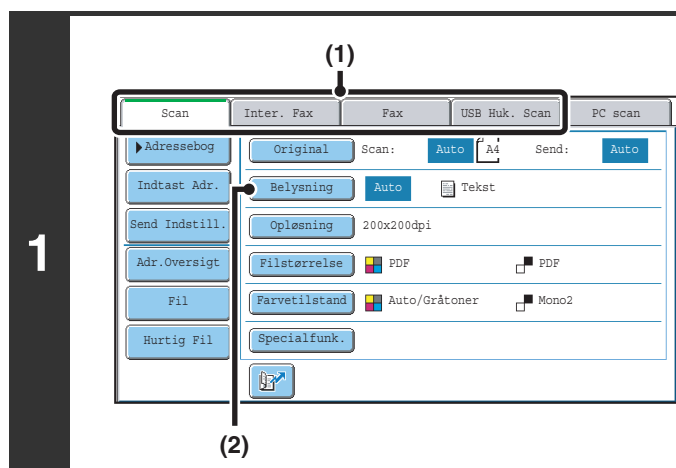

Vælg indstilling og vis skærmen for belysning.

- (1) Berør fanemarket for den tilstand, som du vil bruge.
- (2) Berør tasten [Belysning].

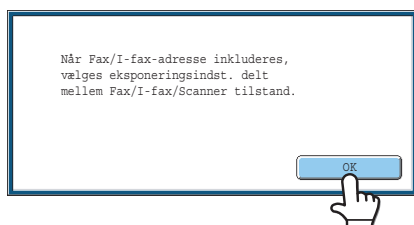
2

Læs den viste meddelelse, og berør tasten [OK].

Denne besked forekommer ikke i USB hukommelsesindstilling eller Internet-Faxindstilling. Gå til næste trin.



Hvis der udføres en rundsendningstransmission, der omfatter både scannerfunksions destinationer og Internet-Fax destinationer, vil belyningsindstillingerne for Internet-Fax have prioritet.

3

Scanningsindstilling, USB hukommelsesindstilling

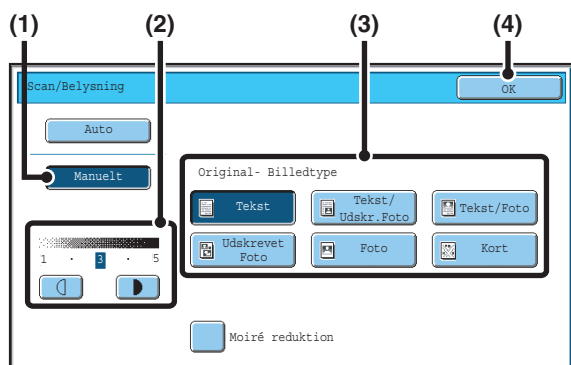

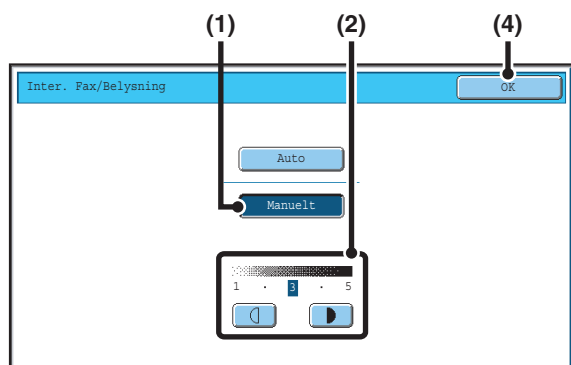

Internet-Faxfunktion





Vælg belysning og original billedtype.

(1) Berør tasten [Manuelt].

(2) Juster belysningen med tasterne  .

Når belysningen er sat til [Auto], kan tasten   ikke bruges.

Belysningen bliver mørkere, når tasten  berøres og lysere, når tasten  berøres.

For at vende tilbage til automatisk justering af belysning, skal du berøre tasten [Auto].

(3) Vælg den originale billedtype.

Berør tasten for original billedtype, der passer til den originale billedtype.

(4) Berør tasten [OK].



- I Internet-Faxindstilling kan den original-billedtype og moiré reduktion ikke vælges.
- Når belysningen er sat til [Auto] forekommer [Udskrevet Foto], [Foto] og [Kort] ikke.
- Når den originale billedtype er sat til [Udskrevet Foto] vil [Foto], [Kort] eller [Auto] ikke forekomme.
- For at reducere forekomsten af linjemønstre (moiréeffekten), når der scannes trykte materialer, berøres afkrydsningsboksen [Moiré reduktion], således at der fremkommer et afkrydsningsmærke .



Når dokumentglaspladen bruges til at scanne flere originalsider, kan belyningsindstillingen ændres, hver gang du skifter side. Når du bruger den automatiske dokumentfeeder, kan belyningsindstillingen ikke ændres, når først scanningen er begyndt. (Men når "Jobform" anvendes i specialfunktionerne, kan belysningen ændres, hver gang et nyt sæt originaler bliver ilagt.)



Systemindstillinger (Administrator): Standard Fremkaldelses-Indstillinger

Bruges til at ændre standard fremkaldelsesindstillingerne.

ÆNDRING AF OPLØSNINGEN

Opløsningsindstillingen kan vælges.

1

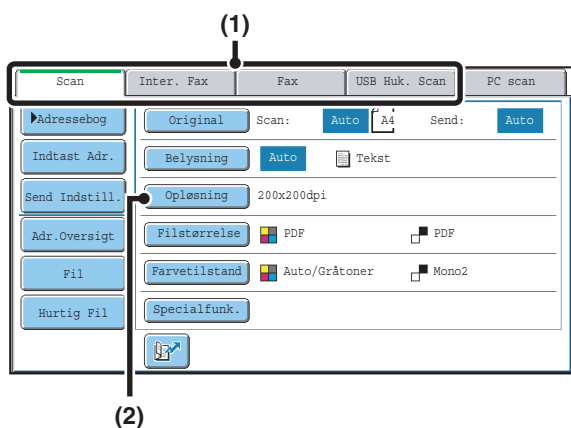

Vælg indstilling og vis skærmen for billedindstillinger.

- (1) Berør fanemarket for den tilstand, som du vil bruge.
- (2) Berør tasten [Opløsning].

2

Scanningsindstilling, USB hukommelsesindstilling

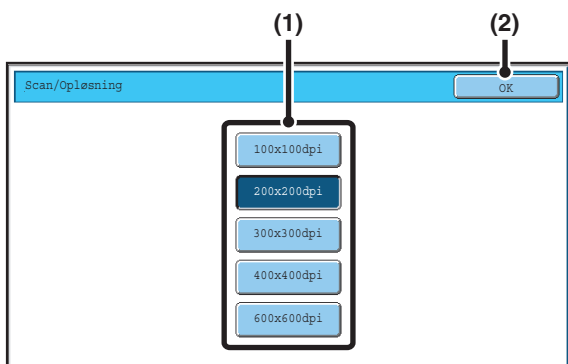

Valg af opløsningen.

- (1) Berør tasten for den ønskede opløsning.
- (2) Berør tasten [OK].

Internet-Faxfunktion

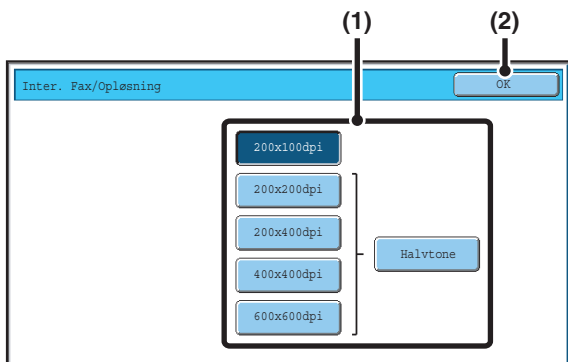

I Internet-faxindstilling kan tasten [Halvtone] vælges for at vælge en halvtone (undtagen når 200X100dpi er valgt.) Når originalen har mange gradueringer af lys og mørke, så som et foto eller en farveillustration, giver halvtone et bedre billede, end en almindelig transmission.

Sådan vælges opløsningen

For normale tekstoriginaler giver 200X200dpi (200X100dpi i Internet-faxindstilling) et billede, der let kan læses. For foto og illustrationer, vil en høj opløsning (600X600dpi osv.) give et skarpt billede. En høj opløsningsindstilling vil imidlertid resultere i en stor fil, og hvis filen er for stor, er transmission måske ikke mulig. Hvis det er tilfældet, kan man nedsætte antallet af scannede sider eller foretage andre forholdsregler for at formindske filstørrelsen.

ÆNDRING AF FILFORMAT

Specificer afsendelsesstørrelsen af billedet (side 60)

- Når dokumentglaspladen bruges til at scanne flere originalsider, kan opløsningsindstillingen ændres, hver gang du skifter side. Når du bruger den automatiske dokumentfeeder, kan opløsningsindstillingen ikke ændres, når først scanningen er begyndt. (Men når "Jobform" anvendes i specialfunktionerne, kan opløsningen ændres, hver gang et nyt sæt originaler bliver ilagt.)
- Når [TIFF-S] er valgt som format i Internet-Faxindstilling, kan der kun vælges [200X100dpi] eller [200X200dpi].



Systemindstillinger (Administrator): Indstilling Af Standardopløsning

Bruges til at ændre standardindstillingen for opløsning.

ÆNDRING AF FILFORMAT

Ændring af format (scanningsindstilling og USB hukommelsesindstilling)

Filformatet (filtype og komprimeringsmodus/komprimeringsgrad) for afsendelse af et scannet billede, kan ændres på transmissionstidspunktet. Hvis de scannede originaler er blevet delt i separate filer, kan antallet af sider per fil også ændres.

- Filformatet for afsendelse af et scannet billede bliver angivet, når destinationen er gemt i en one-touch-tast, men du kan ændre formatet på transmissionstidspunktet.

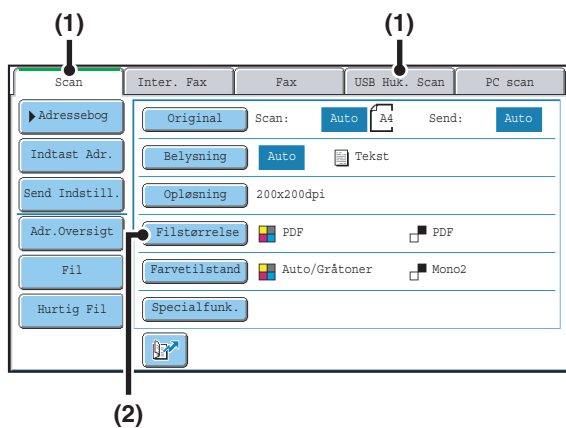

Vælg indstilling og vis skærmen for billedindstillinger.

- (1) Berør fanemarket for den tilstand, som du vil bruge.
- (2) Berør tasten [Filstørrelse].

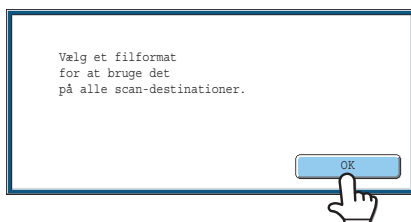

Læs den viste meddelelse, og berør tasten [OK].

Denne besked forekommer ikke i USB hukommelsesindstilling. Gå til næste trin.

Indstil formatet.

● Scanning i Mono2

- (1) Vælg filtypen.
- (2) Vælg komprimeringsmetoden.

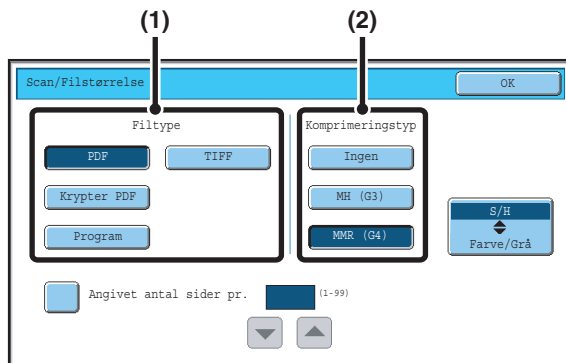

● Scanning i farve/gråtoner

- (1) Berør den angivne tast for at vælge indstillingen [Farve/Grå].
Når [Farve/Grå] er fremhævet, er indstillingen [Farve/Grå] valgt.
- (2) Vælg filtypen.
- (3) Vælg komprimeringsgrad.
Høj komprimeringsfaktor giver en mindre filstørrelse, men billedkvaliteten bliver lidt forringet.

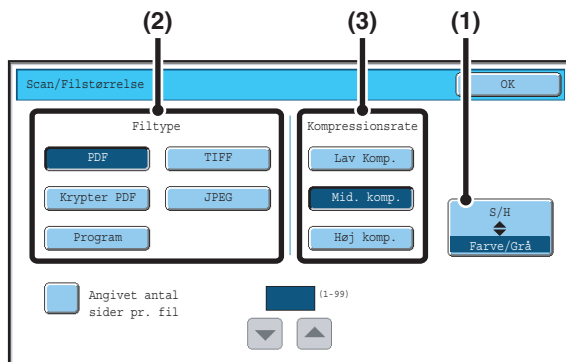

3



- Tasten [Program] forekommer ikke i USB hukommelsesindstilling.
- Når denne skærm bliver vist, vises indstillings-skærmen for standardfunktionen for [S/H].
- Formatindstillingen for tilstanden [S/H] er det filformat, der bliver brugt, når tasten [START SORT/HVID] (○●) bliver trykket ned med S/h-tilstand sat til [Mono2].
- Formatindstillingen for tilstanden [Farve/Grå] er det filformat, der bruges, når tasten [START FARVE] (●●●●) bliver trykket ned, eller når tasten [START SORT/HVID] (○●) bliver trykket ned med S/H-tilstand sat til [Gråtoner].
- Filtypen for funktionen [S/H] og filtypen for [Farve/Grå] er forbundne. Filtypen kan ikke indstilles separat for hver. (Når der er valgt [JPEG] for tilstanden [Farve/Grå], bliver [TIFF] automatisk valgt for tilstanden [S/H].)

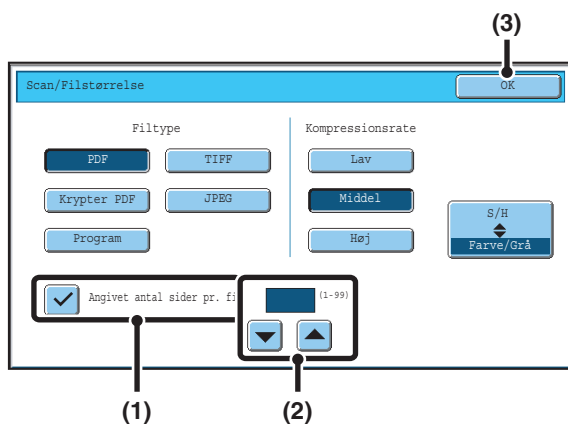

For at ændre antallet af sider per fil, skal du indtaste antallet af sider og forlade formatindstillingerne.

- (1) Berør afkrydsningsboksen [Angivet antal sider pr. fil], således at der vises et afkrydsningsmærke .
- (2) Indstil antallet af sider per fil med tasterne .
- (3) Berør tasten [OK].



- Når der ikke fremkommer et afkrydsningsmærke i afkrydsningsboksen [Angivet antal sider pr. fil] , er der oprettet en fil for alle scannede sider.
- Når [Angivet antal sider pr. fil] er valgt, tilføjes efterfølgende numre til de oprettede filnavne.
- Når [JPEG] er valgt som filtype, oprettes en fil for hver side (en fil kan ikke oprettes for flere sider). Derfor vises afkrydsningsboksen [Angivet antal sider pr. fil] ikke.



Når [Krypter PDF] er valgt, kommer der en skærm frem til indtastning af adgangskode, når der trykkes på knappen [START] for at begynde scanningen og transmissionen. Berør tasten [Indtastn.] på den viste skærm for at åbne tastaturskærmen. Indtast adgangskoden (maks. 32 karakterer), og berør tasten [OK]. Scanning og transmission begynder.



Systemindstillinger (Administrator): Indstilling Af Standardfilstørrelse
Dette indstiller standardfilformatet til scannertransmission.

Ændring af format (Internet-faxindstilling)

Filformatet for afsendelse af en Internet-Fax er normalt indstillet til [TIFF-F]. Hvis destinations Internet-Faxmaskinen ikke understøtter fuld funktion (den understøtter kun enkel funktion), skal du følge trinene nedenfor for at vælge [TIFF-S].

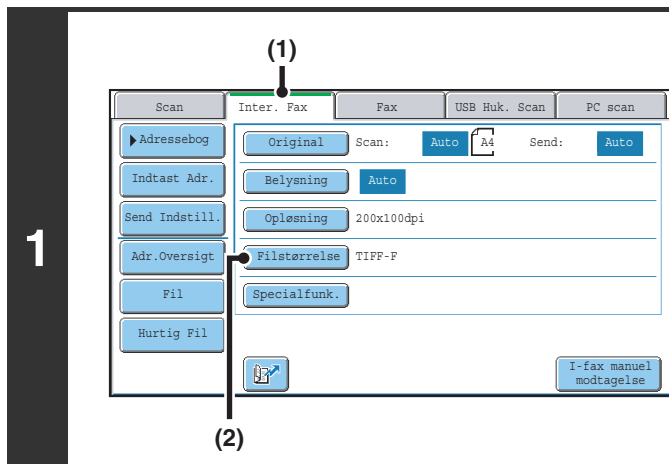

Skift til Internet-Faxindstilling og vis skærmen for filformat.

- (1) Berør fanemarket [Inter. Fax].
- (2) Berør tasten [Filstørrelse].

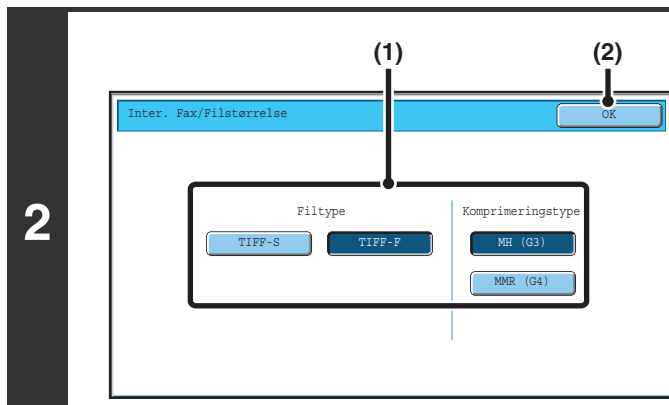

Vælg filformatet.

- (1) Berør tasten for det ønskede format.
Hvis du valgte [TIFF-F], vælg komprimeringstype.
- (2) Berør tasten [OK].

-  Når [TIFF-S] er valgt, bliver transmissionsindstillingerne begrænsede på følgende måde:
- Opløsning: Valgene er [200X100dpi] og [200X200dpi]. Hvis [TIFF-S] er valgt efter at [200X400dpi], [400X400dpi] eller [600X600dpi] er valgt, skifter opløsningen automatisk til [200X200dpi].
 - Afsenderstørrelse: Altid A4R (8-1/2" x 11" R). Hvis [TIFF-S] er valgt efter at afsenderstørrelsen er ændret, ændres afsenderstørrelsen automatisk til A4R (8-1/2" x 11" R). Hvis en større størrelse end A4 (8-1/2" x 11") bliver scannet, bliver størrelsen automatisk reduceret til A4R (8-1/2" x 11" R). Når dette format er indeholdt i en rundsendingstransmission, bliver billedet transmitteret til alle destinationer i A4R (8-1/2" x 11"R).
 - Special-Funktioner: Når der er valgt en faktorindstilling, og originalformatet er indtastet, kan Flersidet Scan, Kortformat, 2-i-1 og Mix Størrelse Original ikke anvendes.

 **Systemindstillinger (Administrator): Komprimeringsindst.**
Bruges til at indstille standard komprimeringstypen for Internet-faxtransmission.

ÆNDRING AF FARVETILSTANDEN

Denne fremgangsmåde bruges til at ændre den farvestand, der anvendes til at scanne originalen, når tasten [START FARVE] (●●●●) eller tasten [START SORT/HVID] (○●) trykkes ned.



Denne funktion kan ikke anvendes i Internet-Faxfunktion.

Start tast	Funktion	Scanningsmetode
Tasten [START FARVE]	Auto	Maskinen registrerer om originalen er i farve eller sort/hvid og vælger automatisk fuld farve eller sort/hvid (Mono2 eller gråtone) scanning.
	Fuld Farve	Originalen bliver scannet i farver. Denne funktion er den bedste for farveoriginaler som f. eks. kataloger.
Tasten [START SORT/HVID]	Mono2	Farver på originalen bliver scannede som sort/hvid. Denne funktion er bedst for originaler, der kun indeholder tekst.
	Gråtoner	Farverne på originalen bliver scannede i sort/hvid som skygger af grå (gråtoner).

1

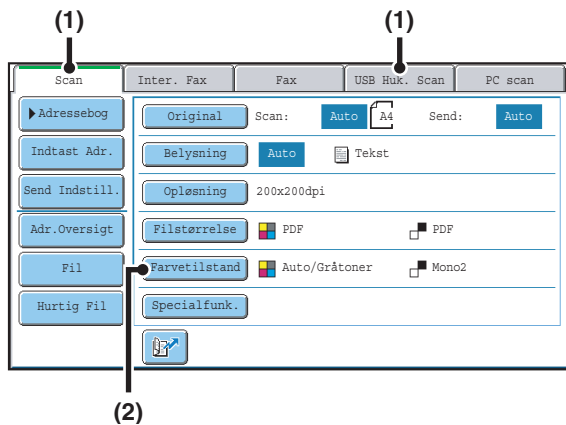

Vælg indstilling og vis skærmen for farveindstilling.

- (1) Berør fanemarket for den tilstand, som du vil bruge.
- (2) Berør tasten [Farvetilstand].

2

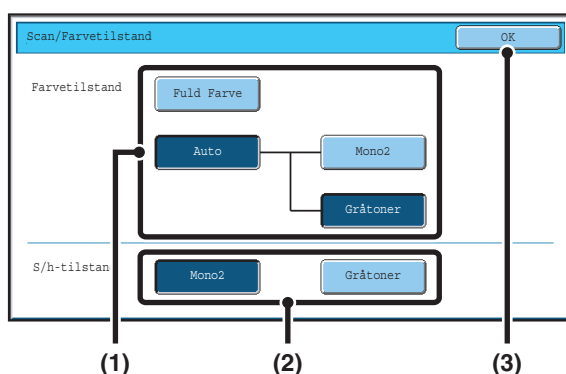

Vælg farvefunktionen.

- (1) Berør tasten for den tilstand, der skal anvendes, når tasten [START FARVE] (●●●●) bliver trykket ned.
Du kan vælge hvorvidt sort & hvid scanning vil finde sted i Mono2 eller gråtone, når [Auto] vælges og en sort og hvid original er scannet. Bemærk, at hvis filformatet er sat til JPEG, finder scanningen sted i gråtoner.
- (2) Berør tasten for den tilstand, der skal anvendes, når tasten [START SORT/HVID] (○●) bliver trykket ned.
- (3) Berør tasten [OK].



• **Systemindstillinger (Administrator): Standard Farvetilstand Indstillinger**
Standard farvefunktionen kan ændres.

• **Systemindstillinger (Administrator): Deaktiver ændring af S/H indstilling i automode**

Dette tillader ikke valg af den sort/hvide originals scanningsindstilling, når [Auto] er valgt for farvefunktionen.

4 SPECIALFUNKTIONER

Dette kapitel forklarer specialfunktioner, der kan anvendes i scanningsindstilling.

SPECIALFUNKTIONER

Når der er trykket på tasten [Specialfunk.] på basisskærmen, vises specialfunktionsskærmen. Når tasten [OK] berøres i skærmen for specialfunktioner, indtastes de valgte indstillinger og basisskærmen kommer til syne igen.

Scanningsindstilling, USB hukommelsesindstilling, Dataindtastningsindstilling.

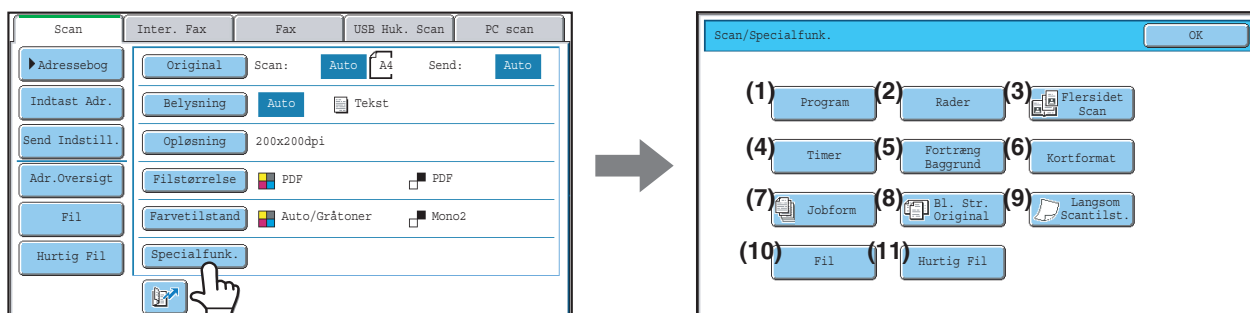



- (1) **Tasten [Program]*1, 2**
☞ **LAGRING AF SCANNEROPERATIONER (Programmer)** (side 72)
- (2) **Tasten [Rader]**
☞ **SLETNING AF KANTSKYGGER PÅ BILLEDET (Rader)** (side 74)
- (3) **Tasten [Flersidet Scan]**
☞ **SCANNING AF ÉN ORIGINAL TIL TO SEPARATE SIDER (Flersidet Scan)** (side 77)
- (4) **Tasten [Timer]*1**
☞ **AFSENDELSE AF ET BILLEDE PÅ ET ANGIVET TIDSPUNKT (Timeroverførsel)** (side 79)
- (5) **Tasten [Fortræng Baggrund]**
☞ **UDVISKNING AF SVAGE FARVER PÅ BILLEDET (Fortræng Baggrund)** (side 82)
- (6) **Tasten [Kortformat]**
☞ **SCANNING AF BEGGE SIDER AF ET KORT OVER PÅ ÉN SIDE (Kortformat)** (side 84)
- (7) **Tasten [Jobform]**
☞ **SCANNING AF MANGE ORIGINALER PÅ EN GANG (Jobform)** (side 87)
- (8) **Tasten [Bl. Str. Original]**
☞ **SCANNING AF ORIGINALER AF FORSKELLIG STØRRELSE (Mix Størrelse Original)** (side 90)
- (9) **Tasten [Langsom Scantilst.]**
☞ **SCANNING AF TYNDE ORIGINALER (Langsom Scantilst.)** (side 92)
- (10) **Tasten [Fil] *1**
Tryk på denne for at anvende filfunktionen af dokumentarkiveringsindstillingen. For at få yderligere oplysninger om Fil, henvises til Vejledning for dokumentarkivering.
- (11) **Tasten [Hurtig Fil] *1**
Tryk på denne for at anvende Hurtig Fil-funktionen af dokumentarkiveringsindstillingen. For yderligere information om Hurtig Fil, henvises til Vejledning for dokumentarkivering.

*1 Viser ikke under USB funktion

*2 Viser ikke under data registreringsfunktion

Internet-Faxfunktion

Der er to skærme med specialfunktioner under Internet-faxindstilling. Tryk på tasterne   for at skifte mellem de to skærme.

Tasterne, der forklares nedenfor kan kun anvendes ved Internet-faxindstilling. De øvrige taster er de samme, som dem der gennemgås under "[Scanningsindstilling](#), [USB hukommelsesindstilling](#), [Dataindtastningsindstilling](#)." (side 70).

skærm

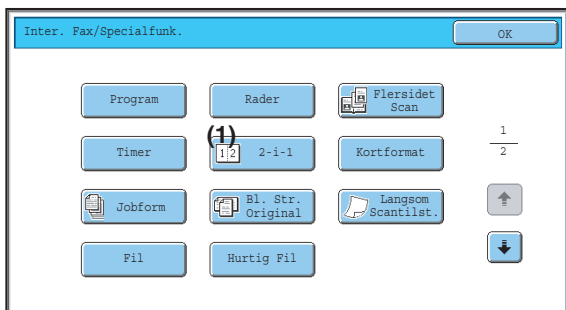

skærm

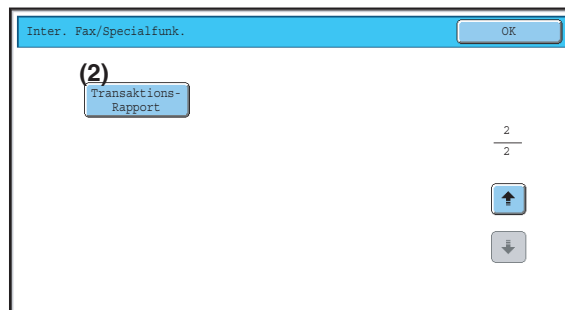

(1) Tasten [2-i-1]

 [AFSENDELSE AF TO SIDER SOM ÉN SIDE \(2-i-1\)](#)
(side 94)

(2) Tasten [Transaktionsrapport]

 [ÆNDRING AF UDSKRIVNINGSDINDSTILLINGER FOR TRANSAKTIONS-RAPPORTEN](#)
(Transaktionsrapport) (side 97)

 Specialfunktioner kan normalt kombineres med andre specialfunktioner, men der er dog visse kombinationer, som ikke er mulige. Hvis der vælges en kombination, som ikke er mulig, vises en meddelelse i berøringspanelet.

[OK] tast og [Fortryd] tast

I nogle tilfælde kan to [OK] taster og en [Fortryd] tast blive vist på specialfunktionsskærmene. Tasterne bruges på følgende måde:

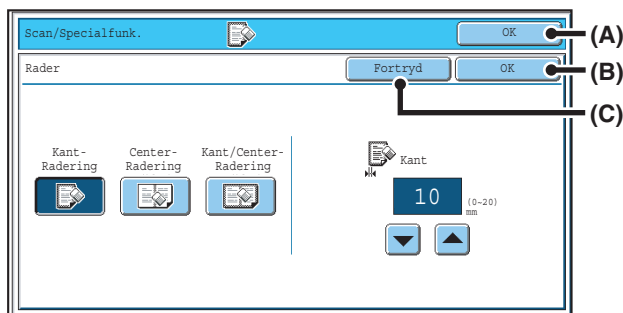

(A) Indtast den valgte specialfunktionsindstilling og vend tilbage til basisskærmen.

(B) Indtast den valgte specialfunktionsindstilling og vend tilbage til menu-skærmen for specialfunktioner. Berør denne tast, når du ønsker at fortsætte med at vælge andre specialfunktionsindstillinger.

(C) Under valg af specialfunktionsindstillinger, vil denne tast føre dig tilbage til menu-skærmen for specialfunktioner uden at gemme indstillingerne. Når indstillingerne er afsluttet, annullerer det indstillingerne, og du vender tilbage til menu-skærmen for specialfunktionsindstillinger.

LAGRING AF SCANNEROPERATIONER (Programmer)

En destination, originalindstillinger og funktioner kan gemmes i et program. Når du ønsker at bruge disse indstillinger til at sende et billede, kan de let hentes frem.

Lad os f.eks. sige at dokumenter af formatet A4 (8-1/2" x 11") bliver scannet ind i en fil og sendt til hvert filialkontor en gang om måneden.

(1) De samme dokumenter bliver sendt til hvert enkelt filialkontor

(2) Hver side i et indbundet dokument bliver transmitteret i rækkefølge efter hinanden.

(3) Urenheder ved kanterne af dokumenterne bliver fjernet før transmissionen

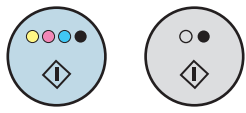
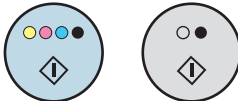
Når et jobprogram ikke er gemt	Når et jobprogram er gemt
<p>Indtast adressen for hvert afdelingskontor.</p> <p style="text-align: center;">↓</p> <p>Valg af Flersidet Scan</p> <p style="text-align: center;">↓</p> <p>Valg Rader indstillinger</p> <p style="text-align: center;">↓</p>  <p>Tryk på tasten [START]. Originalerne bliver scannede og sendt.</p>	<p>Berør tasten for gemte programmer.</p> <p style="text-align: center;">↓</p>  <p>Tryk på tasten [START]. Originalerne bliver scannede og sendt.</p>
<p>Der bruges en del tid til at sende dokumenterne hver måned, fordi alle indstillingerne ovenfor skal udføres. Der kan oven i købet af og til opstå fejl, når der vælges indstillinger, så der kan også forekomme ukorrekte transmissioner.</p>	<p>Når et program bliver brugt, bliver indstillinger valgt blot med et enkelt tryk på den gemte tast. Og transmissionen finder sted på grundlag af de gemte indstillinger, så der er ingen mulighed for fejl.</p>

-  **Programmer bliver gemt, redigerede og slettede ved brug af "Adresse-Kontrol" i systemindstillingerne. Der henvises til "Program" i Vejledning for systemindstillinger.**
- Programmer kan også opbevares på websiderne. Klik på [Jobprogrammer] og dernæst på [Program Registrering] i websidemenuen.
- Indstillingerne i et gemt program bliver bevaret også efter at programmet har været brugt til transmission. Du kan gentage brugen af de samme indstillinger for transmission.
- Følgende indstillinger kan gemmes i programmerne.
 - Billedsendefunktion: Scan, Internet-Fax
 - Destinationer
 - Billedindstillinger: Belysning, Opløsning
 - Specialfunktioner: Rader, Flersidet Scan, Fortræng Baggrund, 2-i-1
- Der kan gemmes op til 48 programmer.
- Op til 500 destinationer kan lagres i et program. (Hvis en Scan til netværksmappedestination vælges, kan kun destinationen gemmes).
- Denne funktion kan ikke anvendes i USB-hukommelsesindstilling eller dataindtastningsindstilling.

1

Placer originalen.

Placer originalen i dokumentfeederen eller på dokumentglaspladen, hvad der nu passer til de gemte funktioner i programmet.

2

Vælg specialfunktioner

(1) Berør tasten [Specialfunk..].

(2) Berør tasten [Program].

☞ [SPECIALFUNKTIONER](#) (side 70)

3

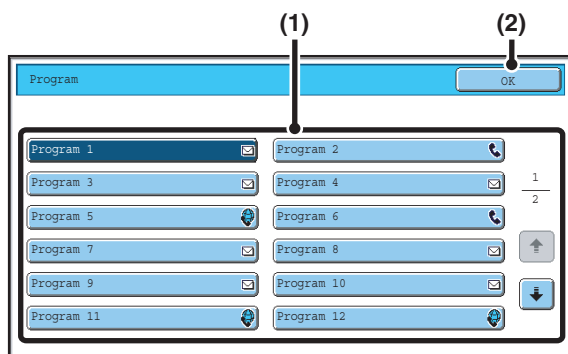

Hente det gemte program.

(1) Berør tasten med det ønskede program.

(2) Berør tasten [OK].

4

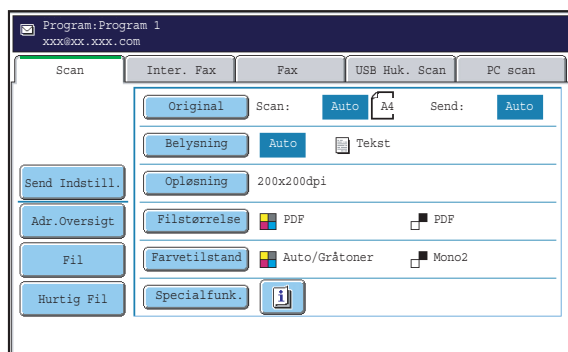

Vælg yderligere indstillinger.

Vælg alle indstillinger eller funktioner, som du ønsker at bruge, og som ikke kan gemmes i et program. Følgende elementer kan vælges.

- Billedindstillinger: original scanningsstørrelse, afsenderstørrelse, 2-sidet scanning, filformat, farveindstilling
- Send Indstill.
- Specialfunktioner: Timer Transmission, Kortformat, Jobform, Bl. Str. Original, Langsom Scantilst., Fil, Hurtig fil, Transaktionsrapport



- Skærmen der kommer frem er forskellige afhængig af destinationen, der er gemt i programmet.
- Måden kan ikke ændres her.
- Funktioner, der er gemt i programmet, kan ikke annulleres her.

5



eller



Tryk på tasten [START FARVE] (●●●●) eller tasten [START SORT/HVID] (○●).

Scanningen begynder.

- Hvis du har indført originalsiderne fra dokumentfeederen, bliver alle siderne scannede. Der lyder et bip for at angive, at scanningen er afsluttet.
- Hvis du scanner originalen fra dokumentglaspladen, scannes hver side en af gangen. Når scanningen slutter, placeres den næste original, og der trykkes på tasten [START FARVE] (●●●●) eller [START SORT/HVID] (○●). Gentag, indtil alle sider er blevet scannede, og berør derefter tasten [Read-End]. Der lyder et bip for at angive, at scanningen er afsluttet.



Sådan annulleres scanningen...

Tryk på tasten [STOP] (Ⓢ) for at fortryde handlingen.

SLETNING AF KANTSKYGGER PÅ BILLEDET (Rader)

Denne raderingsfunktion bruges til at fjerne skyggelinjer, der fremkommer på billedet, når der scannes tykke originaler eller bøger. (Denne funktion fjerner de dele af billedet, hvor skyggerne har tendens til at blive dannede. Funktionen registrerer ikke skygger, og den sletter kun skyggerne.)

Scanning af en tyk bog

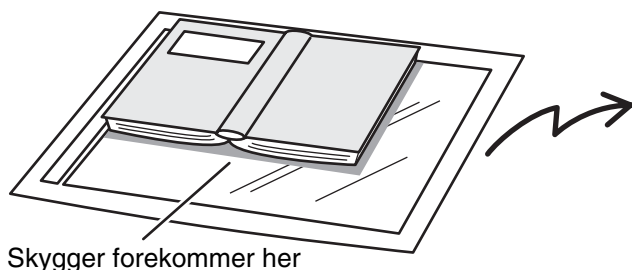

Skygger forekommer her

Uden brug af raderingsfunktionen	Ved brug af raderingsfunktionen
Der kommer skygger på billedet.	Ingen skygger på billedet.

Raderingsfunktioner

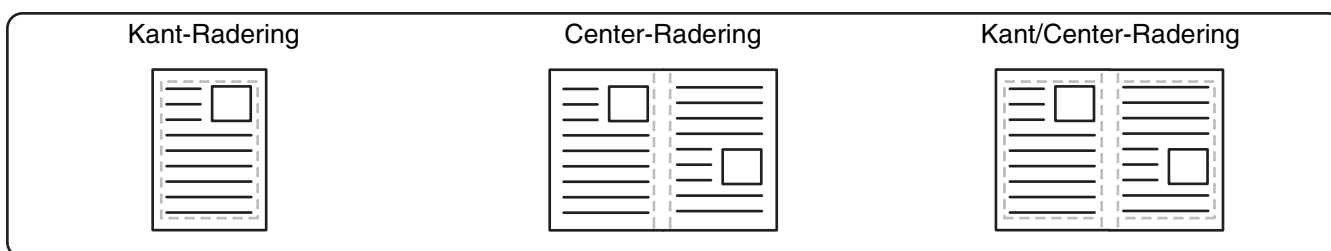

- Skygger ved originalens kanter kan også fjernes, når den automatiske dokumentfeeder bruges.
- Når der bruges USB-hukommelsesfunktion, skal USB-hukommelsen tilsluttes til maskinen, før fremgangsmåden nedenfor udføres.

1

Placer originalen.

Anbring originalen vendt opad i dokumentfeederen, eller vendt nedad på glaspladen.

2

Vælg specialfunktioner

(1) Berør fanemarket for den tilstand, som du vil bruge.

(2) Berør tasten [Specialfunk.].

(3) Berør tasten [Rader].

[SPECIALFUNKTIONER](#) (side 70)

3

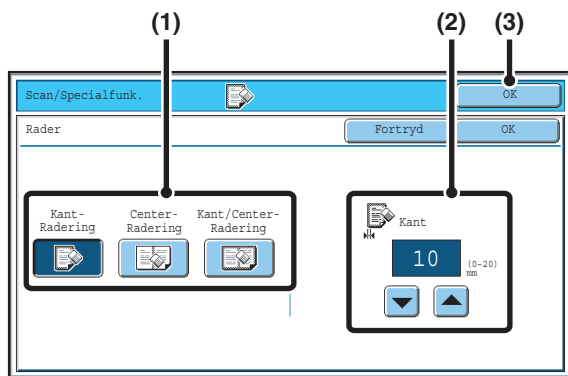

Valg af raderingsindstillingerne.

- (1) **Berør den ønskede raderingsfunktion.**
Vælg en af de tre raderingsfunktioner.
- (2) **Indstil raderingsbredden med tasterne** .
0 mm til 20 mm (0" til 1") kan indtastes.
- (3) **Berør tasten [OK].**

4

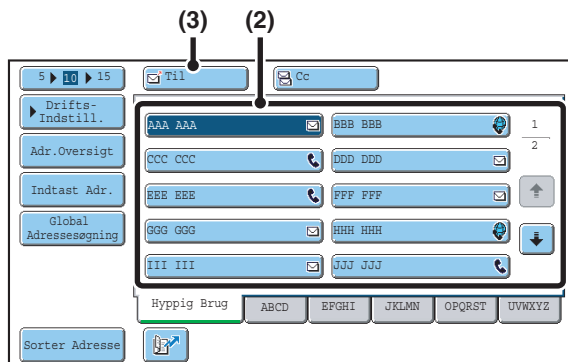

Angivelse af destinationen.

- (1) **Berør tasten [Adressebog] på basisskærmen.**
- (2) **Touch-one-taster for destinationerne, du ønsker at gemme i gruppen.**
- (3) **Berør tasten [Til].**



- Når der scannes til USB-hukommelse, er der ingen grund til at angive destinationen. Gå til trin 5.
- Ud over at specificere en one-touch-tast, kan en destination også specificeres ved et søgenummer. Du kan også manuelt indtaste en e-mailadresse eller slå en e-mailadresse op i en global adressebog. For yderligere information, se "[2. ANGIVELSE AF DESTINATIONER](#)" (side 20).

5



eller



Tryk på tasten [START FARVE] () eller tasten [START SORT/HVID] ().

Scanningen begynder.

- Hvis du har indført originalsiderne fra dokumentfeederen, bliver alle siderne scannede.
Der lyder et bip for at angive, at scanningen er afsluttet.
- Hvis du scanner originalen fra dokumentglaspladen, scannes hver side en af gangen.
Når scanningen af en side er færdig, erstattes den af den næste side, og tryk derefter på tasten [START FARVE] () eller på tasten [START SORT/HVID] ().
Gentag, indtil alle siderne er blevet scannede, og tryk derefter på tasten [Read-End].
Der lyder et bip for at angive, at scanningen er afsluttet.



Hvis destinationen er en Internet-Faxdestination, skal du trykke på tasten [START SORT/HVID] ().



Sådan annulleres scanningen...

Tryk på tasten [STOP] () for at fortryde handlingen.

 Når raderingsfunktionen anvendes, finder raderingen sted på originalbilledets kanter. Hvis du også bruger en indstilling for reduktion eller forstørrelse, ændres raderingsbredden i overensstemmelse med den valgte zoomfaktor. For eksempel hvis raderingsbredden er indstillet til 20 mm (1"), og billedet er reduceret til 50 %, så vil raderingsbredden være 10 mm (1/2").

 **Sådan annulleres en raderingsindstilling...**

Tryk på tasten [Fortryd] på skærmen i trin 3.

 **Systemindstillinger (Administrator): Rader Brede Justering**

Standardindstillingen for raderingsbredden er forbundet til systemindstillingen for kopifunktion, og kan indstilles fra 0 mm til 20 mm (0" til 1"). Standardfabriksindstillingen er 10 mm (1/2").

SCANNING AF ÉN ORIGINAL TIL TO SEPARATE SIDER (Flersidet Scan)

Venstre og højre side af en original kan scannes til to separate sider. Denne funktion er god, når du ønsker at udføre fortsat scanning af hver side i en bog eller andet indbundet dokument.

Eksempel: Scanning af venstre og højre sider i en bog

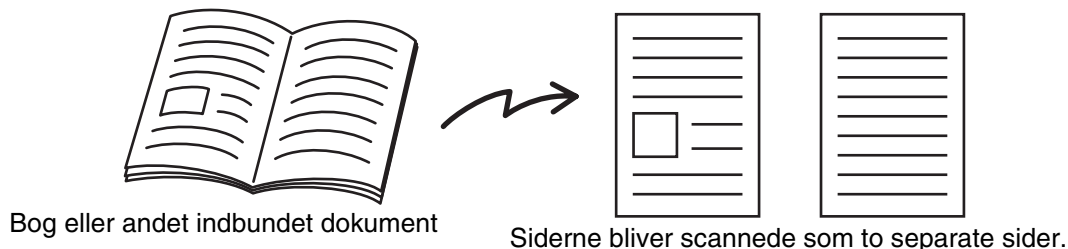

Eksempel:

Originalscannings - størrelse	Sendt billede
A3 (11" x 17") x 1 side	A4 (8-1/2" x 11") x 2 sider

- Når der bruges bog-scanning, skal originalen placeres på dokumentglaspladen.
- Afsenderstørrelsen kan ikke ændres.
- Når der bruges USB-hukommelsesfunktion, skal USB-hukommelsen tilsluttes til maskinen, før fremgangsmåden nedenfor udføres.

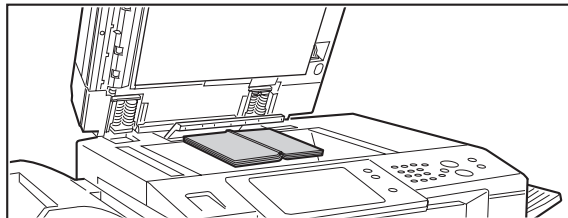

Placer originalen med tekstsiden nedad på originalglaspladen.

Tilpas originalens midterlinje med den passende størrelsesmarkering ▼.

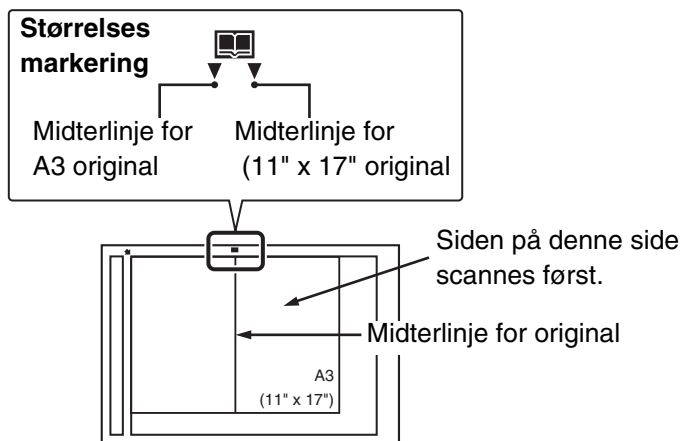

1

Vælg specialfunktioner

2

(1) Berør fanemarket for den tilstand, som du vil bruge.

(2) Berør tasten [Specialfunk.].

☞ [SPECIALFUNKTIONER](#) (side 70)

3

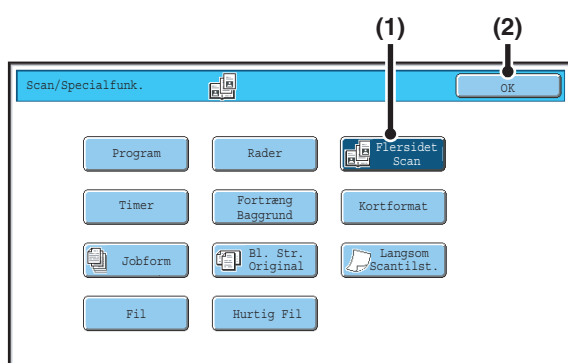

Valg af Bog-scanning

- (1) Tryk på tasten [Flersidet Scan], så den bliver fremhævet.
- (2) Berør tasten [OK].

4

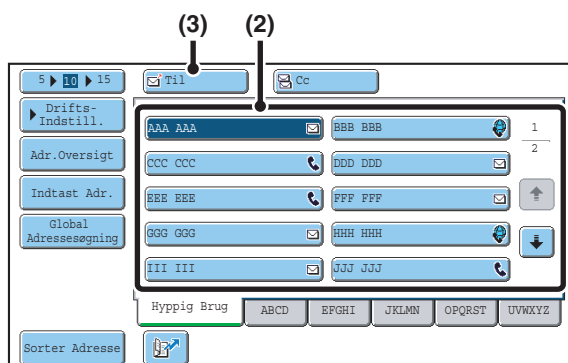

Angivelse af destinationen.

- (1) Berør tasten [Adressebog] på basisskærmen.
- (2) Touch-one-taster for destinationerne, du ønsker at gemme i gruppen.
- (3) Berør tasten [Til].



- Når der scannes til USB-hukommelse, er der ingen grund til at angive destinationen. Gå til trin 5.
- Ud over at specificere en one-touch-tast, kan en destination også specificeres ved et søgenummer. Du kan også manuelt indtaste en e-mailadresse eller slå en e-mailadresse op i en global adressebog. For yderligere information, se "2. ANGIVELSE AF DESTINATIONER" (side 20).

5



Tryk på tasten [START FARVE] (●●●●) eller tasten [START SORT/HVID] (●●).

Scanningen begynder.

Når scanningen slutter, placeres den næste original, og der trykkes på tasten [START FARVE] (●●●●) eller [START SORT/HVID] (●●). Gentag, indtil alle sider er blevet scannede, og berør derefter tasten [Read-End].

Der lyder et bip for at angive, at scanningen er afsluttet.



Hvis destinationen er en Internet-Faxdestination, skal du trykke på tasten [START SORT/HVID] (●●).



Sådan annulleres scanningen...

Tryk på tasten [STOP] (Ⓢ) for at fortryde handlingen.



- For at fjerne skygger forårsaget af bogindbindingen eller anden indbinding skal du bruge raderingsfunktionen. (Bemærk imidlertid, at "Center Slet" og "Kant/Center-Radering" ikke kan bruges).
- Når scanningsstørrelsen af originalen er angivet med numeriske værdier, kan denne funktion ikke bruges.



Sådan annulleres indstilling for bog-scanning...

Berør tasten [Flersidet Scan] på skærmen for trin 3, således at den ikke længere er fremhævet, og berør tasten [OK].

AFSENDELSE AF ET BILLEDE PÅ ET ANGIVET TIDSPUNKT (Timeroverførsel)

Denne funktion gør det muligt at angive et tidspunkt, på hvilket en transmission eller en rundsendingstransmission automatisk vil finde sted. Transmission begynder automatisk på det angivne tidspunkt.

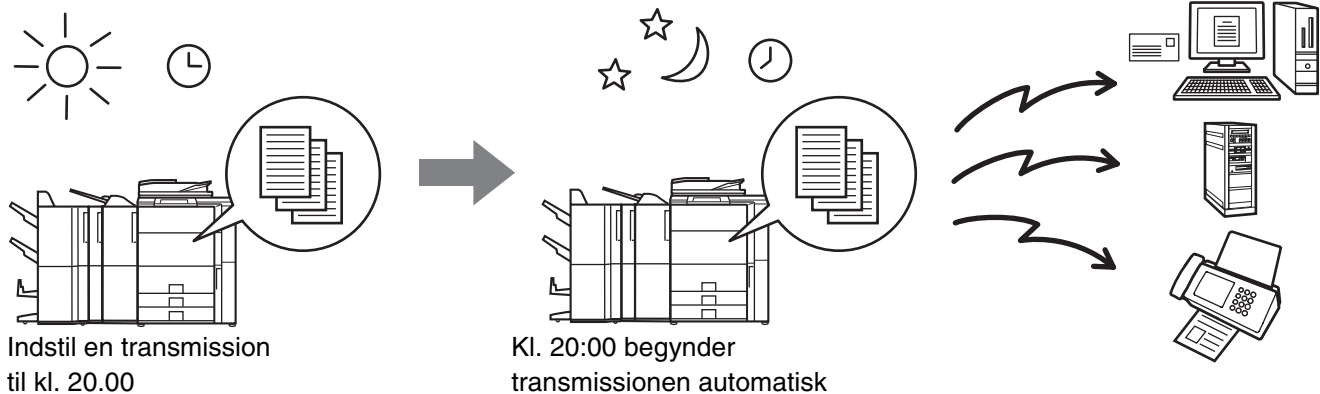

- Når der er gemt en tidsindstillet transmission, skal hovedafbryderen forblive på positionen "on". Hvis hovedafbryderen er på positionen "off" på den angivne tid, vil transmissionen ikke finde sted.
- Når der udføres en tidsindstillet transmission, skal du scanne originalen over i hukommelsen, når du indstiller transmissionen. Det er ikke muligt at efterlade et dokument i den automatiske dokumentfeeder eller på dokumentglaspladen, og så få den scannet på det angivne tidspunkt for transmissionen.
- Indstillinger, der er valgt til en tidsindstillet transmission (belysning, opløsning, specialfunktioner, osv.), bliver automatisk slettet efter at transmissionen er afsluttet. (Men hvis dokumentarkiveringsfunktionen bliver brugt, gemmes den scannede original og indstillingerne i den integrerede harddisk. For at få yderligere oplysninger om dokumentarkiveringsfunktionen henvises til Vejledning for dokumentarkivering.)
- Denne funktion kan ikke anvendes i USB-hukommelsesfunktion.

1

Placer originalen.

Anbring originalen vendt opad i dokumentfeederen, eller vendt nedad på glaspladen.

2

Vælg specialfunktioner

(1) Berør fanarket for den tilstand, som du vil bruge.

(2) Berør tasten [Specialfunk.].

(3) Berør tasten [Timer].

 [SPECIALFUNKTIONER](#) (side 70)

3

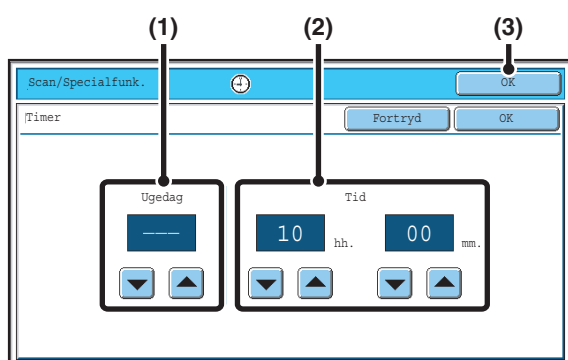

Indstil tidspunktet med tasterne .

(1) Angiv dagen.

Hvis du ikke ønsker at angive en dag, skal du vælge [- - -]. I dette tilfælde begynder transmissionen, når det klokkeslæt, der angives i (2), oprinder.

(2) Angiv tiden (time, minutter)

Vælg tiden i 24-timers format.

(3) Berør tasten [OK].



Når denne skærm åbnes, viser indstillingen den aktuelle tid. Hvis tiden ikke er korrekt, skal du trykke på tasten [SLET ALLE] () for at annuller handlingen. Ret tiden i systemindstillinger, og udfør derefter fremgangsmåden for tidsindstillet transmission.

 [KONTROL AF DATO OG KLOKKESLÆT](#) (side 8)

4

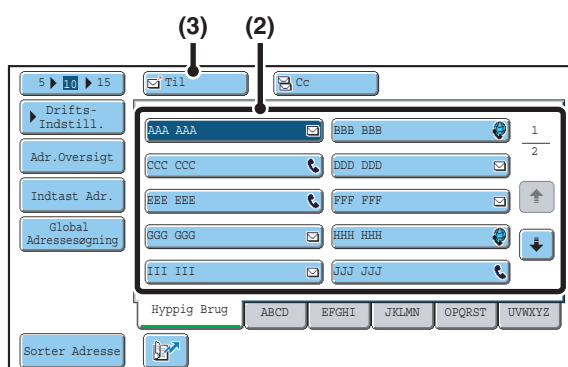

Angivelse af destinationen.

(1) Berør tasten [Adressebog] på basisskærmen.

(2) Touch-one-taster for destinationerne, du ønsker at gemme i gruppen.

(3) Berør tasten [Til].



Ud over at specificere en one-touch-tast, kan en destination også specificeres ved et søgenummer. Du kan også manuelt indtaste en e-mailadresse eller slå en e-mailadresse op i en global adressebog. For yderligere information, se "[2. ANGIVELSE AF DESTINATIONER](#)" (side 20).

5









eller





Tryk på tasten [START FARVE] () eller tasten [START SORT/HVID] ().

Scanningen begynder.

- Hvis du har indført originalsiderne fra dokumentfeederen, bliver alle siderne scannede.
Der lyder et bip for at angive, at scanningen er afsluttet.
- Hvis du scanner originalen fra dokumentglaspladen, scannes hver side en af gangen.
Når scanningen slutter, placeres den næste original, og der trykkes på tasten [START FARVE] (   ) eller [START SORT/HVID] ( ). Gentag, indtil alle sider er blevet scannede, og berør derefter tasten [Read-End].
Der lyder et bip for at angive, at scanningen er afsluttet.



- Hvis destinationen er en Internet-Faxdestination, skal du trykke på tasten [START SORT/HVID] ( ).
- Originalen er scannet ind i hukommelsen. Originalen kan ikke scannes på et angivet tidspunkt.



Sådan annulleres scanningen...

Tryk på tasten [STOP] () for at fortryde handlingen.



- Tidspunktet kan angives i op til en uge i forvejen.
- Der kan gemmes op til 94 tidsindstillede transmissioner på en gang.
- Hvis der er andre transmissioner i gang, når den angiven tid oprinder, begynder den tidsindstillede transmission, når denne transmission er afsluttet.
- Der kan udføres andre transmissioner som sædvanligt, efter at den tidsindstillede transmission er blevet gemt.
- Du kan slette en tidsindstillet transmission på jobstatusskærmen.
- Hvis der er givet prioritet til en tidsindstillet transmission på jobstatusskærmen, annulleres tidsangivelsen. Transmissionen begynder så snart, det job, som er i gang, er afsluttet.

 [SÅDAN GIVES PRIORITET TIL ET SCANNERTRANSMISSIONSJOB](#) (side 106)



For at annullere timertransmission...

Tryk på tasten [Fortryd] på skærmen i trin 3.

UDVISKNING AF SVAGE FARVER PÅ BILLEDET (Fortræng Baggrund)

Denne funktion bruges til at fortrænge lyse baggrundsområder.

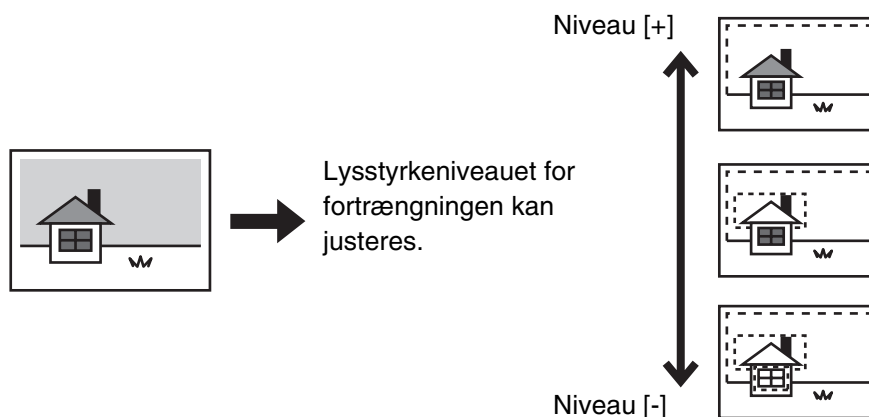

- Denne funktion kan ikke anvendes i Internet-Faxfunktion.
- Når der bruges USB-hukommelsesfunktion, skal USB-hukommelsen tilsluttes til maskinen, før fremgangsmåden nedenfor udføres.

1

Placer originalen.

Anbring originalen vendt opad i dokumentfeederen, eller vendt nedad på glaspladen.

2

Vælg specialfunktioner

(1) Berør fanemarket for den tilstand, som du vil bruge.

(2) Berør tasten [Specialfunk.].

(3) Berør tasten [Fortræng Baggrund].

Læs den viste meddelelse, og berør tasten [OK].

📖 [SPECIALFUNKTIONER](#) (side 70)

3

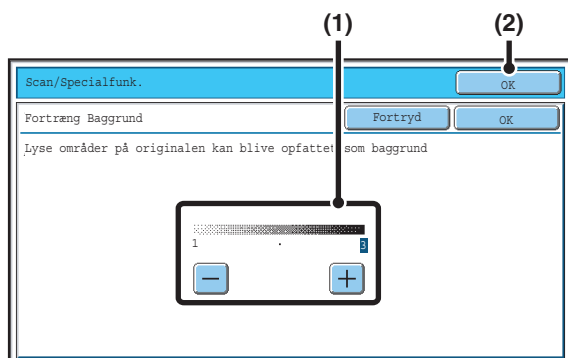

Vælg indstillingen for fortrængt baggrund.

(1) Juster niveauet for baggrundsfortrængningen.

Berør tasten [+] for kun at fortrænge mat baggrund.

Berør tasten [-] for at fortrænge mat og mørk baggrund.

(2) Berør tasten [OK].

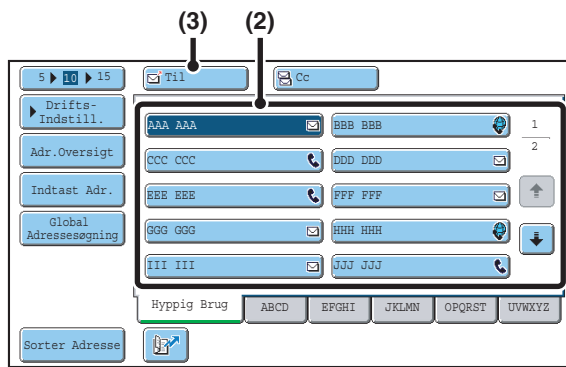

Angivelse af destinationen.

- (1) Berør tasten [Adressebog] på basisskærmen.
- (2) Touch-one-taster for destinationerne, du ønsker at gemme i gruppen.
- (3) Berør tasten [Til].



- Når der scannes til USB-hukommelse, er der ingen grund til at angive destinationen. Gå til trin 5.
- Ud over at specificere en one-touch-tast, kan en destination også specificeres ved et søgenummer. Du kan også manuelt indtaste en e-mailadresse eller slå en e-mailadresse op i en global adressebog. For yderligere information, se "2. ANGIVELSE AF DESTINATIONER" (side 20).

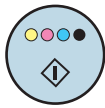

eller

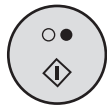

Tryk på tasten [START FARVE] (●●●●) eller tasten [START SORT/HVID] (○●).

Scanningen begynder.

- Hvis du har indført originalsiderne fra dokumentfeederen, bliver alle siderne scannede.
Der lyder et bip for at angive, at scanningen er afsluttet.
- Hvis du scanner originalen fra dokumentglaspladen, scannes hver side en af gangen.
Når scanningen slutter, placeres den næste original, og der trykkes på tasten [START FARVE] (●●●●) eller [START SORT/HVID] (○●). Gentag, indtil alle sider er blevet scannede, og berør derefter tasten [Read-End].
Der lyder et bip for at angive, at scanningen er afsluttet.



Når farvefunktionsindstillingen for tasten [START SORT/HVID] (○●) er [Mono2], virker funktionen fortræng baggrund ikke, hvis der trykkes på tasten [START SORT/HVID] (○●)



Sådan annulleres scanningen...

Tryk på tasten [STOP] (Ⓢ) for at fortryde handlingen.



Sådan annulleres indstilling for fortrængning af baggrund...

Tryk på tasten [Fortryd] på skærmen i trin 3.

SCANNING AF BEGGE SIDER AF ET KORT OVER PÅ ÉN SIDE (Kortformat)

Denne funktion lader dig sende for- og bagsider af kort som enkeltsider, uden at du behøver at sende hver side separat.

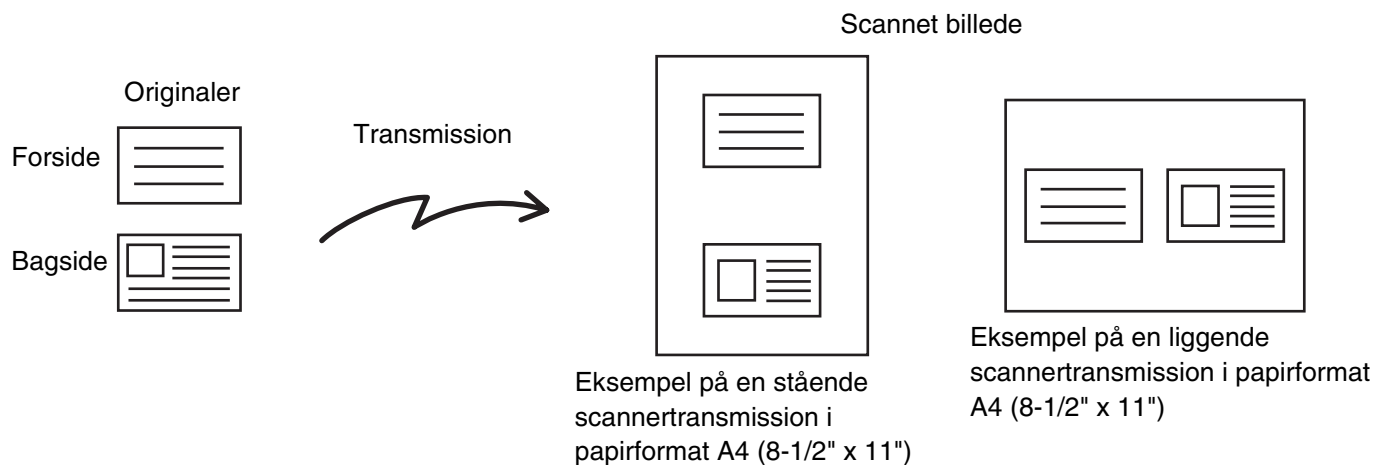

- Når der bruges kortformat, skal originalen placeres på dokumentglaspladen.
- Når der bruges USB-hukommelsesfunktion, skal USB-hukommelsen tilsluttes til maskinen, før fremgangsmåden nedenfor udføres.

1

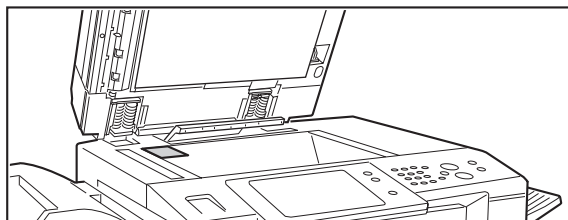

Placer originalen med tekstsiden nedad på originalglaspladen.

2

Vælg specialfunktioner

- (1) Berør fanarket for den tilstand, som du vil bruge.
- (2) Berør tasten [Specialfunk.].
- (3) Berør tasten [Kortformat].

 [SPECIALFUNKTIONER](#) (side 70)

3

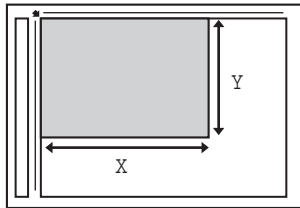
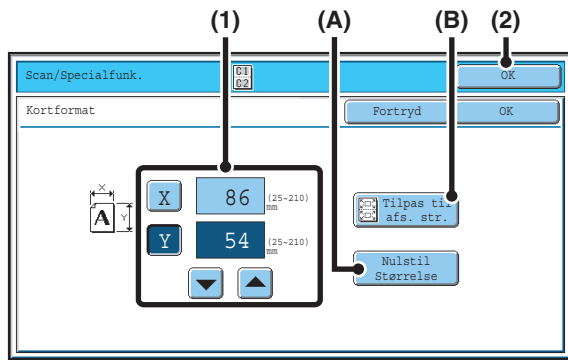

Angiv originalstørrelsen.

(1) Indtastning af originalstørrelsen.

- Berør tasten [X], og indtast originalens vandrette mål (X) med tasterne .
- Berør tasten [Y], og indtast originalens lodrette mål (Y) med tasterne .

(A) For at vende tilbage til standard for originalstørrelse skal du berøre tasten [Nulstil Størrelse].

(B) For automatisk at forstørre eller formindske billedet så det passer til afsenderstørrelsen, skal du berøre tasten [Tilpas til afs. str.]. Hvis du ønsker at scanne originalen til den angivne originalstørrelse, er der ingen grund til at berøre denne tast.

(2) Berør tasten [OK].



- Afsenderstørrelsen bliver automatisk valgt baseret på den angivne originalstørrelse.
- AEfter at have valgt Kortformat, kan du trykke på tasten [Original] på basisskærmen for at ændre den originale scanningsstørrelse eller afsendelsesstørrelse. I dette tilfælde vil skærmen for dette trin forekomme, når du trykker på tasten for scanningsstørrelse. For procedurerne for indstilling af afsendelsesstørrelse, se "[Specificer afsendelsesstørrelsen af billedet](#)" (side 60).

4

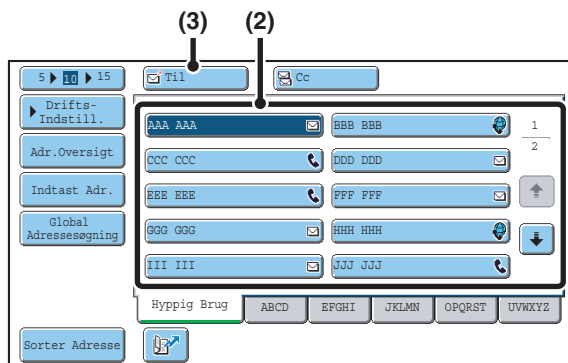

Angivelse af destinationen.

(1) Berør tasten [Adressebog] på basisskærmen.

(2) Touch-one-taster for destinationerne, du ønsker at gemme i gruppen.

(3) Berør tasten [Til].



- Når der scannes til USB-hukommelse, er der ingen grund til at angive destinationen. Gå til trin 5.
- Ud over at specificere en one-touch-tast, kan en destination også specificeres ved et søgenummer. Du kan også manuelt indtaste en e-mailadresse eller slå en e-mailadresse op i en global adressebog. For yderligere information, se "[2. ANGIVELSE AF DESTINATIONER](#)" (side 20).

5



eller



Tryk på tasten [START FARVE] (●●●●)
eller tasten [START SORT/HVID] (○●)
for at scanne forsiden af kortet.



Hvis destinationen er en Internet-Faxdestination, skal du trykke på tasten [START SORT/HVID] (○●).



Sådan annulleres scanningen...

Tryk på tasten [STOP] (●) for at fortryde handlingen.

6

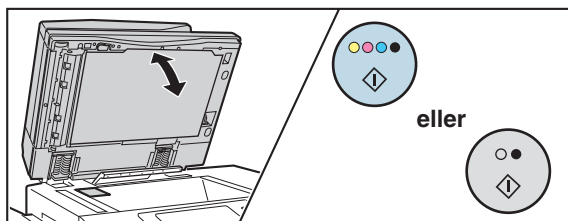

Vend kortet om og tryk på tasten [START FARVE] (●●●●) eller tasten [START SOTR/HVID] (○●) for at scanne bagsiden af kortet.

Tryk på samme [START]-tast som blev brugt til at scanne forsiden.



For du scanner bagsiden af kortet, kan du trykke på tasten [Konfigurer] i berøringspanelet for at ændre belysningen.



Sådan annulleres scanningen...

Tryk på tasten [STOP] (⊗) for at fortryde handlingen.

7

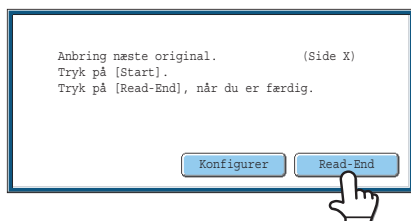

Berør tasten [Read-End].



Hvis du vil fortsætte med at scanne forsiden af kortet, kan du trykke på tasten [Konfigurer] for at ændre belysning, opløsning, scanningsstørrelse og afsendelsesstørrelse.



Faktoren kan ikke angives, og "Indstilling Af Drejet Afsendelse" kan ikke vælges.





Sådan fortrydes kortformat...

Tryk på tasten [Fortryd] på skærmen i trin 3.

SCANNING AF MANGE ORIGINALER PÅ EN GANG (Jobform)

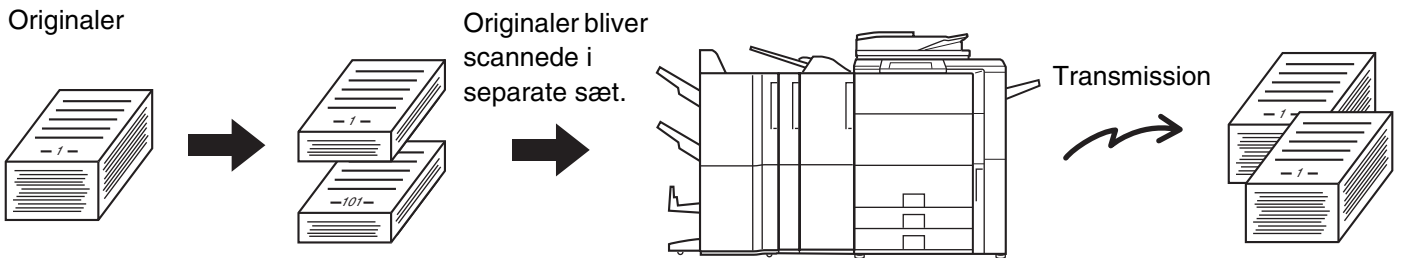
Denne funktion lader sig separere en mangesidet original til sæt, scanne hvert sæt ved at bruge den automatiske dokumentfeeder og gemme alle siderne som en enkelt transmission. Brug denne funktion, når antallet af originaler, som du vil scanne, overstiger det maksimale antal ark, der kan blive lagt i den automatiske dokumentfeeder på en gang. Når der scannes originaler, der er delt i to sæt, scannes først det sæt, der indeholder første side. De indstillinger, du vælger for første sæt, kan bruges til alle de resterende sæt.



 Når der bruges USB-hukommelsesfunktion, skal USB-hukommelsen tilsluttes til maskinen, før fremgangsmåden nedenfor udføres.

1

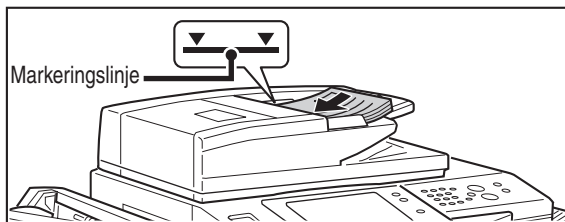

Indfør originalerne med tekstsiden opad i dokumentfeederen.

Før originalerne helt ind i dokument-feederen. Flere originaler kan placeres i dokumentfeeder bakken. Stakken af originaler må ikke være højere end markeringsslinjen på bakken.

2

Vælg specialfunktioner

(1) Berør fanemarket for den tilstand, som du vil bruge.

(2) Berør tasten [Specialfunk.].

 [SPECIALFUNKTIONER](#) (side 70)

3

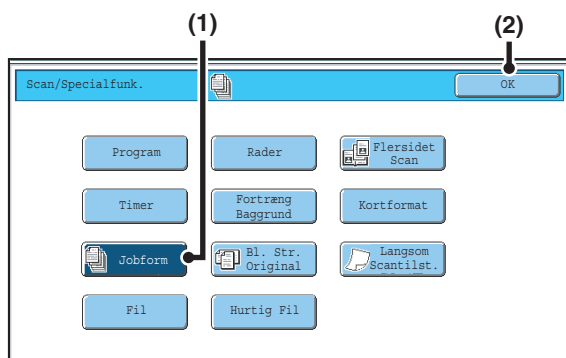

Valg af funktionen Jobform.

(1) Tryk på tasten [Jobform], så den bliver fremhævet.

(2) Berør tasten [OK].

4

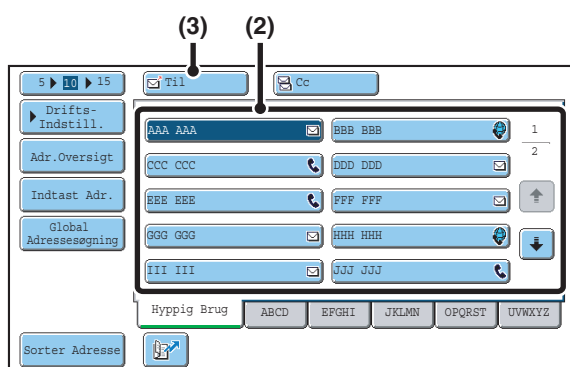

Angivelse af destinationen.

- (1) Berør tasten [Adressebog] på basisskærmen.
- (2) Touch-one-taster for destinationerne, du ønsker at gemme i gruppen.
- (3) Berør tasten [Til].



- Når der scannes til USB-hukommelse, er der ingen grund til at angive destinationen. Gå til trin 5.
- Ud over at specificere en one-touch-tast, kan en destination også specificeres ved et søgenummer. Du kan også manuelt indtaste en e-mailadresse eller slå en e-mailadresse op i en global adressebog. For yderligere information, se "2. ANGIVELSE AF DESTINATIONER" (side 20).

5



eller



Tryk på tasten [START FARVE] (●●●●) eller tasten [START SORT/HVID] (○●) for at scanne første sæt af originaler.



- Hvis destinationen er en Internet-Faxdestination, skal du trykke på tasten [START SORT/HVID] (○●).



Sådan annulleres scanningen...

- Tryk på tasten [STOP] (⊗) for at fortryde handlingen.

6

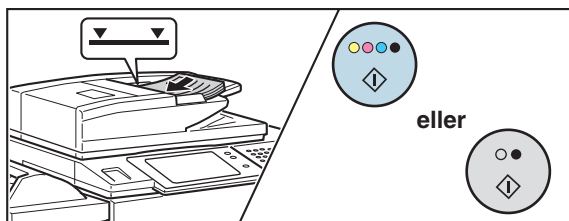

Ilæg næste sæt originaler, og tryk derefter på tasten [START FARVE] (●●●●) eller tasten [START SORT/HVID] (○●).

Tryk på samme [START]-tast som i trin 5.
Gentag, indtil alle originaler er blevet scannede.



Sådan annulleres scanningen...

- Tryk på tasten [STOP] (⊗) for at fortryde handlingen. Alle scannede data bliver slettet.

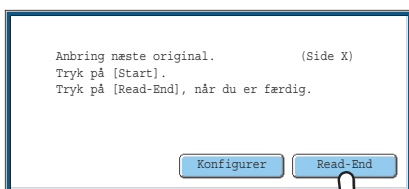

Berør tasten [Read-End].



- Hvis der ikke foretages noget i ét minut efter af bekræftelseskærmen kommer frem, slutter scanningen automatisk, og transmissionen bliver bestilt.
- Tasten [Konfigurer] kan berøres for at ændre belysningen, opløsningen, scanningsstørrelsen og afsendelsesstørrelsen for hver originalside, der er scannet. Når Jobform er valgt i forbindelse med "2-i-1" i specialfunktioner, er det dog kun belysning, der kan ændres ved at scanne hver originalside med lige numre.



Hvis hukommelsen bliver fuld under scanningen, kommer en meddelelse frem, og transmissionen bliver annulleret.



Sådan annulleres funktionen jobform...

Berør tasten [Jobform] på skærmen for trin 3, således at den ikke mere er fremhævet.

SCANNING AF ORIGINALER AF FORSKELLIG STØRRELSE (Mix Størrelse Original)

Denne funktion giver dig mulighed for at scanne originaler af forskelligt format på samme tid, for eksempel originaler i B4 (8-1/2" x 14") format blandet med originaler i A3 (11" x 17") format. Når originalerne scannes, registrerer maskinen automatisk formatet på hver enkelt original.

Originaler

(B4 (8-1/2" x 14") original blandet med A3 (11" x 17") originaler)

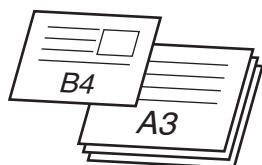

Oprettede filer

1.side

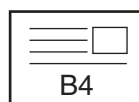

Scannet i B4
(8-1/2" x 14")
størrelse

2.og 4. side

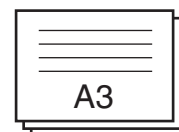

Scannet i A3
(11" x 17")
størrelse

Denne funktion kan kun anvendes med følgende kombinationer af originalformater:

- A3 og B4
- A3 og B5
- B4 og A4
- A4 og B5
- A4R og B5
- B4 og A4R
- B4 og A5
- B5 og A5
- 11" x 17" og 8-1/2" x 14"
- 11" x 17" og 8-1/2" x 13"
- 11" x 17" og 5-1/2" x 8-1/2"

 Når der bruges USB-hukommelsesfunktion, skal USB-hukommelsen tilsluttes til maskinen, før fremgangsmåden nedenfor udføres.

1

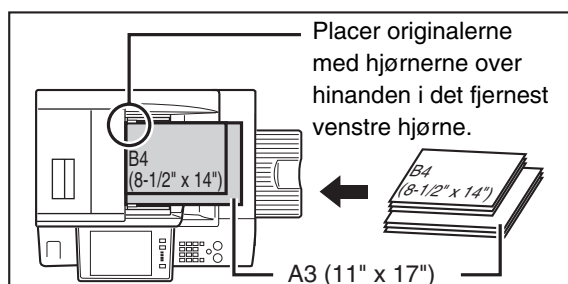

Indfør originalerne med tekstsiden opad i dokumentfeederen.

Læg originalerne i med hjørnerne over hinanden i det fjerneste venstre hjørne af dokumentfeederen.

2

Vælg specialfunktioner

- (1) Berør fanarket for den tilstand, som du vil bruge.
- (2) Berør tasten [Specialfunk.].

 [SPECIALFUNKTIONER](#) (side 70)

3

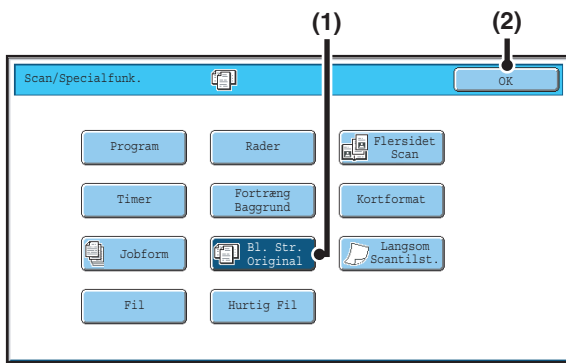

Valg af indstilling for blandede originalformater.

- (1) Tryk på tasten [Bl. Str. Original], så den bliver fremhævet.
- (2) Berør tasten [OK].



Hvis der er blevet angivet et originalformat, vises en meddelelse, når tasten [Bl. Str. Original] berøres. For at aktivere indstillingen for blandet originalformat, skal du ændre indstillingen for scanningsstørrelse til auto, og derefter berøre tasten [Bl. Str. Original] igen.

4

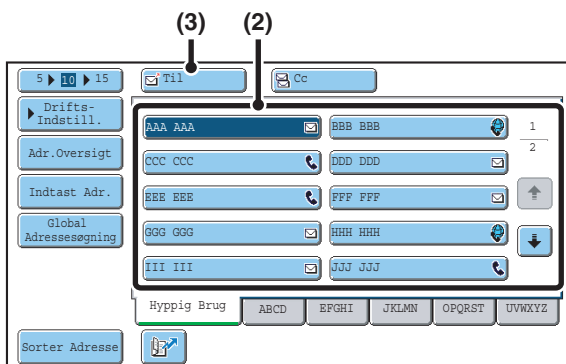

Angivelse af destinationen.

- (1) Berør tasten [Adressebog] på basisskærmen.
- (2) Touch-one-taster for destinationerne, du ønsker at gemme i gruppen.
- (3) Berør tasten [Til].



- Når der scannes til USB-hukommelse, er der ingen grund til at angive destinationen. Gå til trin 5.
- Ud over at specificere en one-touch-tast, kan en destination også specificeres ved et søgenummer. Du kan også manuelt indtaste en e-mailadresse eller slå en e-mailadresse op i en global adressebog. For yderligere information, se "2. ANGIVELSE AF DESTINATIONER" (side 20).

5

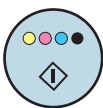

eller



Tryk på tasten [START FARVE] (●●●●) eller tasten [START SORT/HVID] (○●).

Scanningen begynder. Der lyder et bip for at angive, at scanningen er afsluttet.



Hvis destinationen er en Internet-Faxdestination, skal du trykke på tasten [START SORT/HVID] (○●).



Sådan annulleres scanningen...

Tryk på tasten [STOP] (Ⓢ) for at fortryde handlingen.



Hvis der angives en original scanningsstørrelse, når indstillingen "Bl. str. originaler" er valgt, aktiveres den originale scanningsstørrelsesindstilling, og indstillingen "Bl. str. originaler" ryddes.



Sådan annulleres Mix Størrelse Original...

Berør tasten [Bl. Str. Original] på skærmen for trin 3, således at den ikke mere er fremhævet.





Systemindstillinger (Administrator): Original Fødningsmetode

Original feeding mode kan indstilles til altid at scanne blandede originalstørrelser.

SCANNING AF TYNDE ORIGINALER (Langsom Scantilst.)

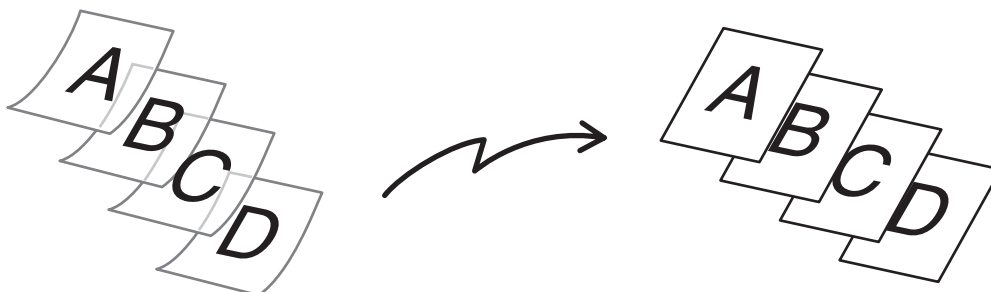
Anvend denne funktion, når du ønsker at scanne tynde originaler vha. den automatiske dokumentfeeder. Denne funktion hjælper med til at forhindre at tynde originaler giver fremføringsfejl.



 Når der bruges USB-hukommelsesfunktion, skal USB-hukommelsen tilsluttes til maskinen, før fremgangsmåden nedenfor udføres.

1

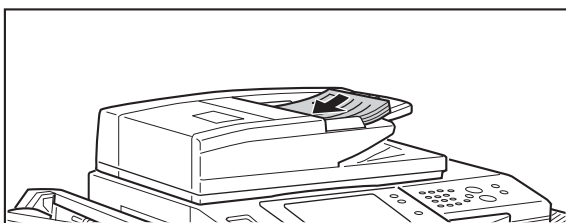

Indfør originalerne med tekstsiden opad i dokumentfeederen.

Juster originalstyret langsomt.



Hvis originalerne bliver indført med for meget styrke, kan de folde og blive fejlindført.

2

Vælg specialfunktioner

(1) Berør fanarket for den tilstand, som du vil bruge.

(2) Berør tasten [Specialfunk.].

 [SPECIALFUNKTIONER](#) (side 70)

3

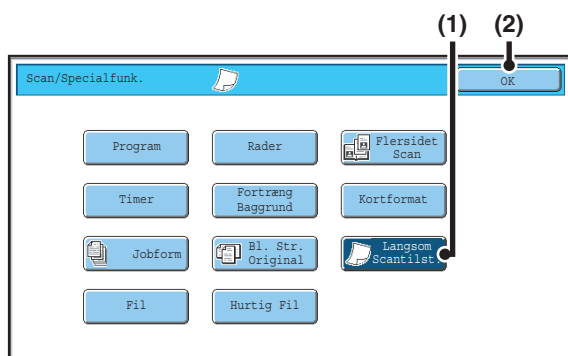

Valg af langsom scantilstand.

(1) Tryk på tasten [Langsom Scantilst.], så den bliver fremhævet.

(2) Berør tasten [OK].

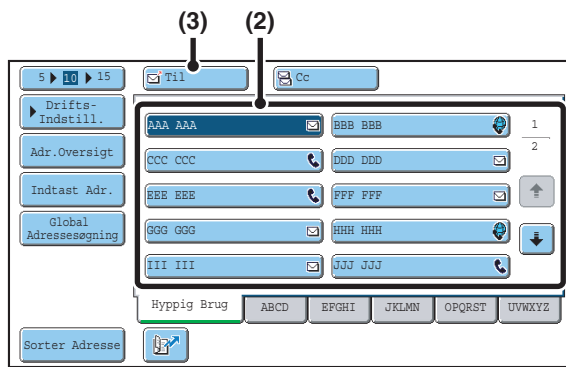

Angivelse af destinationen.

- (1) Berør tasten [Adressebog] på basisskærmen.
- (2) Touch-one-taster for destinationerne, du ønsker at gemme i gruppen.
- (3) Berør tasten [Til].



- Når der scannes til USB-hukommelse, er der ingen grund til at angive destinationen. Gå til trin 5.
- Ud over at specificere en one-touch-tast, kan en destination også specificeres ved et søgenummer. Du kan også manuelt indtaste en e-mailadresse eller slå en e-mailadresse op i en global adressebog. For yderligere information, se "2. ANGIVELSE AF DESTINATIONER" (side 20).



eller



Tryk på tasten [START FARVE] (●●●●) eller tasten [START SORT/HVID] (○●).

Scanningen begynder. Der lyder et bip for at angive, at scanningen er afsluttet.



- Hvis destinationen er en Internet-Faxdestination, skal du trykke på tasten [START SORT/HVID] (○●).



Sådan annulleres scanningen...

- Tryk på tasten [STOP] (⊘) for at fortryde handlingen.



Når denne funktion er valgt, er automatisk tosidet scanning ikke mulig.



Sådan fortrydes langsom scanning...

Berør tasten [Langsom Scantilst.] på skærmen for trin 3, således at den ikke mere er fremhævet.



Systemindstillinger (Administrator): Original Fødningsmetode

Bruges til altid at få scanningen udført i langsom scanning.

AFSENDELSE AF TO SIDER SOM ÉN SIDE (2-i-1)

To originalsider kan reduceres til deres halve størrelse og sendes sammen på en enkelt side.

Stående originaler

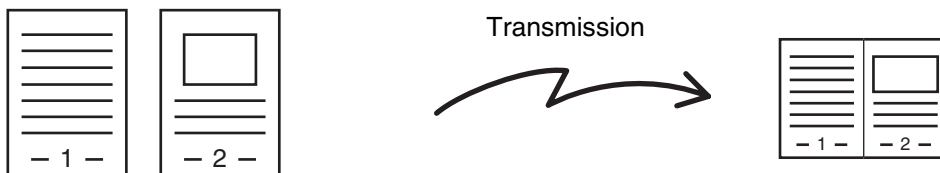

Liggende originaler

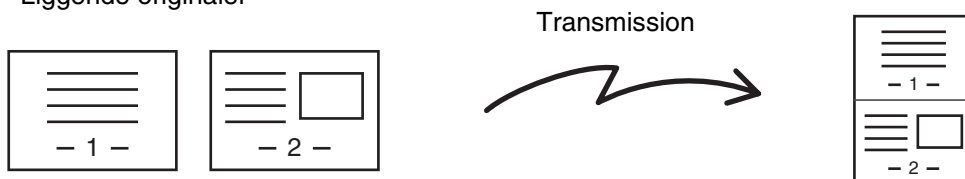

Denne funktion kan ikke anvendes i scanningsindstilling, USB-hukommelsesindstilling eller dataindtastningsindstilling.

Placer originalen.

Når originalerne placeres, skal de vende som vist nedenfor.

Originaler	Dokumentfeeder Placer originalerne med tekstsiden opad.	Originalglasplade Placer originalerne med tekstsiden nedad.
Stående 		
Liggende 		

1

Vælg specialfunktioner

2

(1) Berør fanemarket [Inter. Fax].

(2) Berør tasten [Specialfunk.].

☞ [SPECIALFUNKTIONER](#) (side 70)

3

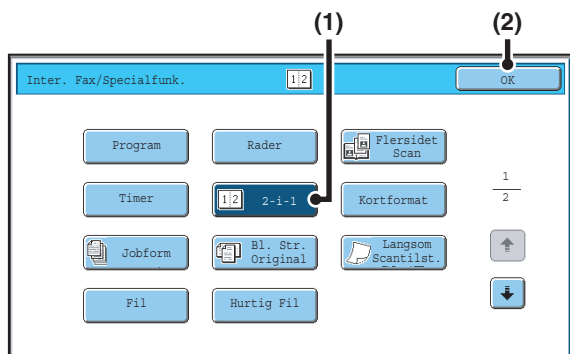

Valg af 2-i-1.

(1) Tryk på tasten [2-i-1], så den bliver fremhævet.

(2) Berør tasten [OK].

4

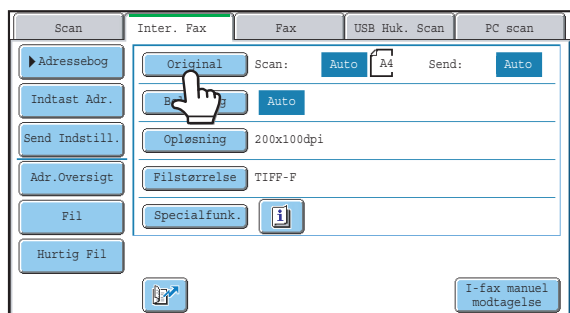

Berør tasten [Original].

5

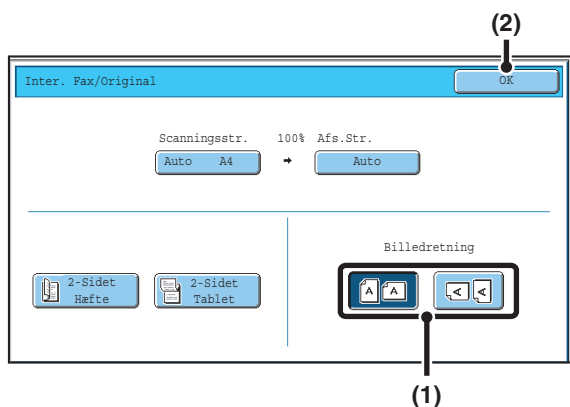

Angive den retning som originalen er placeret i.

(1) Berør tasten "Billedretning" med samme retning som originalbilledet.

Hvis denne indstilling ikke er korrekt, bliver der ikke transmitteret et passende billede.

(2) Berør tasten [OK].

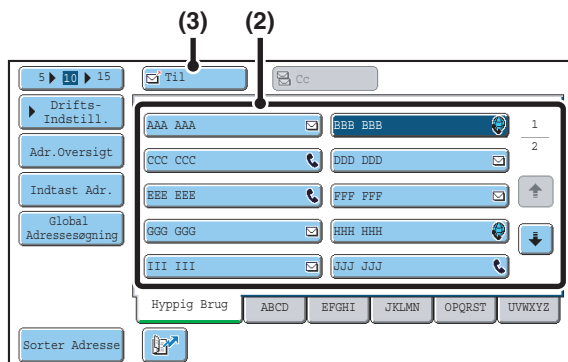

Angivelse af destinationen.

- (1) Berør tasten [Adressebog] på basisskærmen.
- (2) Touch-one-taster for destinationerne, du ønsker at gemme i gruppen.
- (3) Berør tasten [Til].



Ud over at specificere en one-touch-tast, kan en destination også specificeres ved et søgenummer. Du kan også manuelt indtaste en e-mailadresse eller slå en e-mailadresse op i en global adressebog. For yderligere information, se "2. ANGIVELSE AF DESTINATIONER" (side 20).



Tryk på tasten [START SORT/HVID] (○●).

Scanningen begynder.

- Hvis du har indført originalsiderne fra dokumentfeederen, bliver alle siderne scannede. Der lyder et bip for at angive, at scanningen er afsluttet.
- Hvis du scanner originalen fra dokumentglaspladen, scannes hver side en af gangen. Når scanningen er afsluttet, placeres næste original, og tryk på tasten [START SORT/HVID] (○●). Gentag, indtil alle sider er blevet scannede, og berør derefter tasten [Read-End]. Der lyder et bip for at angive, at scanningen er afsluttet.



Tasten [Konfigurer] kan berøres i skærmen for bekræftelse af afsluttet scanning for at ændre belsningen, opløsningen, scanningsstørrelsen og afsendelsesstørrelsen. (Det er dog kun ved scanning originalens sider med lige numre, at belsningen kan ændres).



Sådan annulleres scanningen...

Tryk på tasten [STOP] (Ⓢ) for at fortryde handlingen.



- Transmission er ikke mulig ved en størrelse, der er mindre end originalstørrelsen.
- 2-i-1 funktionen kan ikke anvendes, når originalen er af anden størrelse end A4, B5, eller A5 (8-1/2" x 11" eller 5-1/2" x 8-1/2").
- Når scanningsstørrelsen af originalen er angivet med numeriske værdier, kan denne funktion ikke bruges.



Sådan fortrydes 2-i-1...

Berør tasten [2-i-1] på skærmen til trin 3, således at den ikke er fremhævet.

ÆNDRING AF UDSKRIVNINGSSINDSTILLINGER FOR TRANSAKTIONSRAPPORTEN (Transaktionsrapport)

En transaktionsrapport bliver automatisk udskrevet, for at advare, når en Internet-Faxtransmission mislykkes, eller når en rundsendingstransmission bliver udført. Transaktionsrapporten indeholder en beskrivelse af transmissionen (dato, starttidspunkt, navn på parten, krævet tid, antal sider, resultat, osv.).

 [OPLYSNINGER DER VISES I RESULTATKOLONNEN](#) (side 107)



Denne funktion kan ikke anvendes i scanningsindstilling, USB-hukommelsesindstilling eller dataindtastningsindstilling.

Transaktionsrapporten bliver udskrevet under de betingelser, der er indstillet i systemindstillingerne, men du kan midlertidigt vælge andre betingelser for en transmission. For at ændre transaktionsrapportens udskrivningsbetingelser på tidspunktet for transmissionen, skal du følge nedenstående trin.

1

Placer originalen.

Anbring originalen vendt opad i dokumentfeederen, eller vendt nedad på glaspladen.

2

Vælg specialfunktioner

(1) Berør fanemarket [Inter. Fax].

(2) Berør tasten [Specialfunk.].

(3) Berør tasterne   for at skifte mellem skærmene.

(4) Berør tasten [Transaktionsrapport].

 [SPECIALFUNKTIONER](#) (side 70)

3

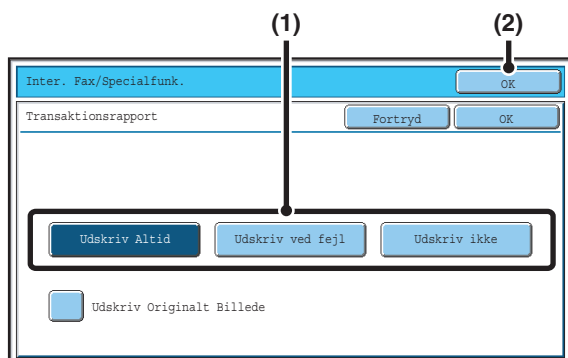

Vælg udskrivningsbetingelser.

(1) Vælg udskrivningsbetingelserne.

(2) Berør tasten [OK].



Når afkrydsningsboksen [Udskriv Originalt Billede] er markeret , bliver en del af den sendte original inkluderet i transaktionsrapporten.

4

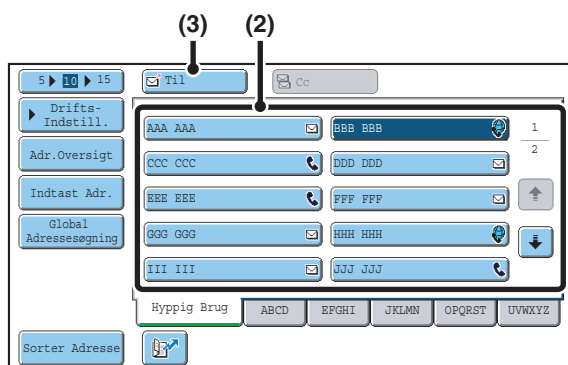

Angivelse af destinationen.

- (1) Berør tasten [Adressebog] på basisskærmen.
- (2) Touch-one-taster for destinationerne, du ønsker at gemme i gruppen.
- (3) Berør tasten [Til].



Ud over at specificere en one-touch-tast, kan en destination også specificeres ved et søgenummer. Du kan også manuelt indtaste en e-mailadresse eller slå en e-mailadresse op i en global adressebog. For yderligere information, se "[2. ANGIVELSE AF DESTINATIONER](#)" (side 20).

5



Tryk på tasten [START SORT/HVID] (○●).

Scanningen begynder.

- Hvis du har indført originalsiderne fra dokumentfeederen, bliver alle siderne scannede. Der lyder et bip for at angive, at scanningen er afsluttet.
- Hvis du scanner originalen fra dokumentglaspladen, scannes hver side en af gangen. Når scanningen er afsluttet, placeres næste original, og tryk på tasten [START SORT/HVID] (○●). Gentag, indtil alle sider er blevet scannede, og berør derefter tasten [Read-End]. Der lyder et bip for at angive, at scanningen er afsluttet.



Sådan annulleres scanningen...

Tryk på tasten [STOP] (⊗) for at fortryde handlingen.



For en rundsendingstransmission gælder ændringer i udskrivningsbetingelserne for transaktionsrapporten for alle destinationer.



For at fortryde transaktionsrapportindstillingen...

Tryk på tasten [Fortryd] på skærmen i trin 3.



• Systemindstillinger (Administrator): Indstilling Af Udskriftsvalg Ved Transmissionsrapport

Bruges til at indstille betingelserne for udskrivning af transaktionsrapporter.

Fabriksstandardindstillingerne udskrives ved nedenfor.

Enkelt Afsendelse: Udskriv Alle Rapporter//Rapport Ikke Udskrevet

Rundsending: /Udskriv Kun Fejlrapport/Rapport Ikke Udskrevet

Modtager: Udskriv Alle Rapporter/Udskriv Kun Fejlrapport/

• Systemindstillinger (Administrator): Originalprint på transaktionsrapport

Bruges til at få en del af den sendte original udskrevet i transaktionsrapporten.

5

KONTROL AF STATUS FOR TRANSMISSIONS- OG MODTAGELSE SJOBBS

Dette kapitel forklarer, hvordan du kan kontrollere status for bestilte transmissionsjobs og modtagne Internet-Fax.

JOB STATUSSKÆRM

Jobstatusskærmen vises, når der bliver trykket på tasten [JOBSTATUS] på betjeningspanelet. Jobstatusskærmen viser status for job sorteret efter funktion. Når der er trykket på tasten [JOBSTATUS] vises jobstatusskærmen for den funktion, der sidst blev brugt, før der blev trykket på tasten.

Bestilte transmissioner og modtagne Internet-Fax bliver omtalt som jobs her.

Eksempel: Når der trykkes på fanarket i scannerfunktion

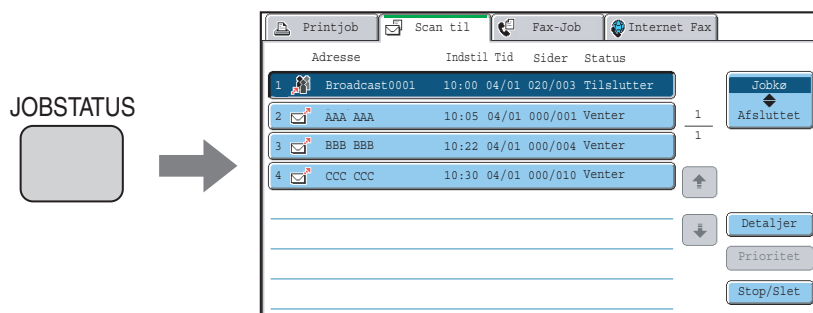

 Job status vises i det nederste venstre hjørne ved betjeningspanelet. Job statusdisplayet kan trykkes for at vise job status screen.

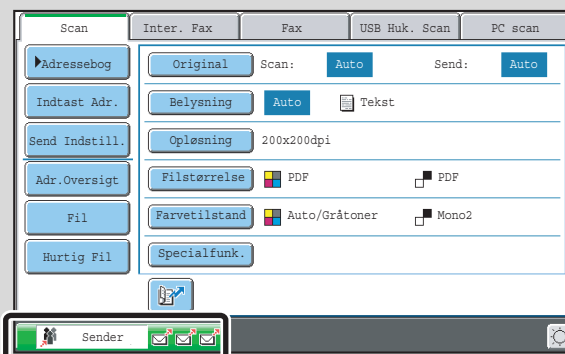

SKÆRM FOR JOBKØ OG SKÆRM FOR FULDFØRTE JOBS

Jobstatusskærmen består af to skærme: Skærmen for jobkø, der viser bestilte jobs og jobs, der aktuelt er i gang, og skærmen for udførte jobs. For skifte mellem de to skærme, skal du berøre vælgertasten for statusskærm ((2) nedenfor).

Skærmen for jobkø

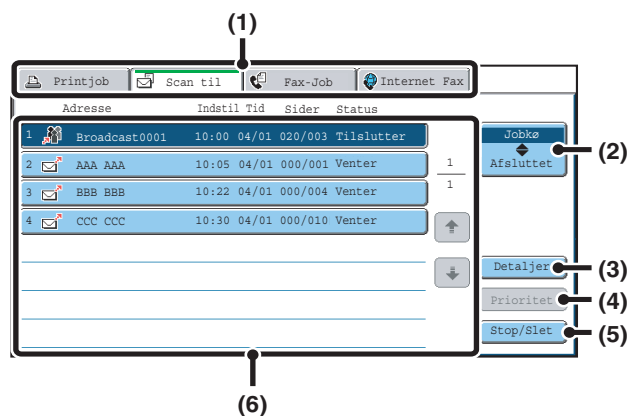

Skærmen for udførte jobs

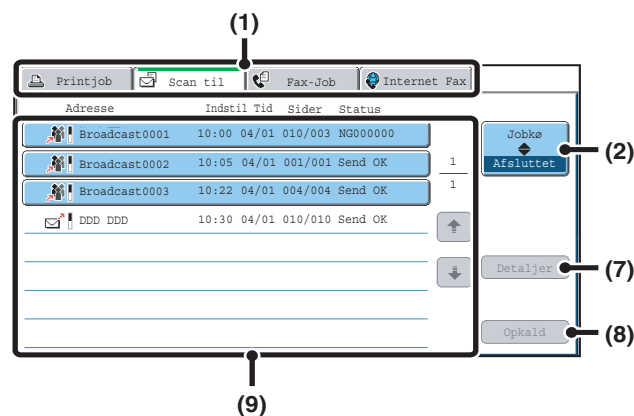

(1) Faneark for skift tilstand

Brug disse faneark til at skifte skærm for jobstatusindstillingen.

(2) Vælgertast for jobstatusskærm

Berør denne tast for at skifte mellem skærmen for jobkø og skærmen for udførte jobs.

(3) Tasten [Detaljer] på jobkøskærmen

Viser detaljerede oplysninger om rundsendingstransmissionsjobs og status for jobs. Vælg tasten for det ønskede job på skærmen for jobkø (6), og berør derefter tasten [Detaljer].

(4) Tasten [Prioritet]

Bruges til at give prioritet til et udvalgt job.

👉 [SÅDAN GIVES PRIORITET TIL ET SCANNERTRANSMISSIONSJOB](#) (side 106)

(5) Tasten [Stop/Slet]

Bruges til at stoppe eller slette et udvalgt job.

👉 [STOP AF ET SCANNINGSJOB DER BLIVER SENDT ELLER SOM VENTER PÅ AT BLIVE SENDT](#) (side 105)

(6) Skærmen for jobkø

Jobs vises som taster i den rækkefølge, de blev bestilt. Hver tast viser oplysninger om jobbet og dets aktuelle status.

👉 [Jobtast visning](#) (side 101)

(7) Tasten [Detaljer] på skærmen for udførte jobs

Viser detaljerede oplysninger om resultatet af de udførte rundsendingstransmissioner og jobs, som har brugt dokumentarkiveringsfunktionen. Vælg tasten for det ønskede job på skærmen for udførte jobs (9), og berør derefter tasten [Detaljer].

👉 [KONTROL AF UDFØRTE JOBS](#) (side 104)

(8) Tasten [Opkald]

Berør denne tast for at opkalde og bruge en transmission eller et modtaget job, der er gemt med dokumentarkiveringsfunktionen.

(9) Skærm for udførte jobs

Viser op til 99 udførte transmissioner eller modtagne jobs i hver enkelt funktion. En beskrivelse af jobbet og resultatet (status) bliver vist.

Opgaver, hvor dokumentarkiveringsfunktionen blev brugt, transmissionsjob samt modtagne internet-fax viderestillingsjob angives som nøgler.

Jobtast visning

Følgende oplysninger vises i tasterne for jobkø og udførte jobs, som vises på jobstatusskærmen.

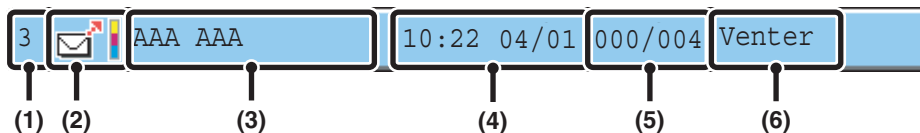

(1) Viser jobbets nummer (position) i jobkøen.

Når det job, der er i gang med at blive transmitteret, er afsluttet, flytter jobbet en position op i jobkøen. Dette nummer vises ikke i taster på skærmen for udførte jobs.

(2) Funktionsikon

Angiver jobtypen. I den afsluttede jobskærm er der en jobbjælke ved siden af ikonet for at indikere, hvorvidt jobbet var udført i farver eller sort/hvid. Farveikoner vises dog ikke ved jobs, der er gemt ved hjælp af dokumentarkiveringsfunktionen.

Ikon	Jobtype
	Scan til e-mail
	Scan til FTP
	Scan til netværksmappe
	Scan til desktop
	Internet-Faxtransmission
	Internet-Faxmodtagelse
	PC- I -Faxtransmission
	Rundsendingstransmission

(3) Navnet på parten som der kommunikeres med (adresse)

For en transmission er det navnet eller adressen på destinationen. For en modtagelse er det adressen på afsenderen.
For en rundsendingstransmission er det funktionsnavn et og et rundsendingskontrolnummer (4 cifre).

(4) Bestillingstidspunkt/Starttidspunkt

På skærmen for jobkø er det dato og klokkeslæt for bestillingen af jobbet. På skærmen for udførte jobs er det dato og klokkeslæt for start på jobbet.

(5) Antal sider

Viser antallet af sider, der er blevet transmitteret/samlet antal originalsider.

(6) Status

Viser jobstatus.
• Behandler job

Display	Status
"Tilslutter"	Tilslutter til destinationen.
"Sender"	Sender data.
"Modtager"	Modtager en Internet fax.
"Stoppet"	Jobbet er blevet stoppet.
"Fejl"	Der er opstået en fejl, mens jobbet blev udført.

• Job venter på at blive udført

Display	Status
"Venter"	Jobbet venter på at blive udført.
"Genopkald"	Maskinen forsøger igen at udføre jobbet, da der opstod en kommunikationsfejl eller et andet problem.
"Rapport Vent"	Der er blevet sendt en Internet-Fax, hvor til der er blevet bedt om en rapport for modtagelse, og maskinen venter på denne rapport.
En dag og et tidspunkt bliver vist	Tidsindstillet transmissionsjob (den angivne tid bliver vist)

• Udført job

Display	Status
"Send OK"	Transmissionen blev udført.
"I Hukomm."	Der er blevet modtaget en Internet-Fax, men den er endnu ikke blevet udskrevet.
"Udskrevet"	En modtaget Internet-Fax er blevet udskrevet.
"Vidresend OK"	En modtaget Internet-Fax er blevet videresendt.
"Holder"	Modtagne Internet fax holdt af hold udskrivning.
"Stoppet"	Jobbet er blevet stoppet.
"Antal af gennemførte transmission - s destinationer/S amlede destinationer OK"	En rundsending er blevet udført. Hvis transmission til 3 destinationer blev gennemført ud af et samlet antal på 5, vises "003/005 OK".
"Intet svar"	Der opstod en fejl, fordi der ikke kom noget svar fra destinationen.
"OK rapport"	Der blev anmodet om en rapport for modtagelse for en transmission, transmissionen blev normalt udført, og rapporten for modtagelse blev modtaget fra destinationen.
"NG rapport"	Der blev anmodet om en rapport for modtaget for en transmission, men transmissionen blev ikke udført korrekt, og der er blevet modtaget en rapport om transmission mislykket.
"Ingen Rapp."	En e-mail blev modtaget uden en vedhæftet fil og derfor var udskrivning ikke mulig.
"Modtaget"	Der er blevet modtaget en e-mail, men den vedhæftede fil var ikke en TIFF-F-fil, eller der var ingen fil vedhæftet, og derfor var udskrivning ikke mulig.
"Afvist"	En Internet-Fax blev sendt fra en part, der er blokeret.
"NGxxxxxx"	Transmission/modtagelse blev ikke gennemført, fordi der opstod en kommunikationsfejl (en 6-cifret fejlkode vises i xxxxxx).
"Fejl"	Der er opstået en fejl, mens jobbet blev udført.

HVAD SKER DER, NÅR ET JOB I KØ BLIVER UDFØRT

Når et normalt transmissionsjob bliver udført, flytter det til skærmen for udførte job og "Send OK" vises i statuskolonnen. Modtagne Internet-Fax, tidsindstillede transmissionsjobs og videresend jobs bliver behandlet på statusskærmen som forklaret nedenfor.

Internet-faxmodtagelsesjob

Når der modtages en Internet-Fax, vises "Modtager".

Når modtagelsen er udført, flytter jobbet til skærmen for udførte jobs og "I Hukomm." vises.

Når udskrivningen er afsluttet, skrifter status til "Udskrevet" og jobbet er blevet udført.

Tidsindstillede transmissionsjobs

Et tidsindstillet transmissionsjob vises nederst i jobkøen, indtil det indstillede tidspunkt oprinder.

Når tidspunktet indtræder, udføres jobbet. Hvis et andet job er i gang, starter det tidsindstillede job, når det andet job er udført.

Internet-Faxtransmissionsjob der anmoder om en rapport for modtaget

Efter transmissionen af et Internet-Faxtransmissionsjob, der anmoder om en rapport for modtaget, er blevet udført, placeres jobbet i standby i bunden af skærmen for jobkø. "Rapport Vent" vises i statuskolonnen. Når rapporten for modtaget modtages fra destinationen, eller hvis rapporten ikke modtages inden for tidsfristen, flyttes jobbet til skærmen for udførte jobs.

Modtagelse af job, når "Indgående Routing Indstillinger" er aktiveret

Når "Indgående Routing Indstillinger" er aktiveret, håndteres modtagelsesjob på følgende måde afhængig af udskrivningsindstillingen.

 [VIDERESENDELSE AF EN MODTAGET INTERNETFAXER TIL EN E-MAIL-ADRESSE \(Indgående Routing Indstillinger\)](#) (side 111)

- **Modtaget internet-fax udskrives ikke**

"Modtager" vises, mens faxen bliver modtaget. Når modtagelsen er afsluttet, flytter jobbet til jobkøen på jobstatusskærmen for scannerfunktion.

- **Modtaget internet-fax udskrives**

Når modtagelsen er udført, flytter jobbet til skærmen for udførte jobs og "I Hukomm." vises. Når udskrivningen er afsluttet, skrifter status til "Udskrevet" og jobbet er blevet udført. Her til kommer at jobbet bliver tilføjet til jobkøen på jobstatusskærmen for scannerfunktion. Når videresendelse af modtaget Internet fax er afsluttet, vises "Videresend OK".

KONTROL AF UDFØRTE JOBS

Du kan se en liste over destinationerne, de destinationer, hvor transmissionen mislykkedes samt øvrige detaljerede oplysninger om fuldførte jobs, som anvendte dokumentarkiveringsfunktionen, transmissionsjob samt modtagne internet-fax viderestillingsjob. Berør tasten for det job, som du vil have vist oplysninger om på skærmen for udførte jobs, og berør derefter tasten [Detaljer]. Skærmen for jobdetaljer (se nedenfor) vises.

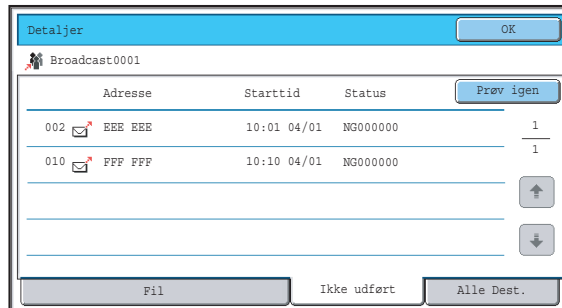

Jobnavnet vises øverst på jobdetaljeskærmen.

For at få vist detaljer om jobbet, skal du berøre en af fanerne. Følgende oplysninger vises på hver fane.

Fanenavn	Viste informationer
Fil	Oplysninger om en transmission/modtagelse der har brugt dokumentarkiveringsfunktion. For at opkalde filen og bruge den skal du berøre tasten [Opkald].
Ikke udført	Viser oplysninger om adresser for hvilke kommunikationen mislykkedes. Adresse: Adressenavn eller nummer Starttid: Tidspunkt hvorpå kommunikationen begyndte. Status: Beskrivelse af fejl Tasten [Prøv igen] kan berøres for at forsøge transmissionen til den adresse igen.
Alle Dest.	Viser alle adresser, der er angivet i jobbet. Adresse: Adressenavn eller nummer Starttid: Tidspunkt hvorpå kommunikationen begyndte. Status: Kommunikationsresultat Du kan berøre tasten [Prøv igen] for at transmittere til alle adresserne igen.

STOP AF ET SCANNINGSJOB DER BLIVER SENDT ELLER SOM VENTER PÅ AT BLIVE SENDT

Følg trinene nedenfor for at stoppe et job, der er i gang med at blive sendt eller som venter på at blive sendt.

1

JOBSTATUS



Tryk på tasten [JOBSTATUS].

2

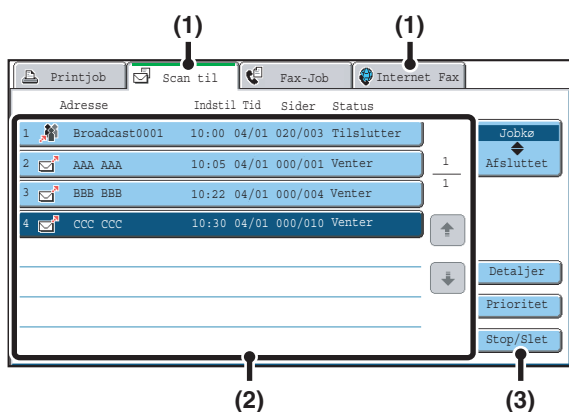

Valg af det job, du vil stoppe.

- (1) Berør indstillingsfanemarket for det job, der skal stoppes.
- (2) Berør tasten for det job, der skal stoppes.
- (3) Tryk tasten [Stop/Slet].

3

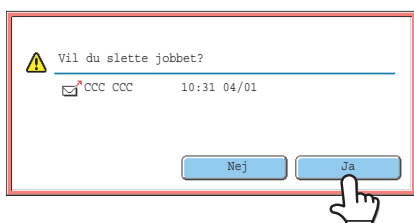

Tryk tasten [Ja].



Hvis du ikke ønsker at stoppe det valgte job...
Berør tasten [Nej].



Udskrivning af en modtaget Internet-Fax kan ikke stoppes.

SÅDAN GIVES PRIORITET TIL ET SCANNERTRANSMISSIONSJOB

Når der er mange job, der venter på at blive sendt, bliver jobbene normalt sendt i den rækkefølge, som de er blevet bestilt i. Hvis du har brug for at give prioritet til et job og sende det foran andre jobs, skal du følge trinene nedenfor.

1

JOBSTATUS



Tryk på tasten [JOBSTATUS].

2

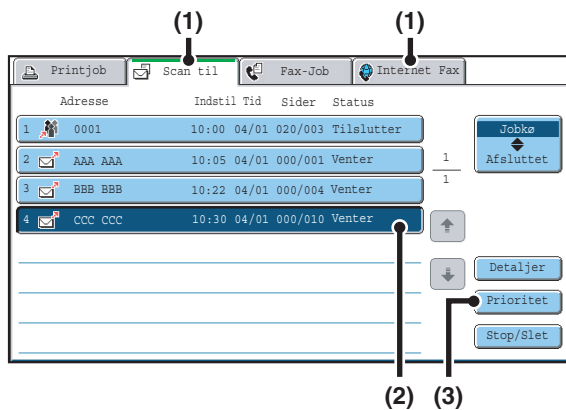

Valg af det job, som du ønsker at give prioritet til.

- (1) Berør indstillingsfanemarket for det job, der skal gives prioritet til.
- (2) Berør tasten for det job, der skal gives prioritet til.
- (3) Tryk tasten [Prioritet].

Det valgte job flytter op til positionen umiddelbart efter det job, som er i gang. Jobbet bliver udført, når det job, der er i gang er udført.

KONTROL AF INTERNET-FAX AKTIVITETSLOG (Aktivitetsrapport For Billedafsendelse)

Du kan få maskinen til at udskrive en log af seneste billedafsendelsesaktivitet (dato, navn på anden part, tid der kræves, resultat, osv.). Aktivitetsrapporten for billedafsendelse indeholder, nyttige oplysninger så som fejltyper, der er opstået. De seneste 199 transaktioner er indeholdt i rapporten
Du kan få maskinen til at udskrive Aktivitetsrapporten for Billedafsendelse hver gang antallet af transaktioner når 200, eller på et angivet tidspunkt (kun én gang om dagen).

 Indholdet i Aktivitetsrapporten for billedafsendelse bliver slettet, når rapporten er udskrevet, og kan derfor ikke udskrives igen.

 **Systemindstillinger (Administrator): Indstilling Af Udskriftsvalg Ved Aktivitetsrapport**
Bruges til at indstille betingelserne for udskrivning af transaktionsrapporter. Fabriks standardindstillingen er udskriv ikke. Aktivitetsrapport for Billedafsendelse kan indstilles til at blive udskrevet hver gang antallet af transaktioner når 200, eller på et angivet tidspunkt (kun én gang om dagen).

OPLYSNINGER DER VISES I RESULTATKOLONNEN

Fejltyper og andre oplysninger bliver udskrevet i resultatkolonnen i transaktions- og aktivitetsrapporterne. Når en transaktionsrapport eller aktivitetsrapport bliver udskrevet, skal du kontrollere resultatkolonnen og foretage det fornødne.

Eksempler på meddelelser der udskrives i resultatkolonnen

Meddelelse	Forklaring
OK	Transaktionen blev udført normalt.
OK RAPPORT	Der blev anmodet om en rapport for modtagelse for en transmission, transmissionen blev normalt udført, og rapporten for modtagelse blev modtaget fra destinationen.
FORTRYD	En transmission er blevet stoppet, mens den var i gang, eller en bestilt transmission er blevet annulleret.
HUKOMMELSE FULD	Hukommelsen blev fuld under modtagelsen.
AFVIST	En Internet-Fax blev sendt fra en part, der er blokeret.
NG RAPPORT	Der blev anmodet om en rapport for modtaget for en transmission, men transmissionen blev ikke udført korrekt, og der er blevet modtaget en rapport om transmission mislykket.
INGEN RAPP.	Der blev anmodet om en rapport for modtagelse, men der er ikke blevet modtaget nogen rapport inden for tidsfristen.
GRÆNSE	Transmission var ikke mulig, fordi filstørrelsen oversteg maskinens indstillede grænser for filstørrelse.
MODTAGET	Der er blevet modtaget en e-mail, men den vedhæftede fil var ikke en TIFF-F-fil, eller der var ingen fil vedhæftet, og derfor var udskrivning ikke mulig.
FEJL xx (xxxx)	Transaktionen mislykkedes på grund af en kommunikationsfejl. Første to cifre i kommunikationsfejlnummeret: Fejlkode fra 00 til 99 . Sidste fire cifre i kommunikationsfejlnummeret: Kode til serviceteknikeren.

6

INTERNET-FAXMODTAGELSES FUNKTIONER

Dette kapitel forklarer den grundlæggende fremgangsmåde for at modtage Internet-faxer

MODTAGELSE AF EN INTERNET-FAX

Internet-Faxfunktionen tilslutter med jævne mellemrum * til mailserveren (POP3 server), og kontrollerer om der er modtaget nogen Internet-Fax. Når faxer er modtaget, er de automatisk hentet og udskrevet.

* Standardindstillingen er én gang hvert femte minut.



Hvis der modtages fax om natten, skal hovedafbryderen være i positionen "on".

1

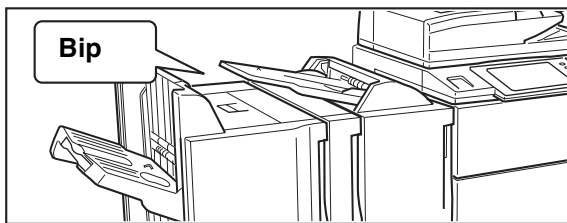

Internet-Fax bliver modtaget automatisk.

Der lyder et bip, når modtagelsen stopper.

2

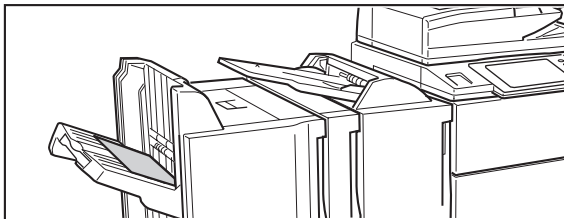

Faxerne bliver udskrevet automatisk.



Hvis maskinen er løbet tør for papir, eller der ikke er noget papir, der passer til størrelsen på den modtagne fax, vises en meddelelse i berøringspanelet. Følg anvisningerne i meddelelsen for at ilægge det korrekte papirformat.



• **Systemindstillinger: Fax Data Modtag/Videres.**

Når udskrivning ikke er mulig, fordi maskinen er løbet tør for papir eller toner, kan de modtagne Internet-Fax videresendes til og udskrives på en anden forud gemt Internet-Faxmaskine.

• **Systemindstillinger (Administrator): I-Fax Standard Indstillinger**

Disse indstillinger anvendes til at vælge hvordan modtagne fax behandles, når tasten [STRØM] () er på "off" (hovedafbryder er på "on"), lydstyrken på det bip, der lyder, når modtagelsen er afsluttet, og om de modtagne e-mail-meddelelser skal udskrives eller ej.

• **Systemindstillinger (Administrator): I-Fax Modtagelsesindstillinger**

Indstillinger, der er knyttet til internet-faxmodtagelse, kan konfigureres, såsom hvor ofte der tjekkes for modtagne faxer, duplex-modtagelse, udskriftsindstillinger, automatisk reduktionsudskrivning og opbevaring af afviste modtagne adresser.

MANUEL MODTAGELSE AF INTERNET-FAX

Hvis intervallet for kontrol af modtagelse af fax er for langt, og du ønsker at kontrollere straks, kan du manuelt begynde modtagelsen.

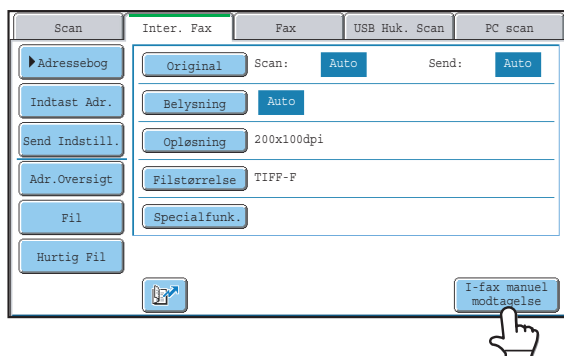

Tryk på tasten [I-fax manuel modtagelse] for at oprette forbindelse til mailservieren og hente modtagne faxer.

 Hvis POP3-serverindstillinger ikke er konfigurerede på Websiderne, er [I-fax manuel modtagelse] i gråt, så den ikke kan vælges.



 **Systemindstillinger: Fax Data Modtag/Videresend**
Denne indstilling bruges til at skjule tasten [I-fax manuel modtagelse], der vises på basisskærmen for Internet-Faxindstilling. Når tasten [I-fax manuel modtagelse] er gemt, startes manuel modtagelse ved at trykke på tasten [Modtage Start] i den skærm, der forekommer når "Fax Data Modtag/Videresend" – "I-Fax Indstillinger" vælges.

UDKSRIVNING AF EN ADGANGSKODEBESKYTTET FAX (Tilbageholdelsesindstilling for Modtaget Data-udskrift)

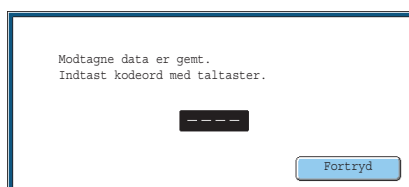
"Tilbageholdelsesindstilling for Modtaget Data-udskrift" i systemindstillingerne (administrator) kan aktiveres for at fax skal blive modtaget i hukommelsen, uden at de udskrives. For at udskrive faxerne skal der indtastes en adgangskode. Når denne funktion er aktiveret, forekommer en skærm til kodeordsindtastning i berøringspanelet, når modtagne Internet-Fax hentes.



Når den tidligere programmerede 4-cifrede numeriske adgangskode er blevet indtastet med taltasterne, begynder udskrivningen.

Tasten [Fortryd] kan berøres for at lukke skærmen til indtastning af adgangskode; men tasten Data i hukommelsen () vil blinke på berøringspanelet. Skærmen til kodeordsindtastning kommer frem igen, når du berører den blinkende tast () eller skifter indstillinger.

-  De modtagne fax bliver opbevaret i hukommelsen, uanset om de er blevet modtaget automatisk eller manuelt. Hvis der er indstillet til udskrivning af en transaktionsrapport, når en fax modtages, bliver transaktionsrapporten også opbevaret i hukommelsen.
- Hvis "Fax Data Modtag/Videresend" er aktiveret i systemindstillingerne, således at modtagne fax bliver videresendt til en anden maskine, bliver faxer, der er opbevaret i hukommelsen, også videresendt. På det tidspunkt vises den samme skærm til indtastning af adgangskode, som blev vist for udskrivning. Videresendingen finder ikke sted, med mindre adgangskoden bliver indtastet.



Systemindstillinger (Administrator): Tilbageholdelsesindstilling for Modtaget Data-udskrift

Aktiver denne indstilling for at modtage fax til hukommelsen uden af de udskrives. Denne indstilling bruges også til at programmere adgangskoden, som skal indtastes for at udskrive fax.

VIDERESENDELSE AF EN MODTAGET INTERNETFAXER TIL EN E-MAIL-ADRESSE (Indgående Routing Indstillinger)

Modtagne internetfaxer kan automatisk videresendes til en angivet e-mail-adresse. Denne funktion kan anvendes til at videresende modtagne internetfaxer direkte til en e-mail-adresse uden at skulle udskrive faxerne.

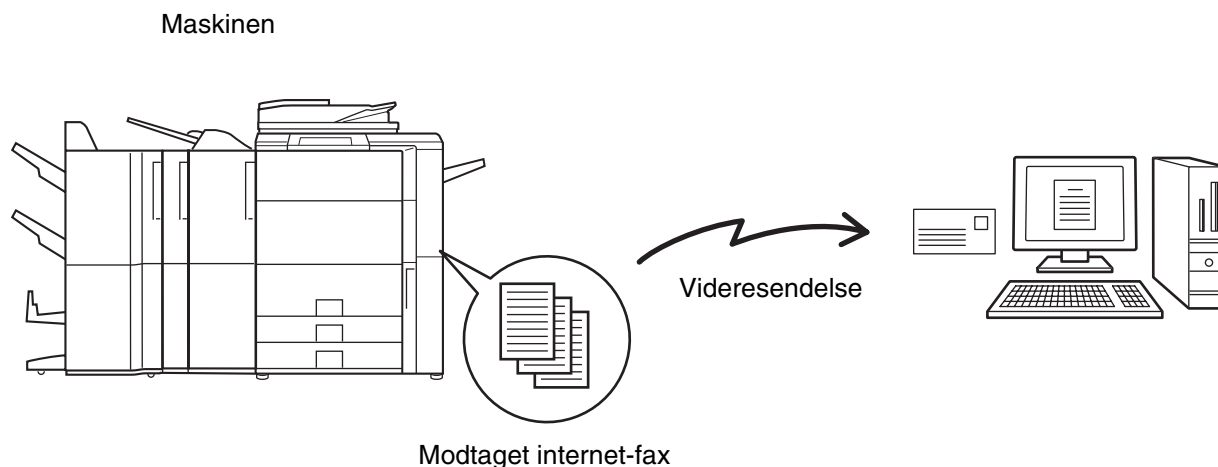

For at konfigurere inbound routing-indstillinger klikkes der på [Programindstillinger] og dernæst på [Indgående Routing Indstillinger] i websidemenuen. (Administratorrettigheder er påkrævet).



Formatet for den videresendte fil er TIFF-F.

7

SCANNING FRA EN COMPUTER (PC-Scanindstilling)

GRUNDLÆGGENDE FREMGANGSMÅDE FOR SCANNING

Du kan installere en scannerdriver på din computer fra cd-rommen, der fulgte med maskinen, og bruge en TWAIN * -kompatibel applikation til at scanne et billede fra din computer.

Scanning fra din computer er meget nyttig for scanning af en enkelt original som f.eks. et foto, især når du ønsker at justere scanningsindstillingerne, mens du scanner. Scanning fra maskinen er derimod meget nyttig for fortsat scanning af mange originaler.

* Et standard interface bliver anvendt for scannere og andre billede-input-enheder. Når scannerdriveren er installeret på din computer, kan du bruge enhver TWAIN-kompatibel applikation til at scanne et billede .

- Scanning i PC-scannerfunktion er kun mulig, når scannerdriveren fra "Software CD-ROM" er blevet installeret ved brug af den integrerede installationsassistent. Yderligere oplysninger om fremgangsmåde for installation af scannerdriver og konfiguration af indstillinger findes i Installationsvejledning for software.
- Denne funktion kan ikke anvendes, når den er blevet deaktiveret i systemindstillingerne (administrator) ved brug af "Deaktiver Scanfunktion".
- Fremgangsmåderne for valg af scannerdriver og start af scanning er forskellig afhængig af den TWAIN-kompatible applikation. Yderligere oplysninger finder du i vejledningen for applikationen eller i Hjælp.
- Når der scannes et stort billede ved høj opløsning, bliver datamængden meget stor, og scanningen tager lang tid. Kontroller, at du har valgt scanningsindstillinger, der er passende for originalen (tekst, foto, osv.).

Fremgangsmåden for at scanne fra den "Sharpdesk"-applikation, der følger med maskinen forklares f.eks. nedenfor.

[På maskinen]

1

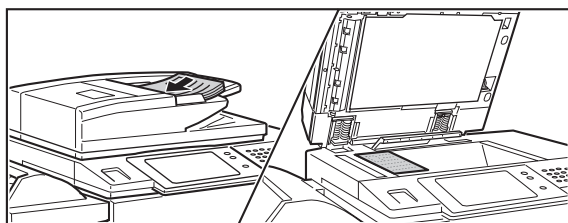

Placer originalen.

Anbring originalen vendt opad i dokumentfeederen, eller vendt nedad på glaspladen.

2

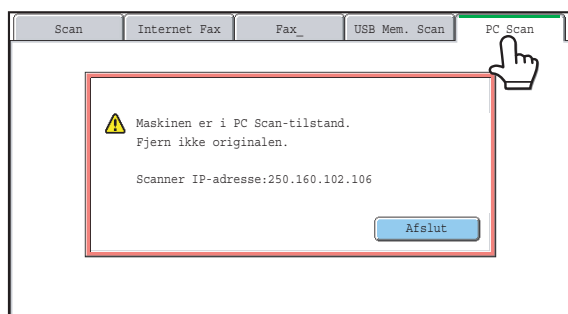

Tryk på fanemarket [PC Scan] for at skifte til PC Scanindstilling.

Hvis fanemarket [PC Scan] ikke forekommer, tryk på fanemarket  for at flytte skærmen.



Når PC-scannerfunktion er valgt, er det kun tasten [Afslut], der vises på berøringspanelet, som kan bruges på maskinen; ingen andre taster kan anvendes.

[På din computer]

3

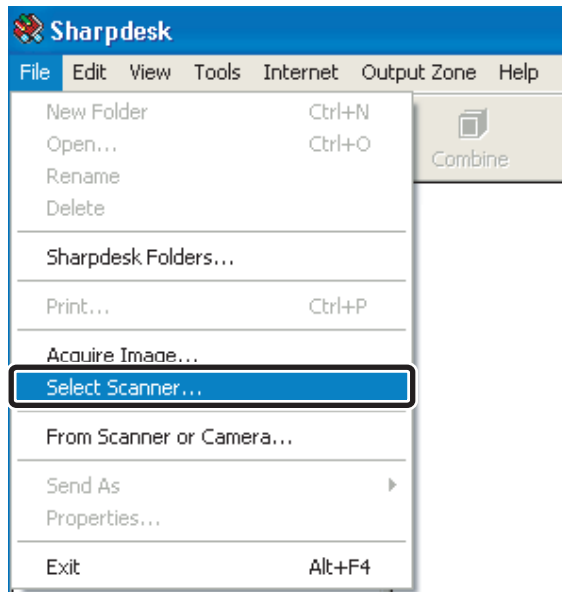

Start den TWAIN-kompatible applikation på din computer, og vælg [Select Scanner] fra menuen [File].

4

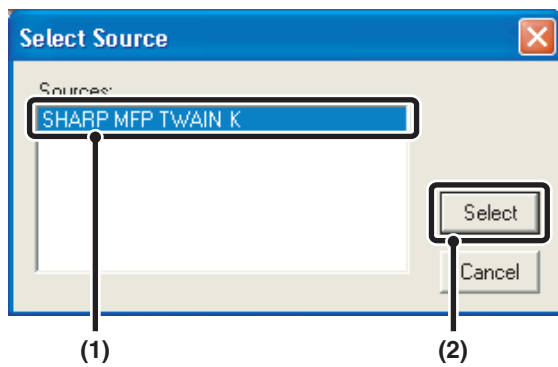

Valg af maskinens scannerdriver.

- (1) Vælg [SHARP MFP TWAIN K].
- (2) Klik på knappen [Select].

5

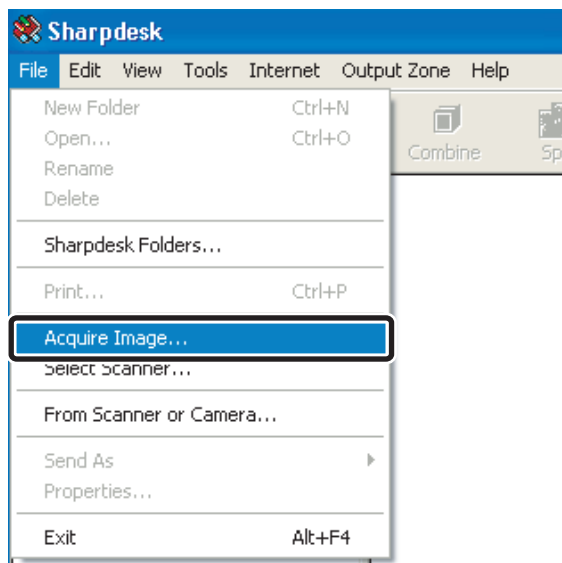

Vælg [Acquire Image] fra menuen [File].
Scannerdriveren åbnes.

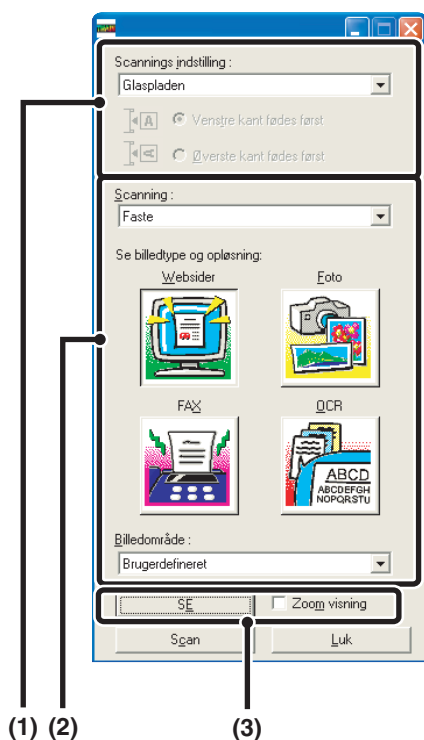

Visning af billedet.

(1) Vælg det sted, hvor originalen er placeret.

Menu for "Scannings indstilling":

- Hvis originalen er en ensidet original, og den er placeret i dokument-feederen, skal du vælge [SPF(Envejs)].
- Hvis originalen er en tosidet original, og den er placeret i dokument-feederen, skal du vælge [SPF(Dobbelt - bog)] eller [SPF(Dobbelt - tavle)] afhængig af om originalen er i bogformat eller tabletformat. Du skal også vælge [Venstre kant fødes først] eller [Øverste kant fødes først] afhængig af originalretningen.

(2) Vælg scanningsindstillinger.

Menu for "Scanning":

Skift mellem skærmene "Faste" og "Brugerdefineret indstilling". På skærmen "Faste" vælges "Websider", "Foto", "FAX" eller "OCR" afhængig af originaltypen og formålet med scanningen.

Hvis du ønsker at ændre standardindstillinger for en eller flere af de fire knapper eller at vælge opløsningen eller andre avancerede indstillinger, skal du skifte til skærmen "Brugerdefineret indstilling".

Menuen "Billedområde":

Vælg scanningsområdet. Hvis du vælger "Auto", scannes den originalstørrelsen, som er blevet registreret af maskinen. Du kan også indstille scanningsområdet i visningsvinduet med din mus.

(3) Klik på knappen [SE].

Det viste billede kommer frem i scannerdriveren.

Hvis du ikke er tilfreds med visningsbilledet, gentages (2) og (3).

Hvis afkrydsningsboksen [Zoom visning] bliver valgt, før der klikkes på knappen [SE], bliver det valgte område forstørret i visningsvinduet. Hvis afkrydsningsmærket fjernes, vender visningsbilledet tilbage til normal visning. Bemærk, at hvis SPF vælges i menuen "Scannings indstilling" kan funktionen [Zoom visning] ikke anvendes.



- Yderligere oplysninger om scanningsindstillinger kan fås ved at klikke på knappen  på skærmen for visningsbilledet, som kom frem i trin 7, for at åbne driverhjælp.
- Hvis der klikkes på tasten [SE], når der scannes fra dokumentfeederbakken, er det kun originalsiden, der bliver scannet til visningsbilledet. Hvis du ønsker at inkludere den original i scanningen, returneres den til dokumentfeederbakken.

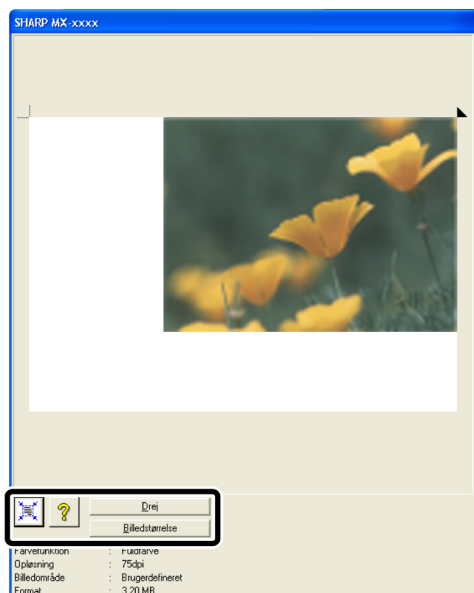

Valg af scanningsindstillinger, mens du ser billedet.

Knappen [Drej]:

Hver gang du klikker på denne knap, drejes visningsbilledet 90 grader. På denne måde kan du ændre retningen af billedet, uden at du behøver at tage det op og placere det igen. Billedfilen bliver oprettet med brug af den retning, der vises i visningsvinduet.

Knappen [Billedstørrelse]:

Klik på denne knap for at angive scanningsområde ved at indtaste numeriske værdier. Pixel, mm, eller tommer kan vælges som enhed for talværdierne. Hvis scanningsområdet allerede er blevet angivet, vil de indtastede tal ændre området, der svarer til det øverste venstre hjørne af det angivne område.

Knappen [?]:

For automatisk at indstille scanningsområdet til hele visningsbilledet, klikkes der på knappen [?] med visningsbilledet vist og et scanningsområde, der ikke er angivet.



- Yderligere oplysninger om scanningsindstillinger findes ved at klikke på knappen [?] for at åbne scannerdriver Help.
- Hvis originalerne bliver placerede i dokumentfeederen, vises kun den øverste side. Den øverste side bliver afleveret i originaludkastbakken. Husk at lægge den viste side tilbage til dokumentfeederen, før den skal vises igen eller scannes.

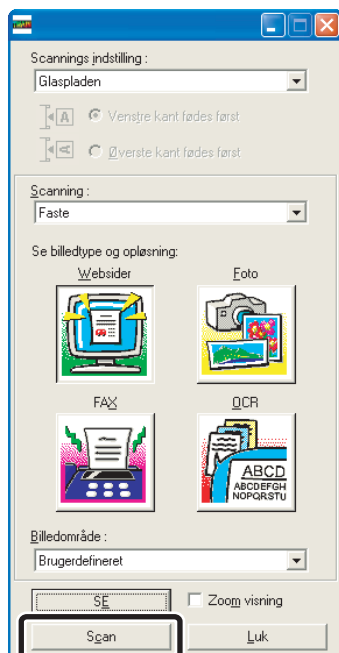

Klik på knappen [Scan].

Scanningen begynder. Billedet vises i din applikation. Tildel et filnavn til det scannede billede og gem det som relevant i den softwareapplikation, du bruger.

[På maskinen]

9



Berør tasten [Afslut] på berøringspanelet.

10

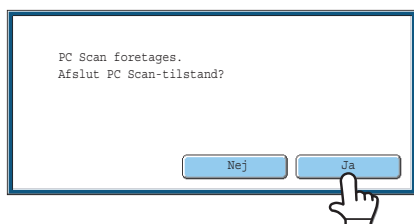

Tryk tasten [Ja].

8

METADATA LEVERING

Dette kapitel forklarer metadatalevering, som kan anvendes, når integrationsmodulet er installeret.

METADATA LEVERING (Dataindtastning)

Når integrationsmodulet er installeret og en billedfil er genereret for en scan send-transmission kan metadata (data, der indikerer billedfilens egenskaber, og hvordan den skal behandles) genereres, baseret på prædefineret information og transmitteres som en separat fil. Metadatafilen er oprettet i XML format. Ved at tilknytte metadata med applikationer, såsom dokumenthåndteringssoftware, en workflowapplikation eller en krypteringsserver, kan der skabes et avanceret dokumenthåndteringsmiljø.

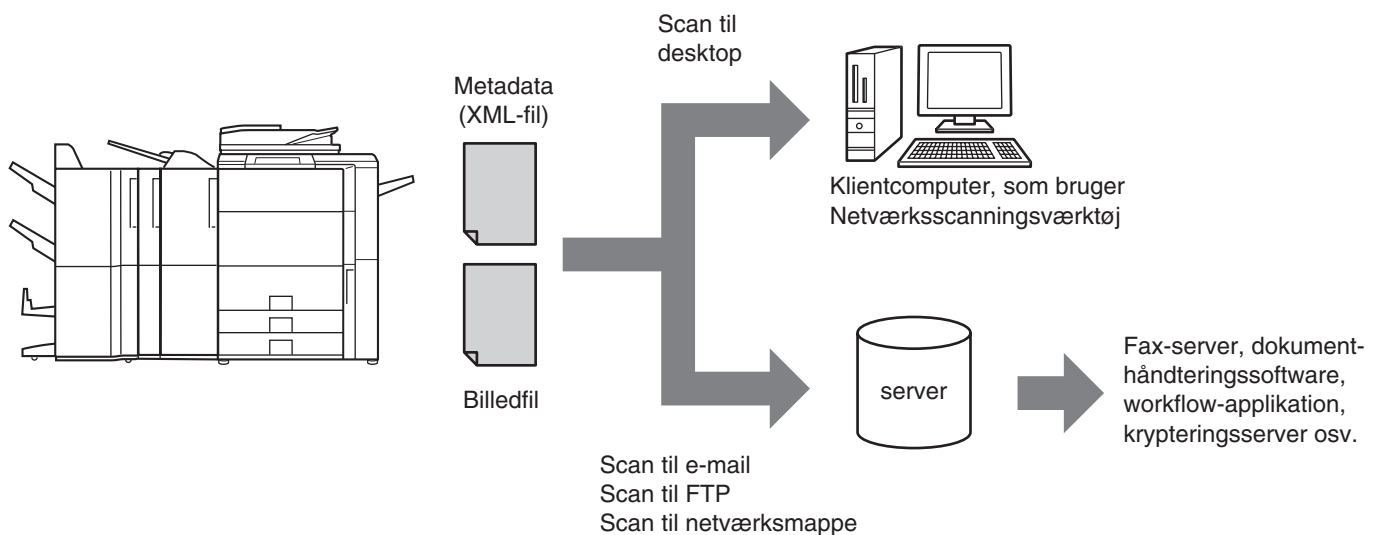

Ved at anvende integrationsmodulet, kan information om en genereret billedfil indtastes på betjeningspanelet og transmitteres sammen med billedet som en XML fil.

FORBEREDELSE TIL METADATATRANSMISSION

INDSTILLINGER DER KRÆVES PÅ WEBSIDERNE

Alle indstillinger, der vedrører metadata, er konfigureret på websiderne. (Administratorrettigheder er påkrævet). For at konfigurere metadataindstillinger klikkes der på [Programindstillinger] og dernæst på [Metadataindstillinger] i websidemenuen.

Når indstillingerne konfigureres, skal du huske at aktivere metadatatransmission.

Lagring af metadata-sæt

Gem elementer (metadata-sættet), som skrives til XML filen, der er genereret under scanning. Der kan konfigureres op til 10 metadataelementer i et metadata-sæt. Et gemt metadata-sæt kan vælges ved transmissionen.



Adresser, der er angivet i "Adresstype der Tillader Metadata Indtastning", når et metadata-sæt er gemt, kan vælges som transmissionsdestinationer ved transmissionen ved at anvende one-touch-taster, manuel indtastning og/eller en global adressebogssøgning. (Adresser, for hvilke metadataindtastning ikke er tilladt, kan ikke angives som transmissionsdestinationer).

METADATATRANSMISSION FOR SCAN TIL DESKTOP

Når der bruges Network Scanner Tool med den fabriksindstillede konfiguration, oprettes en fil med et nyt navn på computeren. Når Network Scanner Tool anvendes for at sende en metadatafil til en tredjepart softwareapplikation, skal denne indstilling deaktiveres for at tillade samkøring mellem billedfilen og XML filen ved hjælp af filnavnet, der er genereret af computeren. (Når filnavnet indstilles i [Send Indstill.], skal du huske at forsikre, at en tidligere eksisterende fil på en computer ikke overskrives af en transmitteret fil med samme navn. Sørg for at konfigurere filnavnet, så navneduplikering ikke forekommer, for eksempel ved at tilføje en unik ekstension (dato osv.) i det genererede filnavn. Hvis filnavnindstillingerne ikke udfyldes, vil maskinen automatisk generere et unikt filnavn).



- Det anbefales, at du anvender Network Scanner Tool til at modtage metadata. For yderligere information, se Network Scanner Tools brugervejledning (PDF format) på cd-rommen "Sharpdesk/Network Scanner Utilities".
- Se den særskilte vejledning "Sharpdesk licens-sæt" for oplysninger om licensaftalen og hvordan den cd-rom, der følger med applikationsintegrations- modulet skal bruges.
- **Anvendelse af tredjepart softwareapplikationer**
Der findes forskellige typer af tredjepart softwareapplikationer. Nogle applikationer kan starte automatisk fra Network Scanner Tool, og andre kan ikke. Når funktionen auto-kør på en applikation er aktiveret, vil Network Scanner Tool starte applikationen med kommandoen ".exe" ved at anvende filnavnet som en parameter. Normalt startes en applikation to gange, en gang for billedfilen og en gang for XML filen. For eksempel når Network Scanner Tool er indstillet til at starte applikationen "APP.EXE", anvendes følgende kommandoer, når de to filer "IMG.TIF" og "IMG.XML" er modtaget.
APP.EXE IMG.TIF
APP.EXE IMG.XML

TRANSMITTERING AF METADATA

Følg nedenstående trin for at vælge et metadata-sæt, indtast hvert element og udfør metadatatransmission.

1

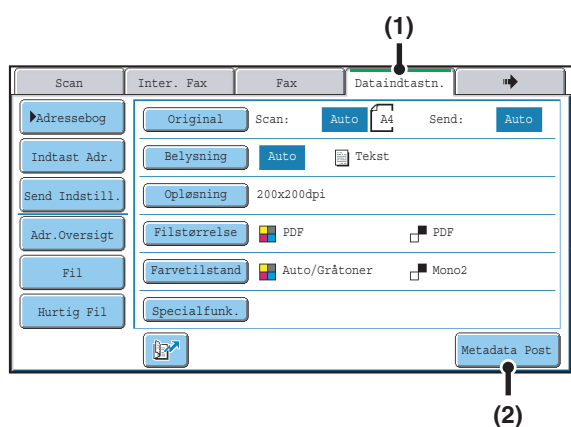

Skift til dataindtastningsindstilling og vis skærmen for metadata-sæt.

(1) Tryk fanemarket [Dataindtastn.].

(2) Tryk tasten [Metadata Post].



- Hvis der ikke er noget metadata-sæt gemt, kan fanemarket [Dataindtastn.] ikke vælges. Gem et metadata-sæt på websiderne og udfør derefter transmissionsproceduren.
- Hvis et specifikt metadata-sæt er blevet angivet som standardindstilling, gå til trin 3.

2

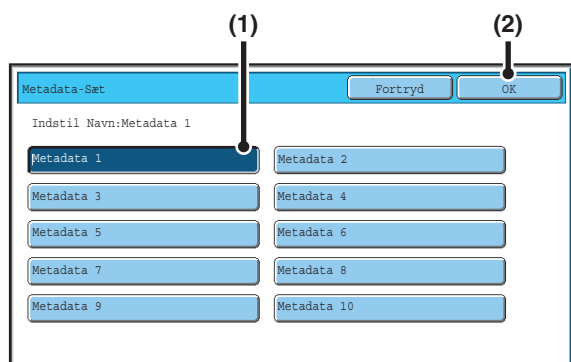

Vælg et metadata-sæt

(1) Tryk på tasten for det metadata-sæt, du ønsker at anvende.

(2) Tryk tasten [OK].

3

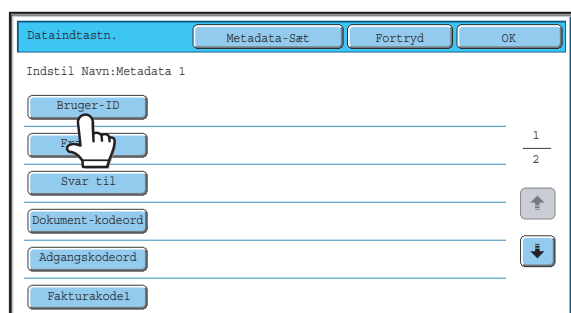

Tasterne for de gemte elementer i det valgte metadata-sæt vil fremkomme. Tryk tasten for det element, du ønsker at indtaste.



- Hvis du tilfældigvis valgte det forkerte metadata-sæt eller du ønsker at bruge et andet metadata-sæt, når et standard metadata-sæt er blevet indstillet, tryk på tasten [Metadata-Sæt]. Tryk tasten [OK] på den meddelelsesskærm, der forekommer. Du vender retur til skærmen for trin 2. Metadata, der indtil da er blevet indtastet, annulleres.

4

Indtast det valgte metadataelement.

(1) Tryk på tasten for den værdi, som du ønsker at indtaste.

- Når de indtastede værdi for metadataelementet er i form af valg, vises valgene som taster. Når en værdi er redigerbar, kan du berøre tasten [Dir. Indtastn.] for manuelt at indtaste værdien.
- Hvis metadataelementet kræver indtastning af en tekst, vil en skærm for tekstindtastning forekomme. Indtast den påkrævede information.

(2) Tryk tasten [OK].



- For at ændre antallet af taster, der vises på skærmen, tryk på tasten for valg af antal af viste elementer. Vælg 6, 12 eller 18 taster
- Ved fremgangsmåden for indtastning af tekst henvises til "6. INDTASTNING AF TEKST" i Brugervejledningen.

5

Når du er færdig med at indtaste alle elementer, trykkes tasten [OK].

6

Vælg billedindstillinger og enhver anden indstilling, og udfør scanningen.

- Fremgangsmåden for valg af indstillinger og udførelse af transmission er den samme som i andre tilstande.
- For at ændre de indtastede værdier, tryk på tasten [Metadata-Indtastning] igen. Skærmen for indtastning af de valgte metadata-sæt vil forekomme.



- Transmissionen kan ikke udføres, hvis fanearket [Dataindtastn.] vises, og der ikke er blevet konfigureret nogle metadataindstillinger. For at udføre transmission uden at sende metadata, skift til en anden tilstand ved at trykke på fanearket for den tilstand og udfør derefter transmission.
- Før metadataindstillingerne konfigureres, kan du angive adresser, der skal anvendes i alle tilstande. Efter metadataindstillingerne er blevet konfigureret, kan der kun angives adresser i tilstande, der er tilladt i det valgte metadata-sæt.
- Når metadataindstillingerne er blevet konfigureret, eller der er angivet en adresse i fanearket [Dataindtastn.], er det ikke muligt at skifte til en anden tilstand.
- Metadatalevering er mulig ved hjælp af dokumentarkiveringsfunktionen. Fanearket [Dataindtastn.] forekommer i skærmen for transmissionsindstillinger af dokumentarkiveringstilstand for at tillade metadatalevering. Derudover kan der udføres metadatalevering ved hjælp af dokumentarkivering i [Dokumenthandling] i websiderne.

METADATA FELT

De følgende 3 typer metadata er inkluderet i den XML fil, der transmitteres.

- Automatisk genereret data af maskinen: Disse data er altid inkluderet i XML filen og er automatisk gemt på din computer.
- Tidligere definerede felter: Disse felter genkendes automatisk af maskinen og tildeles de passende XML etiketter. Disse felter kan vælges, og de kan kun medtages i XML-filen, hvis de er aktiveret på websiderne.
- Brugerdefinerede felter: Brugerdefinerede felter kan tilføjes XML filen. Disse felter kan vælges, og de kan defineres på websiderne.

Hvis et defineret metadatafelt er et af følgende felter, vil en besked forekomme og informere dig om, at feltet ikke kan indtastes. Indtast passende information i transmissionsindstillingerens relaterede elementer.

Navn indtastet i metadatafelt	Beskrivelse	Angivet hvor:
fromName	Navn på den bruger, der har sendt jobbet. Hvis navnet ikke indtastes som metadata, vil afsendernavnet blive tilføjet som metadata som følge af de sædvanlige regler for bestemmelse af afsendernavnet.	[Svar-Til] (Afsendernavn eller valgt afsender)
replyTo	E-mail-adresse til hvilken transmissionens resultat vil blive sendt.	[Svar-Til] (E-mail-adresse af valgt afsender)
documentSubject	Jobnavn, der forekommer i "Emne" linjen eller jobnavn på faxforsiden. Når brugeren indtaster et [Emne] i skærmen for transmissionsindstillinger i berøringspanelet, gælder den indtastede værdi som metadata.	[Emne] (Blank indtil en værdi er indstillet i skærmen for transmissionsindstillinger).
fileName	Indtast filnavnet på det billede, der skal sendes.	[Filnavn] (Kun når afkrydsningsboksen [Tillid brugerdefinerede filnavne] er markeret <input checked="" type="checkbox"/> i skærmen for metadataindstillinger i websiderne). (Blank indtil en værdi er indstillet i skærmen for transmissionsindstillinger).

Vejledning for scanner

**MODEL: MX-5500N
MX-6200N
MX-7000N**



SHARP®